

V31041

NOTICE D'INSTALLATION POUR PISCINES OVALES IMPACT, OCEANIA ET SUMMUM

À LIRE ATTENTIVEMENT ET À CONSERVER POUR CONSULTATION ULTÉRIEURE.

Ce document comprend les sections suivantes :

Manuel d'installation
Sécurité aquatique
Garantie
Conseils d'entretien

INSTRUCTION MANUAL FOR OVAL IMPACT, OCEANIA AND SUMMUM POOLS

READ WITH CAUTION AND RETAIN FOR FURTHER CONSULTATION

This document includes;

Installation Manual
Water Safety
Warranty
Maintenance Information

BAUANWEISUNG FÜR OVALE IMPACT, OCEANIA UND SUMMUM SCHWIMMBECKEN

DIESE BROSCHÜRE BITTE AUFMERKSAM LESEN UND ZUR SPÄTEREN EINSICHT AUFBEWAHREN.

Sie enthält folgende Abschnitte :

Aufbauanleitung
Sicherheit rund ums Wasser
Garantie
Instandhaltungshinweise

GUIA PARA LA INSTLACION DE PISCINAS OVALADAS IMPACT, OCEANIA Y SUMMUM

LÉASE ATENTAMENTE Y CONSÉRVESE PARA FUTURAS CONSULTAS.

Este documento consta de los apartados siguientes:

Manual de instalación
Seguridad acuática
Garantía
Consejos para el mantenimiento

MANUALE D'INSTALLAZIONE PER PISCINE OVALI IMPACT, OCEANIA E SUMMUM

LEGGERE ATTENTAMENTE E CONSERVARE PER ULTERIORE CONSULTAZIONE.

Questo documento comprende le sezioni seguenti:

Manuale d'installazione
Sicurezza acquatica
Garanzia
Consigli per la manutenzione

MANUAL DE INSTALAÇÃO PARA PISCINAS OVALE IMPACT, OCEANIA E SUMMUM

LEIA ATENTAMENTE E GARDE PARA PODER CONSULTAR MAIS TARDE

Este documento contém as seguintes secções:

Manual de instalação
Segurança aquática
Garantia
Conselhos para a manutenção

HANDLEIDING VOOR OVALE IMPACT, OCEANIA EN SUMMUM ZWEMBADEN

ZORGVULDIG LEZEN EN BEWAREN VOOR LATERE RAADPLEGING

Ingesloten document:

Installatiehandleiding
Waterveiligheid
Garantie
Onderhoudsaanwijzingen

OPIS INSTALACJI OKRĄGLYCH BASENÓW IMPACT, OCEANIA I SUMMUM

PROSZĘ UWAŻNIE PRZECZYTAĆ I ZACHOWAĆ NA PRZYSZŁOŚĆ

Niniejszy dokument składa się z następujących części:

Instrukcja montażu
Bezpieczeństwo użytku
Gwarancja
Instrukcja obsługi



NOTICE D'INSTALLATION POUR PISCINES OVALES EN ACIER

Cher client,

Toutes nos félicitations! Vous avez fait l'acquisition d'une piscine de qualité qui vous aidera à profiter des plaisirs de l'été. Cette notice a pour but de vous guider dans l'installation de votre piscine hors-sol. Assurez-vous de bien lire et comprendre la notice d'installation présente avant de débuter l'installation de votre piscine.

Avant de débuter l'installation de votre piscine, voici quelques informations supplémentaires qui vous seront utiles tout au long du processus de montage:

L'emplacement de la piscine est de toute première importance. Pour faire un bon choix, il faut tenir compte de nombreux facteurs tels que la distance entre la piscine et la clôture, les lignes électriques et aériennes ou souterraines, les lignes téléphoniques, les conduits de gaz ou d'eau, le niveau d'ensoleillement, la dénivellation et le drainage naturel du terrain, la direction des vents, les conditions climatiques et la composition du sol.

Le montage de la piscine requiert un minimum de trois personnes et le temps nécessaire à l'assemblage de la piscine varie en fonction de la dimension et du modèle de piscine. Cependant de façon générale nous vous suggérons de prévoir environ un minimum de trois heures (excluant la préparation du sol et la mise en eau) pour une piscine de forme ronde et environ six heures pour une piscine de forme ovale. **De plus, nous vous suggérons d'installer votre piscine par temps calme et ensoleillé.** En effet, le liner étant de dimension inférieure à la structure de la piscine, il vaut mieux l'installer par beau temps pour lui permettre de prendre l'expansion voulue au contact de la chaleur.

Afin de profiter de votre piscine le plus sécuritairement possible nous vous invitons à prendre connaissance du document ci-joint intitulé «Vérifier sa piscine pour une baignade amusante et sécuritaire » ainsi que l'annexe « A » du présent document.

Avant de commencer à utiliser votre piscine vous devez vous familiariser avec les informations pertinentes au traitement de l'eau. Il est également recommandé de surveiller annuellement la boulonnerie et la visserie afin de s'assurer que toutes les pièces sont en bon état.

Avant de remettre votre piscine ou de la mettre en marche, veuillez consulter le guide d'hivernisation et de remise en service ci-joint.

Assurez-vous qu'en tout temps le niveau d'eau de votre piscine est adéquat. Idéalement le niveau d'eau de votre piscine doit se situer au minimum à la moitié de l'ouverture de l'écumoire mais ne doit pas dépasser plus du 2/3 de l'ouverture.

Même si la piscine hors sol est démontable, nous vous déconseillons le démontage car il serait pratiquement impossible de réutiliser le liner lors de la réinstallation. Ne jamais laisser une piscine hors sol à l'extérieur, vide. Celle-ci n'étant pas ancrer au sol, un vent violent pourrait la déplacer et causer des dommages.

Ne jamais plonger ou sauter dans une piscine hors sol et ne jamais marcher et s'asseoir sur les margelles de celle-ci pour des raisons évidentes de sécurité. Le non respect des consignes d'entretien, de sécurité, d'assemblage, de mise en service et d'utilisation peut engendrer des risques graves pour la santé, notamment celle des enfants.

Votre piscine est conçue pour vous procurer de nombreuses années de plaisir. Toutefois, il vous faudra apporter une attention particulière à l'installation et à la maintenance de celle-ci. Ce sera relativement simple si vous étudiez la marche à suivre avant de commencer et si vous prenez votre temps lors de l'installation.

Si vous avez des problèmes lors de l'installation de la piscine ou avez des questions supplémentaires veuillez consulter le revendeur/distributeur Vogue de votre région ou pays. Afin d'obtenir les coordonnées des revendeurs/distributeurs Vogue, veuillez consulter notre site internet à www.piscinesvogue.com.

Bonne baignade!

INSTRUCTION MANUAL FOR OVAL STEEL POOLS

Dear Customer,

Congratulations! You are now the owner of a high-quality swimming pool that will allow you to make the most of your summer. These instructions will help you easily and properly install your aboveground pool. Read them carefully and make sure you understand them before you start installing your pool.

Before you begin, here is some additional information that will help you through the installation process.

Finding the right location for your pool is of the utmost importance. To find the right spot, you must ask yourself a number of questions. How far is the property line? Are there electrical lines overhead or underground? What about telephone lines, or gas and water pipes? You must also consider the slope, soil composition and drainage on your property as well as the climate, prevailing winds and available sunlight.

Installation requires a minimum of 3 people and the amount of time varies according to the size and model of the pool you have. However, it generally takes at least three hours for a round pool and about six hours for an oval pool (not including the time required to prepare the soil and fill up the pool). **We also suggest installing your pool on a sunny and windless day.** The liner being initially smaller than the pool frame, installing your pool on a warm day will help to stretch it.

To enjoy your pool as safely as possible, we invite you to read the "Be Cool, Check Your Pool" document included with these instructions.

Before starting to use your pool, it is important to know all about water treatment. We also recommend that you check the fastenings (bolts and screws) every year to make sure that all of the parts are in good shape.

Before storing your pool or starting it up, please consult the attached winterizing guide.

Make sure that your pool's water level is always high enough. Ideally, it should be at least halfway up the skimmer but no higher than 2/3 up the opening.

Even if your aboveground pool can be dismantled, we do not recommend dismantling it as this would make the liner almost impossible to reinstall. Never leave an aboveground pool outdoors if it is empty. Because it is not secured to the ground, it could easily be carried off by strong winds and cause damage.

Never dive or jump into an aboveground pool and never walk or sit on the top ledge for obvious safety reasons. Failure to adhere to instructions concerning maintenance, safety, assembly, start-up and use could pose serious health risks, especially to children.

Your pool is designed to provide years of enjoyment, as long as it is carefully and correctly installed and maintained. Read and make sure you understand the instructions before you start. Work step by step, and take your time.

If you encounter any problems during installation or if you require additional information, please contact the Vogue retailer/dealer in your region or country. For contact information, please visit our Web site at www.voguepools.com.

Happy swimming!

CONSIGNES DE SÉCURITÉ

En tant que propriétaire de piscine, vous jouez un rôle primordial en matière de sécurité. Assurez-vous que ces consignes sont respectées par tous les baigneurs. Comme vous devez montrer l'exemple à votre famille et à vos invités, faites preuve de bon sens, et demandez aux autres d'en faire autant.



AVERTISSEMENT

LE NON-RESPECT DE CES CONSIGNES POURRAIT ENTRAÎNER DES BLESSURES PERMANENTES, DES LÉSIONS AU COU PROVOQUANT LA PARALYSIE, UNE ÉLECTROCUTION OU LA NOYADE.

SURVEILLER LES ENFANTS POUR PRÉVENIR LES NOYADES

- Afin de prévenir les noyades et les risques de blessures, ne laissez jamais un enfant jouer sans surveillance dans la piscine ou autour de celle-ci. Interdisez aux enfants ainsi qu'aux adultes de grimper sur la margelle de la piscine hors sol. Assurez-vous de tenir éloignés de la piscine filtreur, pompes, tables, chaises et autres objets ; les enfants peuvent grimper sur ces objets pour entrer dans la piscine, ce qui constitue un risque de noyade. Placez votre système de filtration à une distance sécuritaire pour éviter que de jeunes enfants s'en servent pour entrer dans la piscine.

PAS DE PLONGEON

- Il ne faut jamais plonger ou sauter dans une piscine hors sol, car l'eau est trop peu profonde dans ce type de piscine. Il ne faut pas non plus se servir des échelles, de la plate-forme, des rampes ou des rebords (ou de quoi que ce soit d'autre) pour plonger. Vous pourriez vous casser le cou !
- La plupart des lésions permanentes, des paralysies ou des accidents mortels surviennent à la suite d'un plongeon effectué depuis la plate-forme d'une piscine.

PAS D'ALCOOL

- Pour éviter les risques de choc, de perte de conscience, de lésion permanente et de noyade, n'utilisez jamais votre piscine si vous avez consommé de l'alcool, des médicaments ou des drogues.

BARRIÈRE DE PROTECTION

- À titre de mesure préventive supplémentaire contre les noyades d'enfants, la piscine devrait être entourée d'une clôture, d'un mur ou d'une barrière d'au moins 1,5 m (5 pieds) de hauteur (au-dessus du niveau du sol) et fabriqué de matériaux solides. Toutes les barrières et les entrées doivent être équipées d'un dispositif à fermeture et à blocage automatique, ainsi que d'un système de verrouillage fixe. De plus, tous les verrous doivent être installés à 1,5 m du sol pour que les enfants qui commencent à marcher ne puissent y accéder de l'extérieur. Dans le même ordre d'idées, si une partie de la barrière est constituée d'un bâtiment, toutes les portes et les fenêtres qui pourraient permettre à un jeune enfant d'accéder à la piscine doivent être équipées d'un dispositif à fermeture et à blocage automatique, ainsi que de verrous fixes. Référez-vous aux codes du bâtiment, locaux et nationaux, afin de vérifier que vos installations sont conformes à toutes les exigences. Et rappelez-vous que les clôtures et les barrières ne remplacent pas la supervision d'un adulte.

INSTALLATION DE LA PISCINE AU-DESSUS DU NIVEAU DU SOL

- Les piscines hors sol ne doivent jamais être installées sous le niveau du sol. Ce type de piscine doit absolument être installé à même le sol. De plus, une surface plane d'au moins 90 cm (3 pieds) de large doit être prévue tout autour de la piscine.

USAGE SÉCURITAIRE DE LA COUVERTURE

- La couverture utilisée doit être munie d'un câble de maintien à fermeture verrouillable, ce qui permet de la tenir fermement en place et de recouvrir les parois de la piscine. Pour éviter les risques d'asphyxie et de noyade, interdisez à quiconque, surtout aux jeunes enfants, de marcher sur la couverture.
- Si la couverture que vous utilisez fait partie intégrante de votre système de sécurité, elle doit répondre aux exigences de la norme F 1346 de l'ASTM ou au décret numéro 2004-499 du 7 juin 2004. Consultez un spécialiste des piscines pour obtenir des conseils sur l'achat d'une couverture.

ÉCHELLE DE SÉCURITÉ

- Les échelles doivent être installées au-dessus d'un poteau (piscines à structure d'acier) et maintenues de niveau sur une base solide. Les échelles de piscine ne doivent pas être utilisées à d'autres fins.

RISQUE ÉLECTRIQUE

- Il ne faut jamais toucher à l'équipement électrique ou au filtreur de la piscine lorsqu'on est mouillé ou que le sol est humide, car l'exposition à la haute tension (230 volts CA) comporte des risques d'électrocution ou de lésion permanente. Veuillez respecter les règles d'installation de la NFC15-100 pour la disposition des éléments de filtration.

MÉTALLISATION

- Pour plus de détails, communiquez avec votre fournisseur ou un électricien certifié de votre localité.

PROPRETÉ DE L'EAU

- Assurez-vous de la propreté de l'eau, de façon à ce qu'elle soit assez claire pour que le fond de la piscine soit visible en tout temps. Il doit être possible de constater que l'eau est trop peu profonde pour plonger, et de bien voir les jeunes enfants qui se trouvent dans la piscine.

PAS DE BAINNADE NOCTURNE

- N'utilisez jamais votre piscine après la tombée de la nuit ou lorsqu'il fait trop noir pour constater la profondeur de l'eau et lire les consignes de sécurité affichées. Si vous souhaitez tout de même l'utiliser à la noirceur, vous avez la responsabilité de fournir un éclairage suffisant pour permettre la baignade, la lecture des consignes de sécurité, de même que l'utilisation des passerelles et de la plate-forme. Nous vous recommandons de consulter un électricien certifié ou un représentant de votre compagnie d'électricité pour déterminer l'éclairage adéquat. Vous devez également vous conformer à tous les codes de l'électricité, locaux et nationaux.
- Que ce soit pour installer un dispositif d'éclairage ou tout autre accessoire, ne pratiquez aucune ouverture dans les parois de votre piscine, à moins que des trous soient prévus à cet effet. À défaut de vous conformer à cette directive, vous pourriez causer des dommages structurels aux parois de la piscine et entraîner l'écoulement soudain d'un gros volume d'eau. La défaillance structurale des parois comporte des risques de blessures graves, d'électrocution et de dommage matériel.

MISE EN GARDE LE NON-RESPECT DE CES CONSIGNES POURRAIT ENTRAÎNER DES BLESSURES GRAVES OU DES DOMMAGES MATÉRIELS.

PAS DE BOUSCULADES

- Interdisez les jeux violents dans la piscine et autour de celle-ci.

PRODUITS CHIMIQUES

- Que ce soit sous forme de poudre, de tablettes ou de bâtonnets, ne mettez pas directement le chlore dans l'écumoire, et ne procédez pas à l'hivernisation de votre piscine à l'aide de chlore liquide. En effet, cela pourrait endommager l'écumoire, la toile ou le filtreur. Le non-respect de ces directives entraînera l'annulation de la garantie de toutes les composantes.
- En ce qui a trait à l'entreposage, la manipulation et l'utilisation des produits chimiques pour piscine, il faut toujours suivre les instructions du fabricant.
- Votre piscine est davantage exposée à la corrosion que votre voiture, alors n'oubliez pas de la cirer régulièrement. Enlevez la rouille aussitôt qu'elle apparaît et effectuez immédiatement les retouches nécessaires.

USAGE SÉCURITAIRE DU FILTREUR

- Pour de plus amples renseignements, consultez les instructions fournies avec votre filtreur.

VÉRIFICATION DES DOMMAGES ET DE L'USURE

- Examinez les composantes de la piscine et des échelles de façon périodique afin de vérifier la présence de dommages et d'usure. Assurez-vous que toutes les vis sont en place. Remplacez toutes les composantes endommagées ou trop usées et serrez toutes les vis lâches avant d'utiliser la piscine, la plate-forme ou les échelles.

N'APPORTEZ AUCUNE MODIFICATION À L'INSTALLATION DE VOTRE PISCINE

- Sauf indications contraires, ne tentez jamais d'apporter des modifications à la piscine ou aux accessoires, et n'essayez pas de boucher ou de percer des trous dans les composantes de la piscine, de la plate-forme ou des échelles.

BORDS COUPANTS

- Le processus de fabrication peut provoquer des défauts comme des bords coupants sur les pièces métalliques. Examinez toutes les composantes de la piscine, du filtreur, des échelles et de la plate-forme pour vérifier la présence de telles déficiences. Si vous trouvez une pièce métallique qui comporte des bords coupants, sablez-la à l'aide de papier abrasif ou d'une lime, ou faites-la remplacer.

PIÈCES DE RECHANGE

- Utilisez toujours des pièces de rechange d'équipement d'origine.

NE MARCHEZ PAS SUR LA MARGELLE

- Évitez de vous tenir, de vous asseoir, de grimper ou de marcher sur la margelle de la piscine. En effet, ces activités sont interdites car elles peuvent entraîner des blessures et des dommages aux parois de la piscine.

N'OUBLIEZ PAS : AMUSEZ-VOUS MAIS SOYEZ PRUDENT

RESPECTEZ LES CONSIGNES DE SÉCURITÉ

- Lisez et respectez toutes les consignes de sécurité fournies avec la piscine, l'échelle, le filtreur ou tout autre accessoire. Pour obtenir d'autres publications (en anglais) sur la sécurité concernant votre piscine, telles que « Children Aren't Waterproof » et « Pool And Spa Emergency Procedures For Infants », écrivez à l'adresse suivante : The Association of Pool & Spa Professionals, 2111 Eisenhower Avenue, Suite 500, Alexandria, Virginia 22314-4695.

AFFICHEZ DES PANNEAUX D'AVERTISSEMENT

- Assurez-vous que les panneaux d'avertissement sont visiblement installés autour de votre piscine hors sol. Insistez auprès des utilisateurs de la piscine, plus particulièrement auprès des enfants et des jeunes adultes, pour qu'ils comprennent bien les consignes de sécurité et s'y conforment.

APPELEZ-NOUS POUR LE REMPLACEMENT DE VOTRE MATÉRIEL DE SÉCURITÉ

- Si vous avez perdu vos panneaux d'avertissement ou égaré votre documentation de sécurité, ou s'ils sont tout simplement devenus illisibles, écrivez-nous ou appelez-nous pour en recevoir d'autres gratuitement : Produits de piscine Trendium Inc., 7050, rue Saint-Patrick, LaSalle (Québec), Canada H8N 1V2. Tél. : 1 800 363-3232.

SITUATIONS D'URGENCE

- Ayez toujours une perche légère et résistante à proximité de la piscine pour les situations d'urgence. Utilisez une perche à bout arrondi ou crochu d'une longueur minimale de 4,88 m (16 pieds).
- Ayez toujours à votre disposition le numéro de téléphone du centre de traumatologie ou du service de secours le plus près.

Les utilisateurs de la piscine doivent faire preuve de bon sens pour se conformer aux présentes consignes de sécurité. Utilisez toujours ce produit de façon responsable afin d'éviter les risques associés à la présence d'eau et d'électricité, tels que la paralysie résultant d'un plongeon, la noyade et l'électrocution.

AVERTISSEMENT CONCERNANT LES NOYADES D'ENFANTS

La US Consumer Product Safety Commission rappelle que l'utilisation d'une piscine constitue un risque relativement élevé chez les enfants, les jeunes adultes et les adultes. Ce sont les enfants de moins de cinq ans qui sont le plus à risque. Ne laissez jamais un enfant sans surveillance !

CONSERVEZ CES CONSIGNES !



**ENLEVER L'ÉCHELLE
LORS DE NON
UTILISATION
DE LA PISCINE.**

**Sans surveillance, votre
enfant est en danger!**

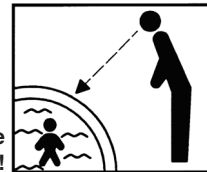

SAFETY INSTRUCTIONS

As the owner, you have the most important role in reminding users of pool safety. You must set a safety example for your family and guests. Use common sense around your pool and demand that others use common sense.

⚠ WARNING FAILURE TO HEED THESE WARNINGS CAN RESULT IN PERMANENT INJURY, PARALYSIS FROM A BROKEN NECK, ELECTROCUTION OR DROWNING.

WATCH CHILDREN PREVENT DROWNINGS

- Always watch and supervise children playing in or around pool to prevent drowning or injury. Never allow children or adults to climb on the outside structure of the above ground pool. Do not place filters, pumps, tables, chairs or other objects near the pool. Children may use these to enter the pool and drown. Position your filtration system a safe distance from the pool to prevent young children from using the filter as a means of access to the pool.

NO DIVING

- Never dive, flip or jump into this above ground swimming pool. It is too shallow for safe diving. Ladders, decks, handrail sand top ledges (or anything else) are not to be used for diving. You can break your neck!
- Most serious permanent injuries, paralysis or deaths occur when dives are made from pool decks.

NO ALCOHOLIC BEVERAGES

- Never use your swimming pool if you have been drinking alcoholic beverages or taking medications or drugs. Shock, unconsciousness, permanent injury or drowning could result.

FENCE SAFETY

- As an additional deterrent against child drownings, you should install around the pool an additional five (5) foot tall (above-ground level) fence, wall or enclosure that is made of durable material. All gates and entries must be self-closing and self-latching and equipped with hardware for permanent locking. All latches must be installed five (5) feet above the ground surface and made inaccessible to toddlers from outside. If a building is part of the barrier, all doors, windows and patio gates that could provide access to the pool must be self-closing and self-latching with permanent locks so that your pool can not be entered by toddlers. Check all local and state building codes to insure your installation complies with all requirements. Fences and barriers are not a substitute for adult supervision.

INSTALL POOL ABOVE GROUND

- Never install your above-ground swimming pool below the ground surface. This pool must be installed on the ground surface only. There should be a flat, three (3) foot area (minimum) around the base of your pool wall.

POOL COVER SAFETY

- The cover must have a tamperproof locking retainer cable that positions the cover around the pool wall and keeps it securely in place. Never allow anyone, especially small children on the cover. Asphyxiation or drowning could result.
- We do not make a barrier cover. If you purchase a cover to act as part of a barrier system, it must meet ASTM Standard F 1346. When purchasing any pool cover, please consult a swimming pool professional.

LADDER SAFETY

- Ladders must be located over an upright (for metal frame pools), on a solid base and kept level.

ELECTRICAL HAZARD

- Never touch or attempt to service electrical equipment, including your filter, when your body and/or the ground is wet. Electrocution or permanent injury due to high voltage (120V AC) could result.
- To avoid electrocution hazard, never use an electrical power source for any electrical equipment or your filter unless it is protected by a Class A (5 Milliampere Trip) Ground Fault Circuit Interrupter (GFCI) in accordance with the National Electrical Code Section 680.

ELECTRICAL BONDING

- The pool should be bonded in accordance with Section 680-26 of the National Electrical Code. For further assistance contact your dealer or a local licensed electrician.

KEEP WATER CLEAN

- Always keep your pool water clean so that the bottom is visible at all times. Individuals must be able to see that the water is too shallow for diving, and must be able to see small children in the pool!

NO SWIMMING AFTER DARK

- Never use your swimming pool after dark or when you can not see the shallow depth of the water or the safety decals or signs. If you ignore this, you have the sole responsibility for providing adequate lighting to the pool, safety signs, walkways and decking. We recommend that you consult with a licensed electrical contractor or your power company to provide adequate lighting. You must also comply with all national and local electric codes.
- Never cut holes in your pool wall to install lights or anything else unless the hole locations are factory installed. Failure to obey this warning could cause structural damage to the pool wall, violently releasing large bodies of water. Wall structural failures may cause serious injury, electrocution or property damage.



CAUTION

FAILURE TO HEED THESE WARNINGS CAN RESULT IN SERIOUS INJURY OR PROPERTY DAMAGE.

NO HORSEPLAY

- Never allow horseplay in or around the pool.

POOL CHEMICALS

- Do not place chlorine, chlorine tablets or sticks directly into the skimmer, or winterize your pool with liquid chlorine. Damage to the skimmer, pool liner and filter will result. Failure to obey this instruction will void all component warranties.
- Always follow Chemical Manufacturer's Instructions when storing, handling and dispensing pool chemicals.
- Your pool is exposed to more corrosive conditions than your car. Wax It often. At first sign remove rust and touch up immediately.

FILTER SAFETY

- Be sure that the filter is an Underwriters Listed product for the USA (for other countries, it must be CSA, TUV/CE, or NOM approved) for your own protection against electrical hazards. (See Filter Instructions for more information.)

CHECK FOR POOL DAMAGE AND WEAR

- Periodically check your pool and ladder components for damage and wear. Be sure all screws are in place. Replace all damaged or worn components and tighten all screws before you use the pool, deck or ladders.

DO NOT MODIFY POOL

- Never modify the pool or accessories, or remove or drill holes in the pool, deck or ladder components unless instructed.

SHARP EDGES

- Your pool wall is made of thin metal. There is an inherent cut hazard with metal so use gloves during installation. Check all pool and filtration parts for unusual sharpness. If you find unusual sharpness, please take steps to remove it with sand paper or file, or return part for replacement.

REPLACEMENT PARTS

- Always use Original Equipment Manufactured (OEM) parts for you replacement requirements.

KEEP OFF TOP LEDGES

- Do not stand, sit, climb or step on top ledge of pool wall. These prohibited activities may cause injury or break the pool wall.

REMEMBER: HAVE FUN BUT BE SAFE

FOLLOW SAFETY INSTRUCTIONS

- Read and follow all Safety Instructions packaged with the pool, ladder, filter or any other accessory. Additional pool safety publications, such as "Children Aren't Waterproof" and "Pool And Spa Emergency Procedures For Infants", can be obtained by writing to The Association of Pool & Spa Professionals, 2111 Eisenhower Avenue, Suite 500, Alexandria, Virginia 22314-4695.

POST WARNING SIGNS

- Make sure your "Warning" decals are in plain sight around your above-ground pool. Insist that all users, especially children and young adults understand and obey safety messages. CALL US FOR REPLACEMENT SAFETY MATERIALS
- If your "Warning" safety decals, signs or literature are missing, damaged or not legible, please write or call us for free replacements at: Trendium Pool Products Inc., Customer Service Department, 7050 St-Patrick, LaSalle, Quebec, Canada, H8N 1V2, 1-800-363-3232

POOL EMERGENCIES

- Always have a strong light pole not less than 16 feet (4.88m) long with a blunt or hook end available at pool side in case of emergencies.
- Always have near your telephone the number of the nearest Trauma or Rescue Unit.

These Safety Instructions require pool users to exercise common sense. Always use common sense in your use of this product in order to avoid risks associated with electricity and water which can result in paralysis from diving, drowning or electrocution.

CHILD DROWNING ALERT

U.S. Consumer Product Safety Commission reports that drowning and near drowning of children, young adults and adults account for a substantial percentage of the risk of using this pool product. Children under the age of 5 years old are the highest risk. Please watch all children!

SAVE THESE INSTRUCTIONS!

Vous trouverez dans ces pages tous les renseignements nécessaires concernant l'installation d'une piscine.

You will find in the following pages all the information needed to install a pool.

L'illustration ci-dessous explique comment interpréter l'information qui vous est fournie.

The illustration below explains how to interpret the data.

Important : Les illustrations ne reflètent pas nécessairement le modèle ni la dimension de la piscine que vous avez achetée. Suivez attentivement les informations et les tableaux pour votre modèle particulier.

Important: The illustrations do not necessarily apply to the model nor dimensions of the pool you purchased. Follow the information and tables for your particular model.

Numéro de l'étape

Step number

Dessin illustrant l'opération à effectuer

Visual of operation to be performed

Explication de l'étape

Explanation of step

Outils à utiliser pour cette étape

Tools to be used during step

Matériaux à utiliser pour cette étape

Materials to be used during this step

Tableau vous indiquant combien de pièces et quelle quantité de matériaux sont nécessaires pour chaque dimension de piscine

Chart that indicates the number of parts and the quantity of material necessary for your pool size

Numéro de page de la notice

Page number

44

Si vous utilisez du sable, compactez-le autour du mur de manière à ce qu'il forme une doucine d'environ 10,16 cm (4") de hauteur et de 10,16 cm (4") de large au niveau du sol. Mouillez le sable pour le compacter et utilisez une truelle pour l'épandre.

If you are using sand, pack it around the wall to form a cove of about 10.16 cm (4") high and 10.16 cm (4") wide at ground level. Wet the sand to pack it and use a trowel to spread it evenly.

Beim Gebrauch von Sand, diesen rund um das Becken packen, um damit einen 10,16 cm hohen und 10,16 cm breiten Damm (als Bodenhöhe) zu errichten. Den Sand zum Verdichten anfeuchten. Den Sand zum Glättstreichen einschleudern mit einer Kelle glattstreichen.

Si decide utilizar arena, acumúlela contra la pared en forma de bovedilla de 10,16 cm de alto y 10,16 cm de ancho en el nivel del suelo. Moje la arena para epianarla bien y distribúyala parejamente con una lana de alfiler.

Se viene utilizzata la sabbia, compattarla intorno al muro in modo da formare un gucio di 10,16 cm di altezza e 10,16 cm di larghezza al livello del suolo. Bagnare la sabbia per compattarla ed usare una cazzuola per epianarla.

Caso utilize a areia, compacte-a à volta da parede de forma a que ela tome a forma de uma curva de cerca de 10,16 cm de altura e de 10,16 cm de largura ao nível do chão. Molhe a areia para a poder compactar e utilize uma pá para manual para a alisar.

Gebruik uzand, druk dat dan aan langs de wand totdat het een werving van 10,16 cm hoog en 10,16 cm breed (op het niveau van de grond) oplevert. Bevochtig het zand om het te verdichten en strijk het glad met een troffel.

Jesteli używa się piasku, należy uformować go dookoła krawędzi ściany i dna basenu na wysokość 10,16 cm. Należy zmoczyć piasek, by można go było łatwiej ubić, a następnie wygładzić przy pomocy kielni.

Matériaux : - Sable fin (sans débris)	Material: - Gesüßelter Feinsand	Materiali: - Sabbia fina (senza residui)	Materiaal: - Fijne zand zonder steentjes
Materiales: - arena fina (free of debris)	Materiales: - arena fina (sin cuerpos extraños)	Materiais : - areia fina (sem detritos)	Materiały: - Czysty, drobny piasek

Sable nécessaire pour la doucine	Sabbia necessaria per il gucio	7,11 x 3,66 m	8,00 x 4,57 m	9,14 x 4,57 m
Sand required for the cove	Quantidade de areia suficiente para a cumha triangular	12' x 23'4"	19' x 26'4"	19' x 30'
Benötigte Sandmenge für die Ausrundung	Hoeveelid zand voor bodemrand	0,55 t*	0,65 t*	0,70 t*
Arena necesaria para la bovedilla	Ilość piasku niezbędna do zrobienia stopnia	0,60 t	0,70 t	0,75 t

58

* En tonnes métriques * In metric tons * Tonnen * En toneladas métricas * In tonnellate metriche * Em toneladas métricas * Métrische ton * W tonach metrycznych

OUTILS NÉCESSAIRES
TOOLS NEEDED
BENÖTIGTE WERKZEUGE

HERRAMIENTAS NECESARIAS
ATTREZZI NECESSARI
FERRAMENTAS NECESSÁRIAS

BENODIGD GEREEDSCHAP
POTRZEBNE NARZĘDZIA

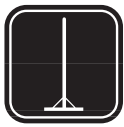

Pilon
Compactor
Stampfer
Apisonadora

Mazzaranga
Pilão
Stamper
Ubijak



Ruban à mesurer
(mètre)
Measuring tape
Bandmaß
Cinta de medir (métrica)

Metro a nastro
Fita métrica
Meetlint
Taśma miernicza



Marteau
Hammer
Hammer
Martillo

Martello
Martelo
Hamer
Młotek



Ruban adhésif en toile
Duct tape
Dickes Klebeband
Cinta adhesiva de tela

Nastro adesivo
protettivo
Fita adesiva em tela
Dik afplakband
Taśma samoprzylepna



Tuyau d'arrosage
Water hose
Wasserschlauch
Manguera para regar

Tubo d'innaffiamento
Mangueira da água
Waterpasinstrument
Wąż do podlewania



Truelle
Trowel
Maurerkelle
Llana de albañil

Cazzuola
Plaina manual
Troffel
Kielnia



Niveau
Level
Grundwaage
Nivel

Livella
Nível
Tuinslang
Poziomnica



Aspirateur
Vacuum cleaner
Staubsauger
Aspiradora

Aspiratore
Aspirador
Stofzuiger
Odkurzacz



Râteau
Rake
Harke
Rastrillo

Rastrello
Ancinho
Hark
Grabie



Clef de 12 mm (½")
½" (12 mm) wrench
Schraubenschlüssel,
12 mm
Llave de 12 mm

Chiave da 12 mm
Chave de 12 mm
Moersleutel van 12 mm
Klucz płaski 12 mm



Rouleau à gazon
Lawn roller
Graswalze
Rodillo de césped

Rullo da prato
Rolo para relva
Grasroller
Walec do ugniatania
trawy



Lime
File
Feile
Lima

Lima
Lima
Vijl
Piłnik



Tournevis
Screwdriver
Schraubenzieher
Destornillador

Cacciavite
Chave de parafusos
Schroevendraaier
Śrubokręt



Ciseau à métaux
Metal snips
Schere
Cizalla

Forbici per metallo
Tesoura para metal
Metaalschaar
Nożyce do metalu



Brouette
Wheelbarrow
Schubkarren
Carretilla

Carriola
Carrinho de mão
Kruiwagen
Taczki



Pelle
Shovel
Schaufel
Pala

Pala
Pá
Schep
Łopata



Peinture en aérosol
Spray paint
Farbsprühdose
Pintura en atomizador

Vernice a spruzzo
Tinta aerossol
Verfspuit
Farba w aerozolu

TABLEAU DES PIÈCES
PARTS LIST
BAUTEILEAUFSTELLUNG

LISTA DE PIEZAS
LISTA DEI PEZZI
LISTA DAS PEÇAS

TABEL MET ONDERDELEN
WYKAZ CZĘŚCI







Réf. Ref. Rif. Symbol	Pièce Part Bauteil Pieza	Pezzo Peça Onderdeel Część	Nom Name Name Nombre	Nome Nome Naam Nazwa	Quantité Quantity		Anzahl Cantidad		Quantità Quantidade		Aantal Ilość	
					3,66 x 7,11 m 12' x 23'4"	4,57 x 8,00 m 15' x 26'4"	4,57 x 9,14 m 15' x 30'	5,49 x 10,16 m 18' x 33'4"				
A		1 2	Margelle Top ledge Randauflage Asiento Vera Parapeito Boordsteen Cembrowina			1 - 8 2 - 6	1 - 10 2 - 6	1 - 10 2 - 8	1 - 12 2 - 8			
B		1 2	Poteau Upright Pfeiler Paral Palo Coluna Staander Słupek			1 - 6 2 - 8	1 - 8 2 - 8	1 - 8 2 - 10	1 - 10 2 - 10			
C			Unité en T T unit T-Teilstück Unidad en T Elemento a T Unidade em « T » T-steun Teownik			8	8	10	10			
D			Platine Joiner plate Laufschiene Platina Piastrina Placa de união Verbindungstuck Element łączący			14	16	18	20			
E			Manchon vertical Vertical sleeve Vertikale Muffe Camisa vertical Manicotto verticale Casquilho vertical Verticale mof Pionowa żerdź			8	8	10	10			
F			Plaque de soutien Brace plate Stützplatte Lámina de refuerzo Piastra di sostegno Placa de suporte Bodemsteun Płyta podtrzymująca			6	6	8	8			
G			Capuchon Cap Kappe Capuchón Tappo di finitura Tampa Afsluitkap Nasadka			14	16	18	20			
H			Quick-Lock			14	16	18	20			
I			Crochet de retenue Wall retainer Halterung Gancho de retención Gancio di fissaggio Gancho de fixação temporária Borghaak Umocowanie ściany			14	16	18	20			
J		1 2	Rail Wall channel Schiene Canaleta Rotaia Calha Rail Szyina			1 - 8 2 - 6	1 - 10 2 - 6	1 - 10 2 - 8	1 - 12 2 - 8			

TABLEAU DES PIÈCES
PARTS LIST
BAUTEILEAUFSTELLUNG

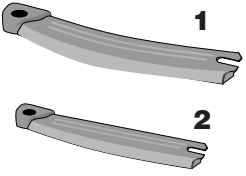
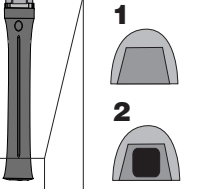
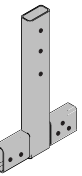
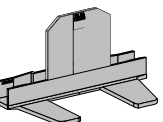
LISTA DE PIEZAS
LISTA DEI PEZZI
LISTA DAS PEÇAS

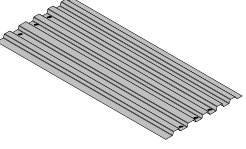
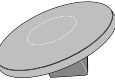
TABEL MET ONDERDELEN
WYKAZ CZĘŚCI

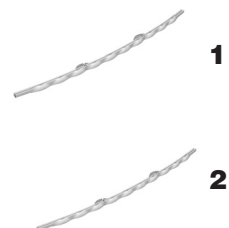
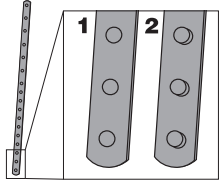
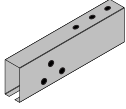
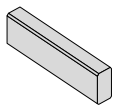
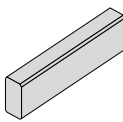
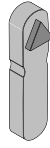
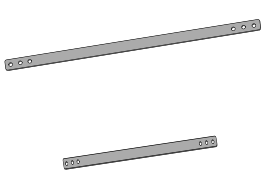
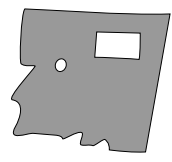
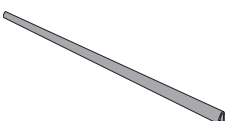
Réf. Ref. Rif. Symbol	Pièce Part Bauteil Pieza	Pezzo Peça Onderdeel Część	Nom Name Name Nombre	Nome Nome Naam Nazwa	Quantité Quantity		Anzahl Cantidad		Quantità Quantidade		Aantal Ilość
					3,66 x 7,11 m 12' x 23'4"	4,57 x 8,00 m 15' x 26'4"	4,57 x 9,14 m 15' x 30'	5,49 x 10,16 m 18' x 33'4"			
K			Barre d'acier Joiner bar Stahlbarren Barra de acero Sbarra d'acciaio Barra de aço Stalen staaf Łącznik stalowy			1 - 1 2 - 1	1 - 1 2 - 1	1 - 1 2 - 1	1 - 1 2 - 1		
M1			Manchon horizontal avec écrous présoudés Horizontal sleeve with pen nuts Horizontale Muffe mit vorgeschweißter Mutter Camisa horizontal con tuercas soldadas Manicotto orizzontale con dadi pre-saldati Casquilho horizontal com porcas pré-soldadas Horizontale mof met voorgesoldeerde moeren Pozioma żerdź z przyspawanymi nakrętkami			8	8	10	10		
M2			Manchon horizontal sans écrous présoudés Horizontal sleeve without pen nuts Horizontale Muffe ohne vorgeschweißter Mutter Camisa horizontal sin tuercas soldadas Manicotto orizzontale senza dadi pre-saldati Casquilho horizontal sem porcas pré-soldadas Horizontale mof zonder voorgesoldeerde moeren Pozioma żerdź bez przyspawanych nakrętek			8	8	10	10		
M3			Pièce de polystyrène extrudé Extruded polystyrene piece Teil aus extrudiertem Polystyrol Pieza de plástico extruido Pezzo di polistireno estruso Peça de poliestireno extrudado Geperst stuk polystyreen Wyfłaczany element z polistyrenu			6	6	8	10		
O			Clé Key Schlüssel Llave Chiave Chave Sleutel Klucz			1	1	1	1		
Q1			Lanière d'acier Steel strap Stahlriemen Banda de acero Coreggia d'acciaio Lâmina de aço Stalen strip Prosty pręt stalowy			8	12	15	15		
Q2						4	-	-	10		
R			Mur Wall Wand Pared Muro Parede Wand Ściana			1	1	1	1		
T			Extrusion Extrusion			6	6	8	8		
V			Liner Liner Innenhülle Forro Tela Tela Voering Wykładzina			1	1	1	1		

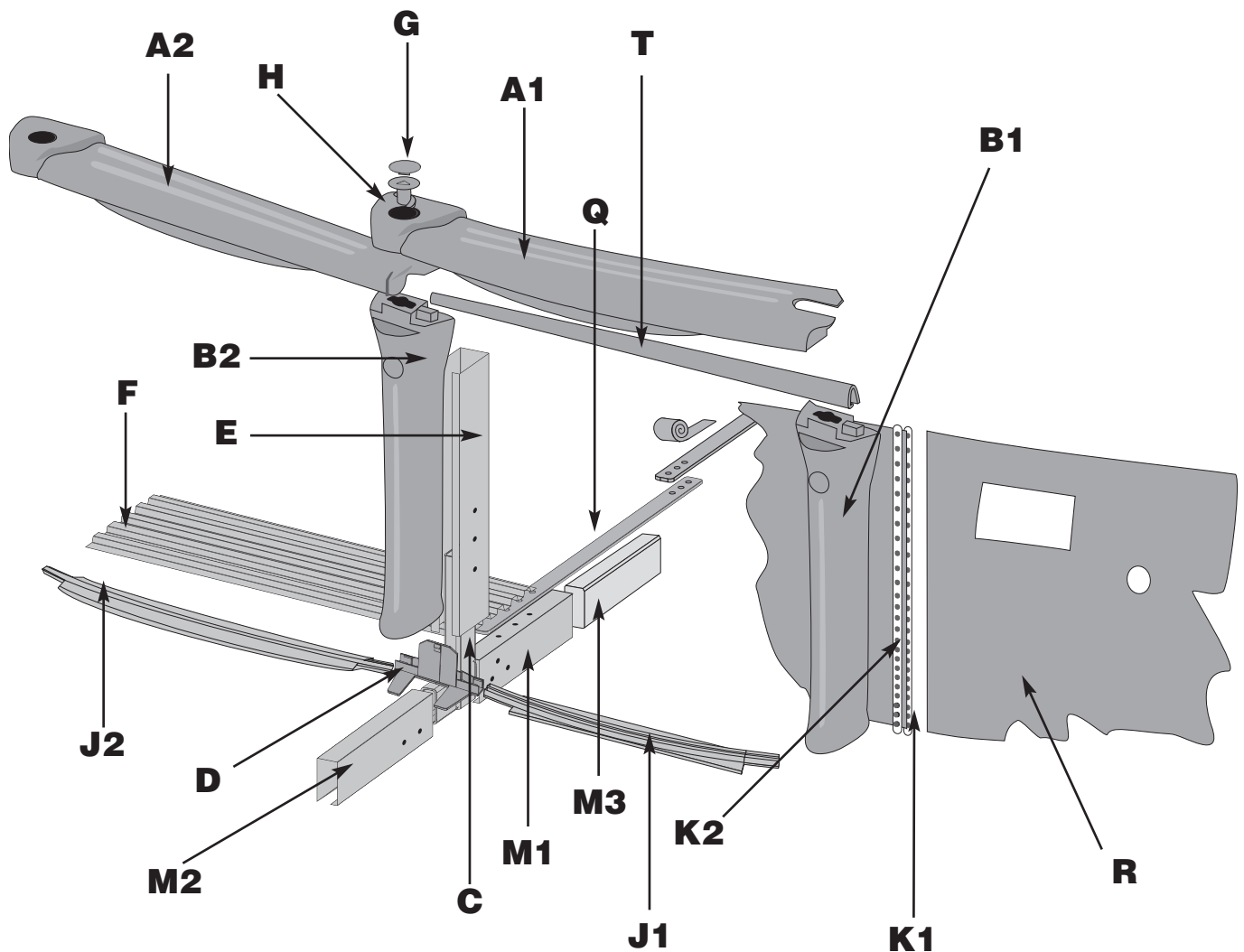

Liste des matériaux nécessaires :

Madrier droit
Matériau offrant une base solide et permanente (ex. : poussière de roche)
Sable fin (sans débris)
Dalles de béton (optionnelles)
Boîtes de carton
Planche de bois de 61 cm x 61 cm (2' x 2')
Sections de doucines préfabriquées (optionnelles)
Tapis de sol (optionnel)
Corde
Crochets recouverts de vinyle
Clous de 15 cm (0,65 cm de diamètre) (6" [1/4" de diamètre])

List of required materials:

Straight wooden beam and/or plank
Material to provide a solid and permanent base (ex. stone dust)
Fine sand (free of debris)
Concrete slabs (optional)
Cardboard
2' x 2' (61 cm x 61 cm) square wooden plank
Prefabricated cove sections (optional)
Pool carpet (optional)
Rope
Vinyl-covered hooks
6" (15 cm) nails (1/4" [0.65 cm] diameter)

Benötigte Materialien:

Gerades Holzbrett
Material für den Dauerbeckengrund
Sauberer Feinsand
Zementplatten (wahlweise)
Pappkarton
Holzplanke, 61 x 61 cm
Fertigteile für die Ausrundung (wahlweise)
Schwimmbeckenteppich (wahlweise)
Schnur
Mit Kunststoff verkleidete Haken
Nägel, 15 cm lang (0,65 cm Durchmesser)

Lista de materiales necesarios:

Tabla de madera derecha
Material que brinde una base sólida y permanente (p. ej.: polvo de roca)
Arena tamizada (sin cuerpos extraños)
Placa de cemento (opcional)
Cajas de cartón
Tabla de madera de 61 cm x 61 cm.
Secciones de bovedillas prefabricadas (opcionales)
Alfombra para piscina (opcional)
Cuerda
Ganchos cubiertos con vinilo
Clavos de 15 cm (0,65 cm de diámetro)

Elenco dei materiali necessari:

Tavolone diritto
Materiale che offre una base solida e permanente (esempio: polvere di sassi)
Sabbia fina (senza residui)
Piastre di cemento (facoltativo)
Scatole di cartone
Tavola di legno 60 cm x 60 cm
Sezioni di gusci prefabbricati (facoltativo)
Tappeto per fondo di piscina (facoltativo)
Corda
Ganci ricoperti di vinile
Chiodi di 15 cm (0,65 cm di diametro)

Lista dos materiais necessários :

Tábua direita de madeira
Material para uma base sólida e permanente
Areia fina (sem cascalho)
Placas de cimento ou de betão (opcional)
Caixas de cartão
Pranchas de madeira 60 cm x 60 cm
Secções triangulares pré-fabricadas (opcionais)
Tapete (forro) para o solo
Corda
Ganchos forrados de plástico (vinil)
Pregos com 15 cm (0,65 cm de diámetro)

Lijst met benodigd materiaal:

Rechte houten plank
Materiaal dat een permanente basis verschaft (bijv. steengruis)
Fijn zand (zonder stenen)
Betontegels (facultatief)
Karton
Houten plank 61 cm x 61 cm
Kant-en-klare stukken bodemrand (naar keuze)
Zwembad tapijt (naar keuze)
Met vinyl bedekte haken
Touw
15 cm lange spijkers (0,65 cm diameter)

Wykaz niezbędnych materiałów:

Proste deski
Materiał stanowiący twarde podłoże (np. żwir)
Drobny, czysty piasek
Blok betonowe (opcjonalne)
Tektura
Kwadratowa płyta drewniana 61 cm x 61 cm
Prefabrykowane bloki do budowy stopni (opcjonalne)
Wykładzina dna basenu (opcjonalna)
Lina
Haczyki pokryte winylem
Gwoździe o długości 15 cm i średnicy 0,65 cm

3,66 m x 7,11 m
12' x 23'4"

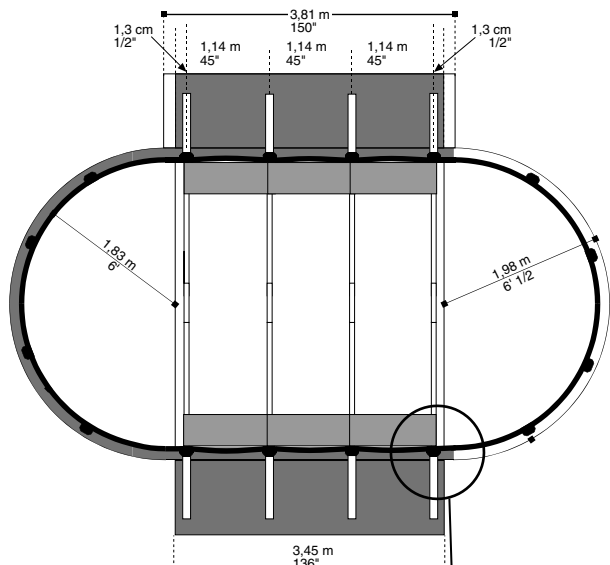

4,57 m x 8,00 m
15' x 26'4"

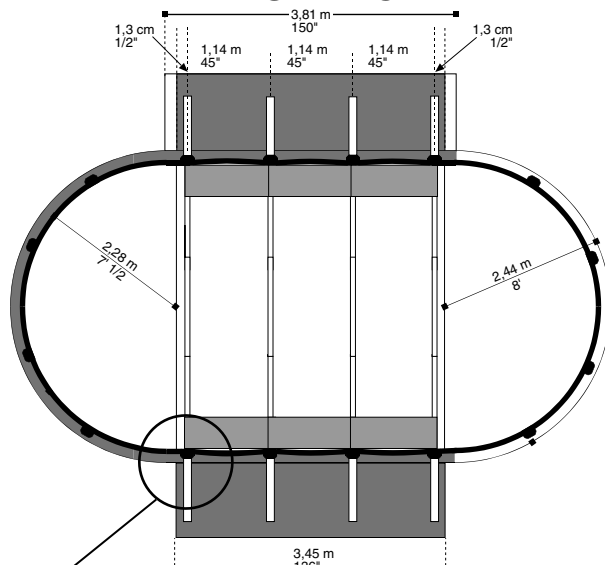

4,57 m x 9,14 m
15' x 30'

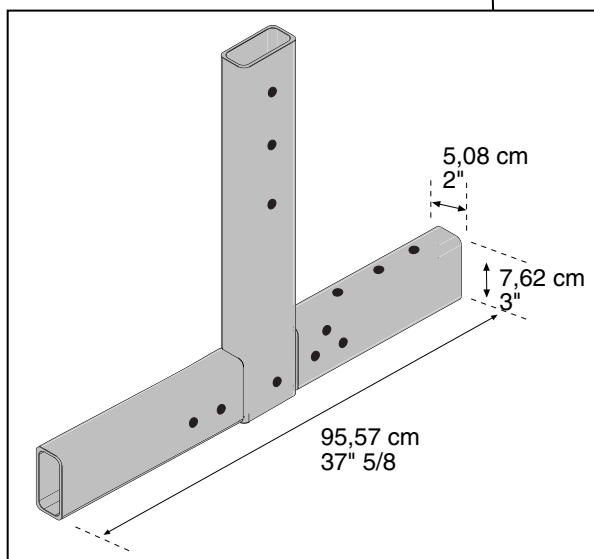
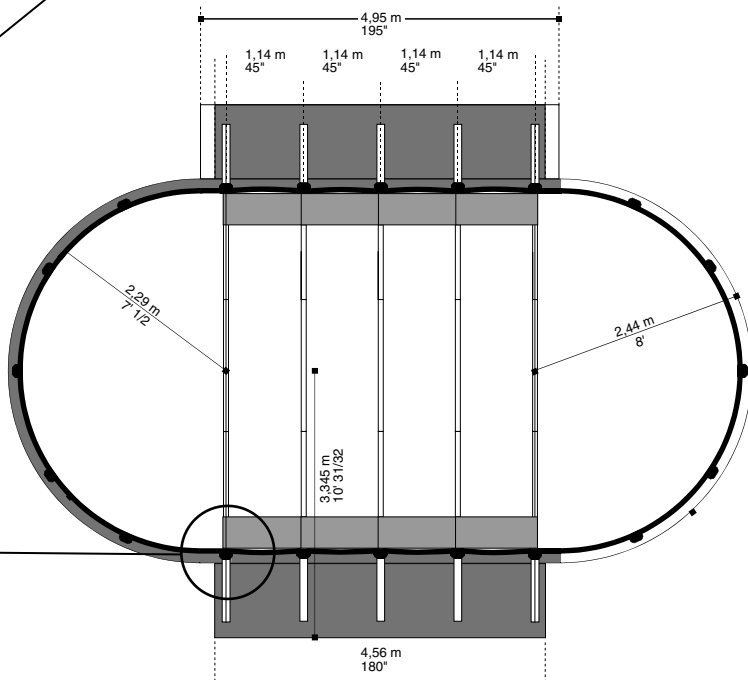

Avant de couler les dalles de béton, prévoyez les emplacements des T avec manchons en réservant des cavités d'une profondeur de 10 cm (environ 4"). Coulez ensuite des dalles de béton d'une épaisseur de 12 cm. Voir les illustrations détaillées qui suivent. Lors de la préparation de la chape de béton et de l'installation des jambes de force, ne pas sceller les "T" dans le béton.

Before casting concrete slabs, prepare places for the T units and their vertical sleeves by reserving spaces of 10 cm (approximately 4") deep. Next cast 12 cm thick concrete slabs. See illustrations on the next pages for more details. When preparing the concrete slab and installing the lateral supports, do not embed the "T"s in the concrete.

Vor dem Guß der Betonplatten müssen Sie den Standort der Ts mit den Muffen vorbereiten, indem Sie 10 cm tiefe Löcher graben. Anschließend 12 cm dicke Betonplatten gießen, dann die Ts aufstellen. Sehen Sie dazu die detaillierte Abbildungen auf den folgenden Seiten ein. Während der Vorbereitung des Betonestrichs und des Aufbaus der Seitenstützen, die „Ts“ nicht in den Beton eingießen.

Antes de colar las placas de cemento, prevea los lugares donde colocará las T con camisa, cavando pozos de 10 cm de profundidad. Cuele luego las placas de cemento de un espesor de 12 cm. Refiérase a las instrucciones detalladas en las páginas siguientes. Al preparar el revestimiento de hormigón y la instalación de los apoyos laterales, no empotre las unidades en "T" en el hormigón.

5,49 m x 10,16 m
18' x 33'4"

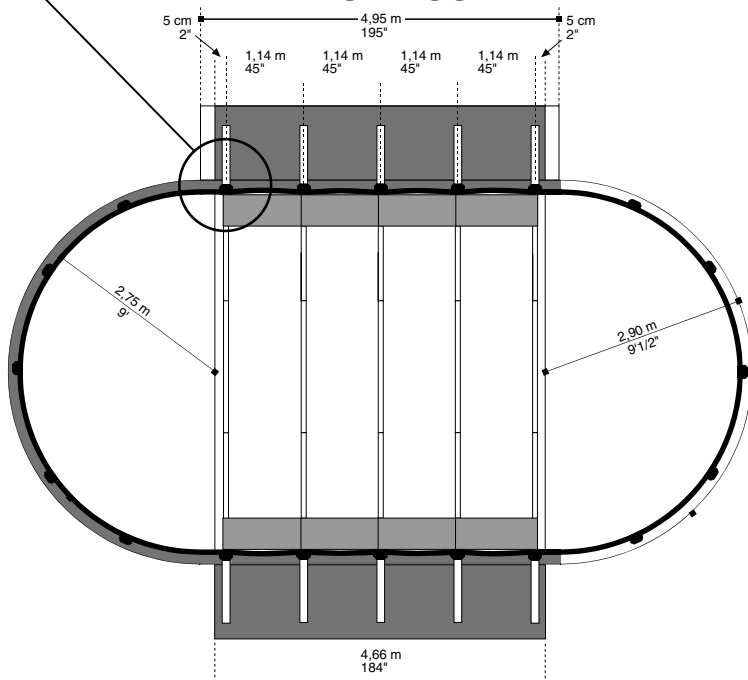

3,66 m x 7,11 m
12' x 23'4"

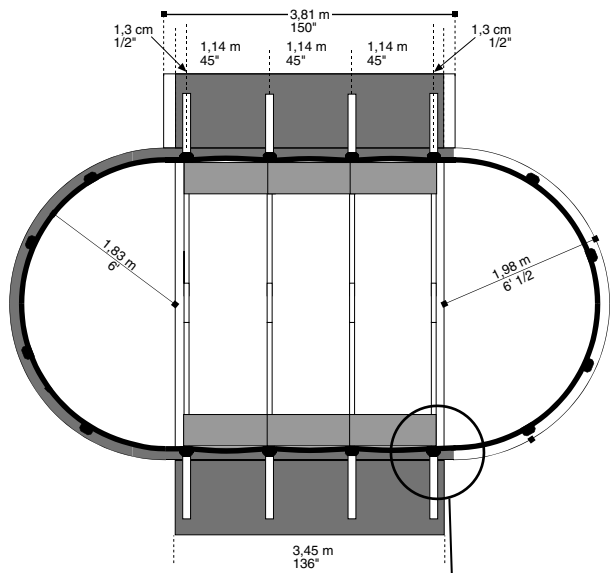

4,57 m x 8,00 m
15' x 26'4"

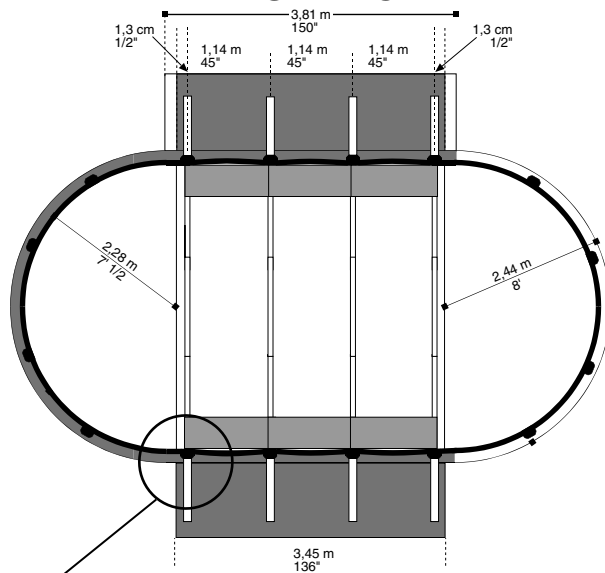

4,57 m x 9,14 m
15' x 30'

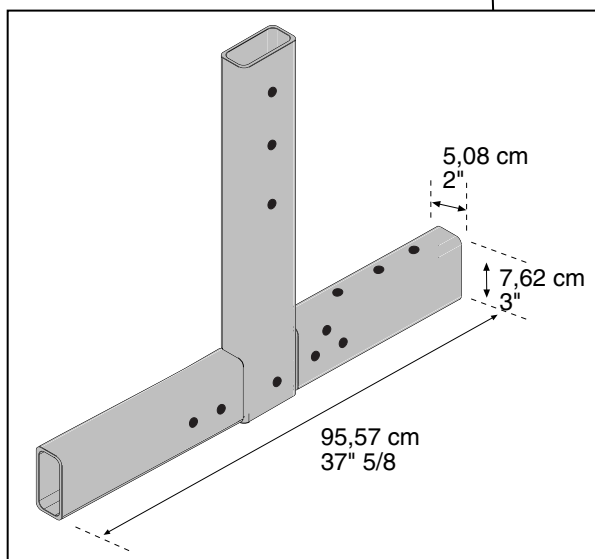
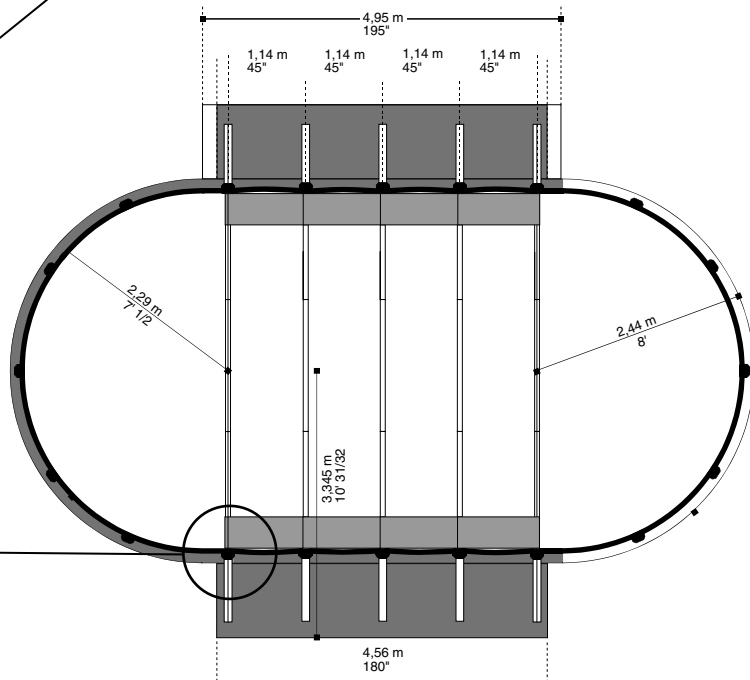

Prima di colare le piastre di cemento, preparare i punti dove verranno collocati gli elementi a T con i manicotti scavando dei solchi di una profondità di 10 cm. Colare poi le piastre di cemento di uno spessore di 12 cm. Vedi le illustrazioni dettagliate nelle pagine successive. Durante la preparazione della lastra di cemento e l'installazione dei sostegni a T, assicurarsi che questi ultimi non vengano sigillati con il cemento.

Antes de despejar o betão para as placas, prepare os sitios para os T munidos de mangas, escavando buracos com a profundidade de 10 cm. Vaze seguidamente o betão para formar as placas de 12 cm de espessura. Consulte nas páginas que estão a seguir os pormenores dos desenhos.

No momento da preparação da chapa de betão e da instalação das escoras, não encaixe os "T" no betão.

Alvorens de betonplaten te storten, moet u de plaatsing van de T's met bijbehorende moffen voorbereiden door 10 cm diepe gaten te graven. Stort vervolgens de betonplaten met een dikte van 12 cm. Zie de gedetailleerde illustraties op de volgende pagina's.

Bij het voorbereiden van de betonplaat en het installeren van de steunbalken moeten de T-steunen niet in het beton worden verankerd.

Przed odlaniem bloków betonowych, należy przygotować miejsce na teowniki i ich poprzeczne żerdzie, wykopując dołki o głębokości 10 cm. Następnie należy odlać bloki betonowe o grubości 12 cm. Szczegóły pokazane są na rysunkach, znajdujących się na następnych stronach. Przy przygotowywaniu wylewki betonowej i instalacji podpór nie należy zamocowywać teowników w betonie.

5,49 m x 10,16 m
18' x 33'4"

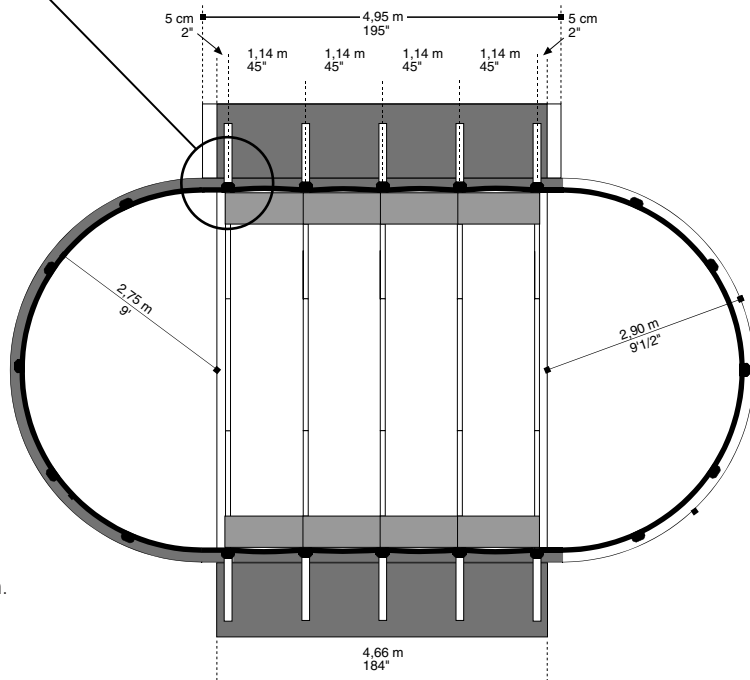

3,66 x 7,11 m 12' x 23'4"

Schéma 1 :



Schéma 2 :



Les mesures indiquées sur les schémas 1 correspondent aux mesures exactes des pièces des différents formats de piscine. Les schémas ne sont pas à l'échelle. Il est recommandé d'arrondir ces mesures pour l'insertion des "T" tel qu'indiqué aux schémas 2.

Profondeur : 10 cm au lieu de 8,10 cm
Largeur : 10 cm au lieu de 5,6 cm
Longueur : 105 cm au lieu de 95,30 cm

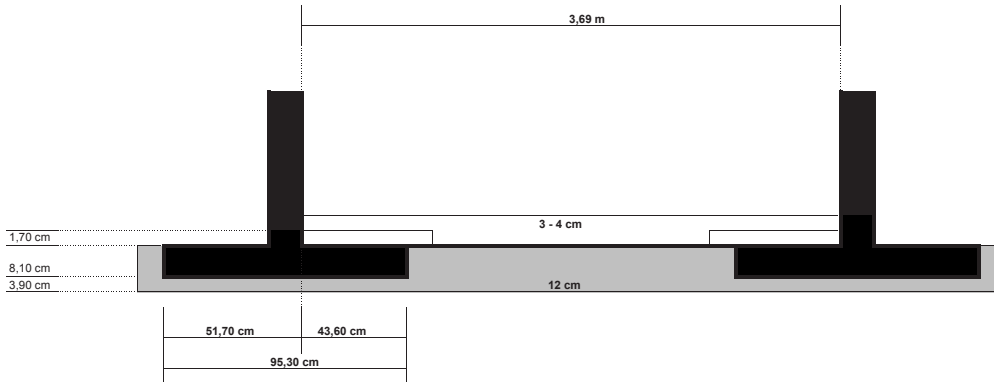
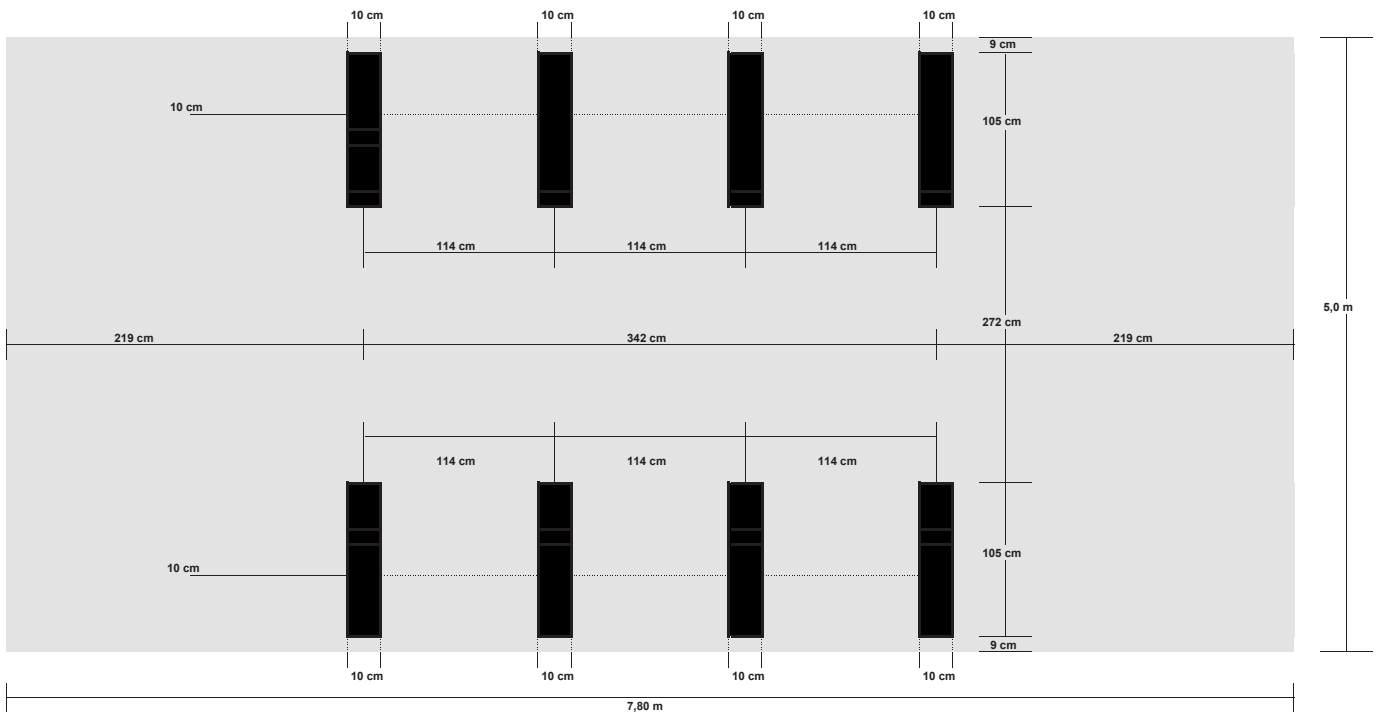
Assurez-vous que les insertions soient l'une en face de l'autre en prenant les diagonales. Il est recommandé d'utiliser des planches de bois aux mesures arrondies que vous retirez avant le durcissement du béton. Caler la base du "T" pour que sa partie supérieure soit au niveau du béton.

Le misure indicate negli schemi 1 corrispondono alle dimensioni esatte dei componenti relativi ai vari tipi di piscine. Gli schemi non sono in scala. Si raccomanda di arrotondare tali misure per l'inserimento degli elementi a T come indicato negli schemi 2.

Profondità: 10 cm invece di 8,10 cm
Larghezza: 10 cm invece di 5,6 cm
Lunghezza: 105 cm invece di 95,30 cm

Misurare le diagonali per accertarsi che i punti dove verranno collocati gli elementi a T siano posizionati uno di fronte all'altro. Si raccomanda l'utilizzo di tavole di legno le cui misure vengono arrotondate; queste verranno poi ritirate prima che il calcestruzzo si indurisca. Rincalzare la base della T in modo che la sua parte superiore sia al livello del calcestruzzo.

The measurements indicated in diagrams 1 correspond to the exact measurements of the parts used in the assembly of different pool sizes. These diagrams do not respect a specific scale. It is recommended to use measurements in diagrams 2 as they will make it easier to install the "T" during assembly. Suggested measurements for the "T".

Depth: 10 cm
Width: 10 cm
Length: 105 cm

Make sure the areas to be reserved for the "T" are facing one another by measuring the diagonals. To reserve the areas for the "T" we suggest you use pieces of wood, corresponding to the dimensions in diagrams 2, which you must remove before the concrete hardens completely.

As medidas indicadas nos esquemas 1 correspondem às medidas exactas das peças para os diferentes formatos de piscina. Os esquemas não estão à escala. Aconselhamos que arredondem as medidas nos sítios previstos para a colocação dos « T » tal como indicamos nos esquemas 2.

Profundidade: 10 cm em vez de 8,10 cm
Largura: 10 cm em vez de 5,6 cm
Comprimento: 105 cm em vez de 95,30 cm

Verifique se os sítios previstos para colocar os « T » estão exactamente em frente um do outro, para isso trace as diagonais. Aconselhamos que utilize prancha de madeira, mais ou menos do mesmo tamanho, os quais têm que ser retirados antes do betão endurecer. Escore a base do « T » para que a sua base superior fique ao nível do betão armado.

Die in Schema 1 angegebenen Maßangaben entsprechen den genauen Maßen der Teile für die unterschiedlichen Beckengrößen. Die Schemas sind nicht maßstabgetreu. Es wird empfohlen, diese Maße für den Einbau der "Ts" gemäß den Angaben in Schema 2 aufzurunden.

Tiefe: 10 cm statt 8,10 cm
Breite: 10 cm statt 5,6 cm
Länge: 105 cm statt 95,30 cm

Versichern Sie sich, dass sich die Ausgrabungen gegenüber liegen, indem Sie die Diagonalen messen. Es wird empfohlen, Holzbretter mit den aufgerundeten Maßen zu benutzen, die vor dem Erhärten des Betons entfernt werden. Den Fuß des "Ts" absenken, damit seine Oberseite mit dem Beton abschließt.

De afmetingen aangegeven op de met 1 genummerde schema's komen precies overeen met die van de onderdelen van elk model zwembad. De schema's zijn niet op schaal getekend. Wij raden u aan de betreffende afmetingen af te ronden voor het aanbrengen van de T-steunen, zoals wordt aangegeven op de met 2 genummerde schema's.

Diepte: 10 cm in plaats van 8,10 cm
Breedte: 10 cm in plaats van 5,6 cm
Lengte: 105 cm in plaats van 95,30 cm

Verzeker u er bij het bepalen van de diagonalen van dat de uitsparingen tegenover elkaar liggen. Wij raden u aan gebruik te maken van houten planken met de hierboven genoemde afgeronde afmetingen. Deze moet u vervolgens weghalen voordat het cement hard wordt. Graaf de voet van de T-steun zodanig in dat de bovenkant ervan op hetzelfde niveau uitkomt als het cement.

Las medidas que se indican en los diagramas 1 son las medidas exactas de las piezas de los distintos formatos de piscina. Los diagramas no están a escala. Se aconseja redondear estas medidas para introducir las "T" como se expone en los diagramas 2.

Profundidad: 10 cm en vez de 8,10 cm
Anchura: 10 cm en vez de 5,6 cm
Longitud: 105 cm en vez de 95,30 cm

Compruebe que los puntos previstos para introducir las "T" estén uno frente a otro en diagonal. Se aconseja utilizar las planchas de madera de dimensiones redondeadas que se retiren antes de que se endurezca el hormigón. Calce la base de la "T" para que su parte superior esté a la altura del hormigón.

Wymiary podane na rysunku 1 odpowiadają dokładnym wymiarom elementów dla rozmaitych typów basenów. Rysunki nie są wykonane w skali. Zalecamy zaokrąglić podane wymiary przy wstawianiu teowników, jak pokazano na diagramach numer 2.

Głębokość: 10 cm zamiast 8,10 cm
Szerokość: 10 cm zamiast 5,6 cm
Długość: 105 cm zamiast 95,30 cm

Należy upewnić się, że teowniki są umieszczone naprzeciw siebie po przekątnej basenu. Zalecamy użyć drewnianych desek o wymiarach zbliżonych do podanych, zaokrąglonych wymiarów. Deski należy wyjąć zanim beton stwardnieje. Podstawy teowników należy obniżyć, tak aby ich górna część znajdowała się na powierzchni betonu.

8,00 x 4,57 m 15' x 26'4"

Schéma 1



Schéma 2 :



Les mesures indiquées sur les schémas 1 correspondent aux mesures exactes des pièces des différents formats de piscine. Les schémas ne sont pas à l'échelle. Il est recommandé d'arrondir ces mesures pour l'insertion des "T" tel qu'indiqué aux schémas 2.

Profondeur : 10 cm au lieu de 8,10 cm
Largeur : 10 cm au lieu de 5,6 cm
Longueur : 105 cm au lieu de 95,30 cm

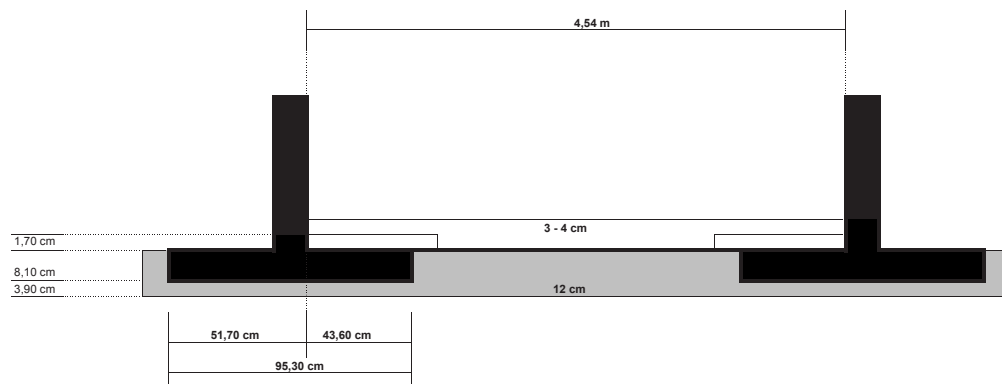
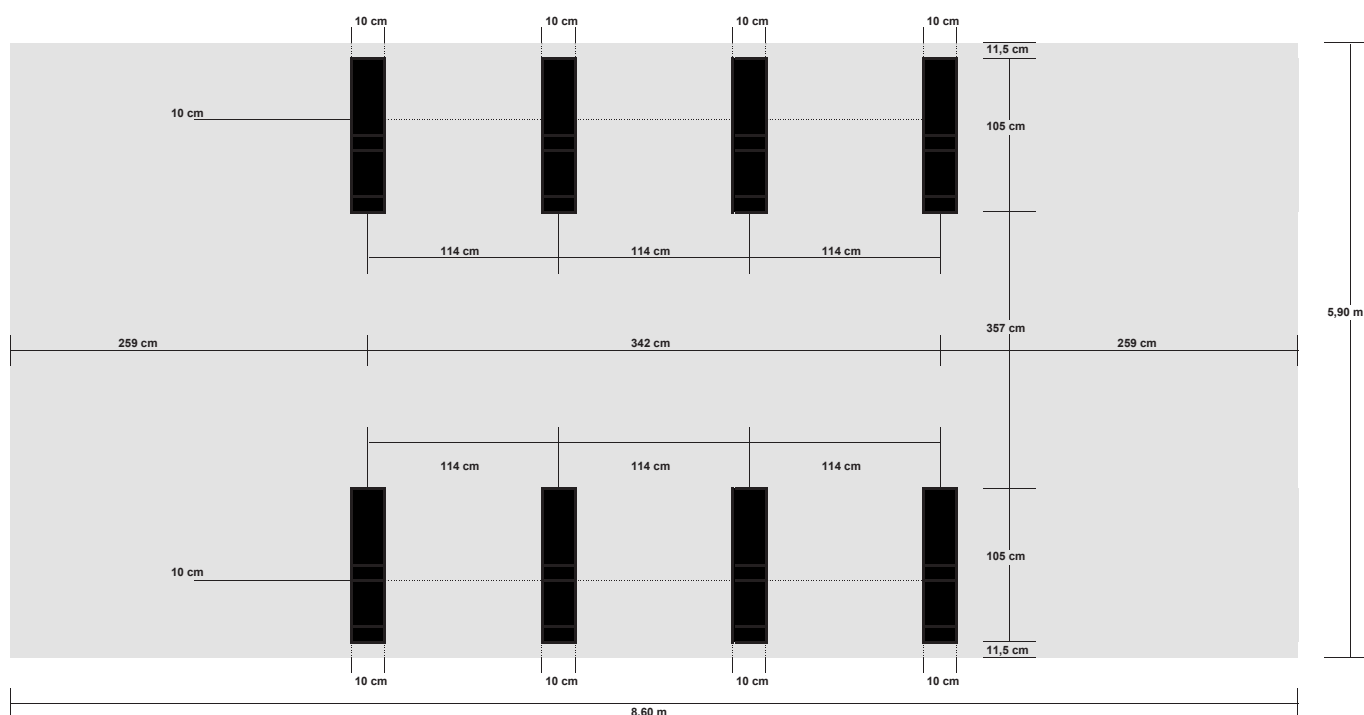
Assurez-vous que les insertions soient l'une en face de l'autre en prenant les diagonales. Il est recommandé d'utiliser des planches de bois aux mesures arrondies que vous retirez avant le durcissement du béton. Caler la base du "T" pour que sa partie supérieure soit au niveau du béton.

Le misure indicate negli schemi 1 corrispondono alle dimensioni esatte dei componenti relativi ai vari tipi di piscine. Gli schemi non sono in scala. Si raccomanda di arrotondare tali misure per l'inserimento degli elementi a T come indicato negli schemi 2.

Profondità: 10 cm invece di 8,10 cm
Larghezza: 10 cm invece di 5,6 cm
Lunghezza: 105 cm invece di 95,30 cm

Misurare le diagonali per accertarsi che i punti dove verranno collocati gli elementi a T siano posizionati uno di fronte all'altro. Si raccomanda l'utilizzo di tavole di legno le cui misure vengono arrotondate; queste verranno poi ritirate prima che il calcestruzzo si indurisca. Rincalzare la base della T in modo che la sua parte superiore sia al livello del calcestruzzo.

The measurements indicated in diagrams 1 correspond to the exact measurements of the parts used in the assembly of different pool sizes. These diagrams do not respect a specific scale. It is recommended to use measurements in diagrams 2 as they will make it easier to install the "T" during assembly. Suggested measurements for the "T".

Depth: 10 cm
Width: 10 cm
Length: 105 cm

Make sure the areas to be reserved for the "T" are facing one another by measuring the diagonals. To reserve the areas for the "T" we suggest you use pieces of wood, corresponding to the dimensions in diagrams 2, which you must remove before the concrete hardens completely.

As medidas indicadas nos esquemas 1 correspondem às medidas exactas das peças para os diferentes formatos de piscina. Os esquemas não estão à escala. Aconselhamos que arredondem as medidas nos sítios previstos para a colocação dos « T » tal como indicamos nos esquemas 2.

Profundidade : 10 cm em vez de 8,10 cm
Largura : 10 cm em vez de 5,6 cm
Comprimento : 105 cm em vez de 95,30 cm

Verifique se os sítios previstos para colocar os « T » estão exactamente em frente um do outro, para isso trace as diagonais. Aconselhamos que utilize prancha de madeira, mais ou menos do mesmo tamanho, os quais têm que ser retirados antes do betão endurecer. Escore a base do « T » para que a sua base superior fique ao nível do betão armado.

Die in Schema 1 angegebenen Maßangaben entsprechen den genauen Maßen der Teile für die unterschiedlichen Beckengrößen. Die Schemas sind nicht maßstabgetreu. Es wird empfohlen, diese Maße für den Einbau der "Ts" gemäß den Angaben in Schema 2 aufzurunden.

Tiefe: 10 cm statt 8,10 cm
Breite: 10 cm statt 5,6 cm
Länge: 105 cm statt 95,30 cm

Versichern Sie sich, dass sich die Ausgrabungen gegenüber liegen, indem Sie die Diagonalen messen. Es wird empfohlen, Holzbretter mit den aufgerundeten Maßen zu benutzen, die vor dem Erhärten des Betons entfernt werden. Den Fuß des "Ts" absenken, damit seine Oberseite mit dem Beton abschließt.

De afmetingen aangegeven op de met 1 genummerde schema's komen precies overeen met die van de onderdelen van elk model zwembad. De schema's zijn niet op schaal getekend. Wij raden u aan de betreffende afmetingen af te ronden voor het aanbrengen van de T-steunen, zoals wordt aangegeven op de met 2 genummerde schema's.

Diepte: 10 cm in plaats van 8,10 cm
Breedte: 10 cm in plaats van 5,6 cm
Lengte: 105 cm in plaats van 95,30 cm

Verzeker u er bij het bepalen van de diagonalen van dat de uitsparingen tegenover elkaar liggen. Wij raden u aan gebruik te maken van houten planken met de hierboven genoemde afgeronde afmetingen. Deze moet u vervolgens weghalen voordat het cement hard wordt. Graaf de voet van de T-steun zodanig in dat de bovenkant ervan op hetzelfde niveau uitkomt als het cement.

Las medidas que se indican en los diagramas 1 son las medidas exactas de las piezas de los distintos formatos de piscina. Los diagramas no están a escala. Se aconseja redondear estas medidas para introducir las "T" como se expone en los diagramas 2.

Profundidad: 10 cm en vez de 8,10 cm
Anchura: 10 cm en vez de 5,6 cm
Longitud: 105 cm en vez de 95,30 cm

Compruebe que los puntos previstos para introducir las "T" estén uno frente a otro en diagonal. Se aconseja utilizar las planchas de madera de dimensiones redondeadas que se retiran antes de que se endurezca el hormigón. Calce la base de la "T" para que su parte superior esté a la altura del hormigón.

Wymiary podane na rysunku 1 odpowiadają dokładnym wymiarom elementów dla rozmaitych typów basenów. Rysunki nie są wykonane w skali. Zalecamy zaokrąglić podane wymiary przy wstawianiu teowników, jak pokazano na diagramach numer 2.

Głębokość: 10 cm zamiast 8,10 cm
Szerokość: 10 cm zamiast 5,6 cm
Długość: 105 cm zamiast 95,30 cm

Należy upewnić się, że teowniki są umieszczone naprzeciw siebie po przekątnej basenu. Zalecamy użyć drewnianych desek o wymiarach zbliżonych do podanych, zaokrąglonych wymiarów. Deski należy wyjąć zanim beton stwardnieje. Podstawy teowników należy obniżyć, tak aby ich górna część znajdowała się na powierzchni betonu.

9,14 X 4,57 m 15' x 30'

Schéma 1 :



Schéma 2 :



Les mesures indiquées sur les schémas 1 correspondent aux mesures exactes des pièces des différents formats de piscine. Les schémas ne sont pas à l'échelle. Il est recommandé d'arrondir ces mesures pour l'insertion des "T" tel qu'indiqué aux schémas 2.

Profondeur : 10 cm au lieu de 8,10 cm
Largueur : 10 cm au lieu de 5,6 cm
Longueur : 105 cm au lieu de 95,30 cm

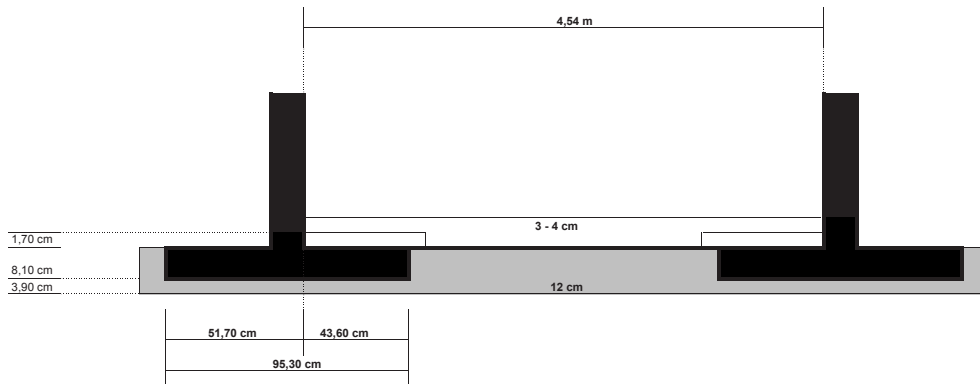
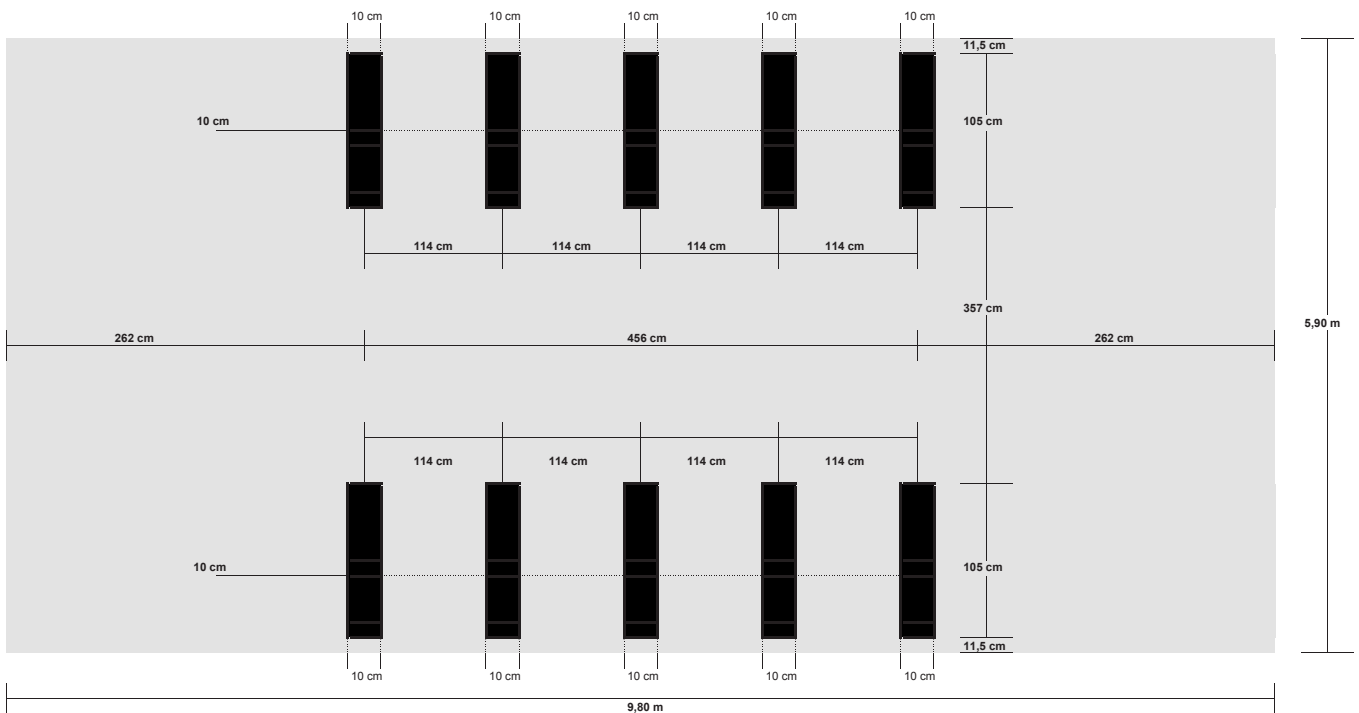
Assurez-vous que les insertions soient l'une en face de l'autre en prenant les diagonales. Il est recommandé d'utiliser des planches de bois aux mesures arrondies que vous retirez avant le durcissement du béton. Caler la base du "T" pour que sa partie supérieure soit au niveau du béton.

Le misure indicate negli schemi 1 corrispondono alle dimensioni esatte dei componenti relativi ai vari tipi di piscine. Gli schemi non sono in scala. Si raccomanda di arrotondare tali misure per l'inserimento degli elementi a T come indicato negli schemi 2.

Profondità: 10 cm invece di 8,10 cm
Larghezza: 10 cm invece di 5,6 cm
Lunghezza: 105 cm invece di 95,30 cm

Misurare le diagonali per accertarsi che i punti dove verranno collocati gli elementi a T siano posizionati uno di fronte all'altro. Si raccomanda l'utilizzo di tavole di legno le cui misure vengono arrotondate; queste verranno poi ritirate prima che il calcestruzzo si indurisca. Rincalzare la base della T in modo che la sua parte superiore sia al livello del calcestruzzo.

The measurements indicated in diagrams 1 correspond to the exact measurements of the parts used in the assembly of different pool sizes. These diagrams do not respect a specific scale. It is recommended to use measurements in diagrams 2 as they will make it easier to install the "T" during assembly. Suggested measurements for the "T".

Depth: 10 cm
Width: 10 cm
Length: 105 cm

Make sure the areas to be reserved for the "T" are facing one another by measuring the diagonals. To reserve the areas for the "T" we suggest you use pieces of wood, corresponding to the dimensions in diagrams 2, which you must remove before the concrete hardens completely.

As medidas indicadas nos esquemas 1 correspondem às medidas exactas das peças para os diferentes formatos de piscina. Os esquemas não estão à escala. Aconselhamos que arredondem as medidas nos sítios previstos para a colocação dos « T » tal como indicamos nos esquemas 2.

Profundidade : 10 cm em vez de 8,10 cm
Largura : 10 cm em vez de 5,6 cm
Comprimento : 105 cm em vez de 95,30 cm

Verifique se os sítios previstos para colocar os « T » estão exactamente em frente um do outro, para isso trace as diagonais. Aconselhamos que utilize prancha de madeira, mais ou menos do mesmo tamanho, os quais têm que ser retirados antes do betão endurecer. Escore a base do « T » para que a sua base superior fique ao nível do betão armado.

Die in Schema 1 angegebenen Maßangaben entsprechen den genauen Maßen der Teile für die unterschiedlichen Beckengrößen. Die Schemas sind nicht maßstabgetreu. Es wird empfohlen, diese Maße für den Einbau der "Ts" gemäß den Angaben in Schema 2 aufzurunden.

Tiefe: 10 cm statt 8,10 cm
Breite: 10 cm statt 5,6 cm
Länge: 105 cm statt 95,30 cm

Versichern Sie sich, dass sich die Ausgrabungen gegenüber liegen, indem Sie die Diagonalen messen. Es wird empfohlen, Holzbretter mit den aufgerundeten Maßen zu benutzen, die vor dem Erhärten des Betons entfernt werden. Den Fuß des "Ts" absenken, damit seine Oberseite mit dem Beton abschließt.

De afmetingen aangegeven op de met 1 genummerde schema's komen precies overeen met die van de onderdelen van elk model zwembad. De schema's zijn niet op schaal getekend. Wij raden u aan de betreffende afmetingen af te ronden voor het aanbrengen van de T-steunen, zoals wordt aangegeven op de met 2 genummerde schema's.

Diepte: 10 cm in plaats van 8,10 cm
Breedte: 10 cm in plaats van 5,6 cm
Lengte: 105 cm in plaats van 95,30 cm

Verzeker u er bij het bepalen van de diagonalen van dat de uitsparingen tegenover elkaar liggen. Wij raden u aan gebruik te maken van houten planken met de hierboven genoemde afgeronde afmetingen. Deze moet u vervolgens weghalen voordat het cement hard wordt. Graaf de voet van de T-steun zodanig in dat de bovenkant ervan op hetzelfde niveau uitkomt als het cement.

Las medidas que se indican en los diagramas 1 son las medidas exactas de las piezas de los distintos formatos de piscina. Los diagramas no están a escala. Se aconseja redondear estas medidas para introducir las "T" como se expone en los diagramas 2.

Profundidad: 10 cm en vez de 8,10 cm
Anchura: 10 cm en vez de 5,6 cm
Longitud: 105 cm en vez de 95,30 cm

Compruebe que los puntos previstos para introducir las "T" estén uno frente a otro en diagonal. Se aconseja utilizar las planchas de madera de dimensiones redondeadas que se retiran antes de que se endurezca el hormigón. Calce la base de la "T" para que su parte superior esté a la altura del hormigón.

Wymiary podane na rysunku 1 odpowiadają dokładnym wymiarom elementów dla rozmaitych typów basenów. Rysunki nie są wykonane w skali. Zalecamy zaokrąglić podane wymiary przy wstawianiu teowników, jak pokazano na diagramach numer 2.

Głębokość: 10 cm zamiast 8,10 cm
Szerokość: 10 cm zamiast 5,6 cm
Długość: 105 cm zamiast 95,30 cm

Należy upewnić się, że teowniki są umieszczone naprzeciw siebie po przekątnej basenu. Zalecamy użyć drewnianych desek o wymiarach zbliżonych do podanych, zaokrąglonych wymiarów. Deski należy wyjąć zanim beton stwardnieje. Podstawy teowników należy obniżyć, tak aby ich górna część znajdowała się na powierzchni betonu.

5,49 X 10,16 m 18' x 33'4"

Schéma 1 :



Schéma 2 :



Les mesures indiquées sur les schémas 1 correspondent aux mesures exactes des pièces des différents formats de piscine. Les schémas ne sont pas à l'échelle. Il est recommandé d'arrondir ces mesures pour l'insertion des "T" tel qu'indiqué aux schémas 2.

Profondeur : 10 cm au lieu de 8,10 cm
Largeur : 10 cm au lieu de 5,6 cm
Longueur : 105 cm au lieu de 95,30 cm

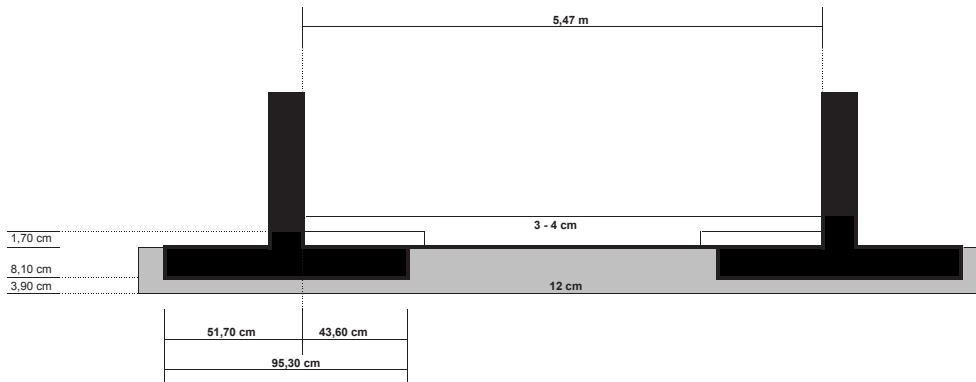
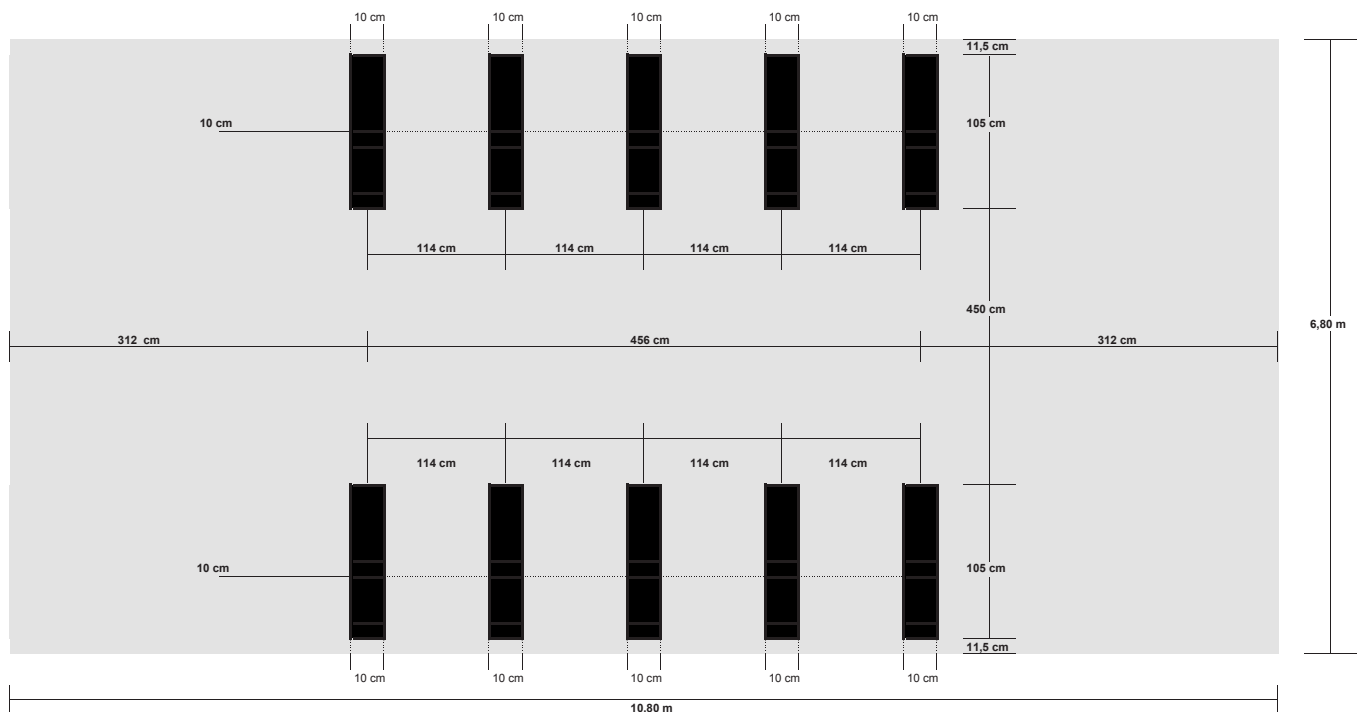
Assurez-vous que les insertions soient l'une en face de l'autre en prenant les diagonales. Il est recommandé d'utiliser des planches de bois aux mesures arrondies que vous retirerez avant le durcissement du béton. Caler la base du "T" pour que sa partie supérieure soit au niveau du béton.

Le misure indicate negli schemi 1 corrispondono alle dimensioni esatte dei componenti relativi ai vari tipi di piscine. Gli schemi non sono in scala. Si raccomanda di arrotondare tali misure per l'inserimento degli elementi a T come indicato negli schemi 2.

Profondità: 10 cm invece di 8,10 cm
Larghezza: 10 cm invece di 5,6 cm
Lunghezza: 105 cm invece di 95,30 cm

Misurare le diagonali per accertarsi che i punti dove verranno collocati gli elementi a T siano posizionati uno di fronte all'altro. Si raccomanda l'utilizzo di tavole di legno le cui misure vengono arrotondate; queste verranno poi ritirate prima che il calcestruzzo si indurisca. Rincalzare la base della T in modo che la sua parte superiore sia al livello del calcestruzzo.

The measurements indicated in diagrams 1 correspond to the exact measurements of the parts used in the assembly of different pool sizes. These diagrams do not respect a specific scale. It is recommended to use measurements in diagrams 2 as they will make it easier to install the "T" during assembly. Suggested measurements for the "T".

Depth: 10 cm
Width: 10 cm
Length: 105 cm

Make sure the areas to be reserved for the "T" are facing one another by measuring the diagonals. To reserve the areas for the "T" we suggest you use pieces of wood, corresponding to the dimensions in diagrams 2, which you must remove before the concrete hardens completely.

As medidas indicadas nos esquemas 1 correspondem às medidas exactas das peças para os diferentes formatos de piscina. Os esquemas não estão à escala. Aconselhamos que arredondem as medidas nos sítios previstos para a colocação dos « T » tal como indicamos nos esquemas 2.

Profundidade: 10 cm em vez de 8,10 cm
Largura: 10 cm em vez de 5,6 cm
Comprimento: 105 cm em vez de 95,30 cm

Verifique se os sítios previstos para colocar os « T » estão exactamente em frente um do outro, para isso trace as diagonais. Aconselhamos que utilize prancha de madeira, mais ou menos do mesmo tamanho, os quais têm que ser retirados antes do betão endurecer. Escore a base do « T » para que a sua base superior fique ao nível do betão armado.

Die in Schema 1 angegebenen Maßangaben entsprechen den genauen Maßen der Teile für die unterschiedlichen Beckengrößen. Die Schemas sind nicht maßstabgetreu. Es wird empfohlen, diese Maße für den Einbau der "Ts" gemäß den Angaben in Schema 2 aufzurunden.

Tiefe: 10 cm statt 8,10 cm
Breite: 10 cm statt 5,6 cm
Länge: 105 cm statt 95,30 cm

Versichern Sie sich, dass sich die Ausgrabungen gegenüber liegen, indem Sie die Diagonalen messen. Es wird empfohlen, Holzbretter mit den aufgerundeten Maßen zu benutzen, die vor dem Erhärten des Betons entfernt werden. Den Fuß des "Ts" absenken, damit seine Oberseite mit dem Beton abschließt.

De afmetingen aangegeven op de met 1 genummerde schema's komen precies overeen met die van de onderdelen van elk model zwembad. De schema's zijn niet op schaal getekend. Wij raden u aan de betreffende afmetingen af te ronden voor het aanbrengen van de T-steunen, zoals wordt aangegeven op de met 2 genummerde schema's.

Diepte: 10 cm in plaats van 8,10 cm
Breedte: 10 cm in plaats van 5,6 cm
Lengte: 105 cm in plaats van 95,30 cm

Verzeker u er bij het bepalen van de diagonalen van dat de uitsparingen tegenover elkaar liggen. Wij raden u aan gebruik te maken van houten planken met de hierboven genoemde afgeronde afmetingen. Deze moet u vervolgens weghalen voordat het cement hard wordt. Graaf de voet van de T-steun zodanig in dat de bovenkant ervan op hetzelfde niveau uitkomt als het cement.

Las medidas que se indican en los diagramas 1 son las medidas exactas de las piezas de los distintos formatos de piscina. Los diagramas no están a escala. Se aconseja redondear estas medidas para introducir las "T" como se expone en los diagramas 2.

Profundidad: 10 cm en vez de 8,10 cm
Anchura: 10 cm en vez de 5,6 cm
Longitud: 105 cm en vez de 95,30 cm

Compruebe que los puntos previstos para introducir las "T" estén uno frente a otro en diagonal. Se aconseja utilizar las planchas de madera de dimensiones redondeadas que se retiren antes de que se endurezca el hormigón. Calce la base de la "T" para que su parte superior esté a la altura del hormigón.

Wymiary podane na rysunku 1 odpowiadają dokładnym wymiarom elementów dla rozmaitych typów basenów. Rysunki nie są wykonane w skali. Zalecamy zaokrąglić podane wymiary przy wstawianiu teowników, jak pokazano na diagramach numer 2.

Głębokość: 10 cm zamiast 8,10 cm
Szerokość: 10 cm zamiast 5,6 cm
Długość: 105 cm zamiast 95,30 cm

Należy upewnić się, że teowniki są umieszczone naprzeciw siebie po przekątnej basenu. Zalecamy użyć drewnianych desek o wymiarach zbliżonych do podanych, zaokrąglonych wymiarów. Deski należy wyjąć zanim beton stwardnieje. Podstawy teowników należy obniżyć, tak aby ich górna część znajdowała się na powierzchni betonu.

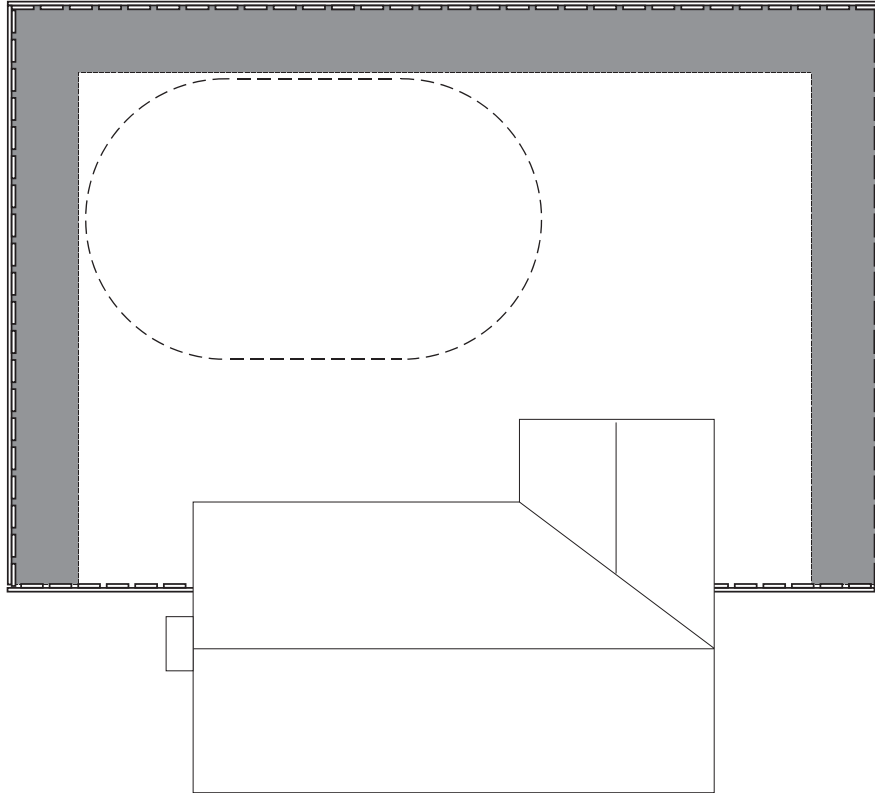

Au moment de choisir l'emplacement de votre piscine, assurez-vous que la distance entre la piscine et la clôture respecte les règlements de votre municipalité.

Important : En l'absence de règlements, assurez-vous que votre mur de piscine soit à au moins 91,44 cm (3') de la clôture afin de pouvoir installer la sous-structure.

En el momento de elegir el lugar en el que colocará la piscina, asegúrese de que la distancia entre ésta y el cerco respete las ordenanzas municipales.

Importante: en el caso de que no existieran ordenanzas municipales al respecto, asegúrese de que la pared de la piscina se encuentre a una distancia mínima de 91,44 cm del cerco para poder instalar la infraestructura.

Voordat u de plaatsing van uw zwembad bepaalt, dient u na te gaan welke afstand volgens de gemeentewet bewaard moet worden tussen het zwembad en de begrenzing van uw tuin.

Belangrijk: Bij gebrek aan regelgeving moet u ervoor zorgen dat de wand van uw zwembad ten minste 91,44 cm van de begrenzing verwijderd is voordat u met het plaatsen van de onderstructuur begint.

When you choose the appropriate site for your pool, make sure you allow for the distance between the pool and property line as required by law in your municipality.

Important: If there is no bylaw, make sure the pool wall is at least 3' (91.44 cm) from the fence so that the substructure can be installed.

Al momento di scegliere l'ubicazione per la piscina, accertarsi che la distanza tra la piscina ed il reticolato sia conforme al regolamento municipale.

Importante: In assenza di regolamenti, assicurarsi che il muro della piscina sia situato ad una distanza di almeno 91,44 cm dal reticolato, in modo da poter installare la sottostruttura.

Przed dokonaniem wyboru miejsca należy wziąć pod uwagę wymagania lokalnych przepisów, dotyczących odległości basenu od ogrodzenia posiadłości.

Uwaga: Jeżeli przepisy nie mówią inaczej, należy pozostawić conajmniej 91,44 cm miejsca od ogrodzenia w celu zainstalowania struktury podtrzymującej basen.

Vor der Standortwahl feststellen, welche Entfernung zwischen Becken und Gartenzaun in ihrer Gemeinde gesetzlich vorgeschrieben ist.

Wichtig: Gibt es keine Vorschrift versichern Sie sich, daß es zwischen Beckenwand und Zaun einen Abstand von mindestens 91,44 cm gibt, um den Unterbau installieren zu können.

No momento da escolha do local para a sua piscina vai ter que respeitar, de acordo com os regulamentos da Câmara Municipal da sua localidade, qual a distância exigida entre a piscina e a vedação do seu jardim.

Importante : Caso não existam regulamentos obrigatórios, vai ter que prever uma distância de, pelo menos, 91,44 cm entre a parede da piscina e a vedação do seu jardim, para poder instalar a sub-estrutura.



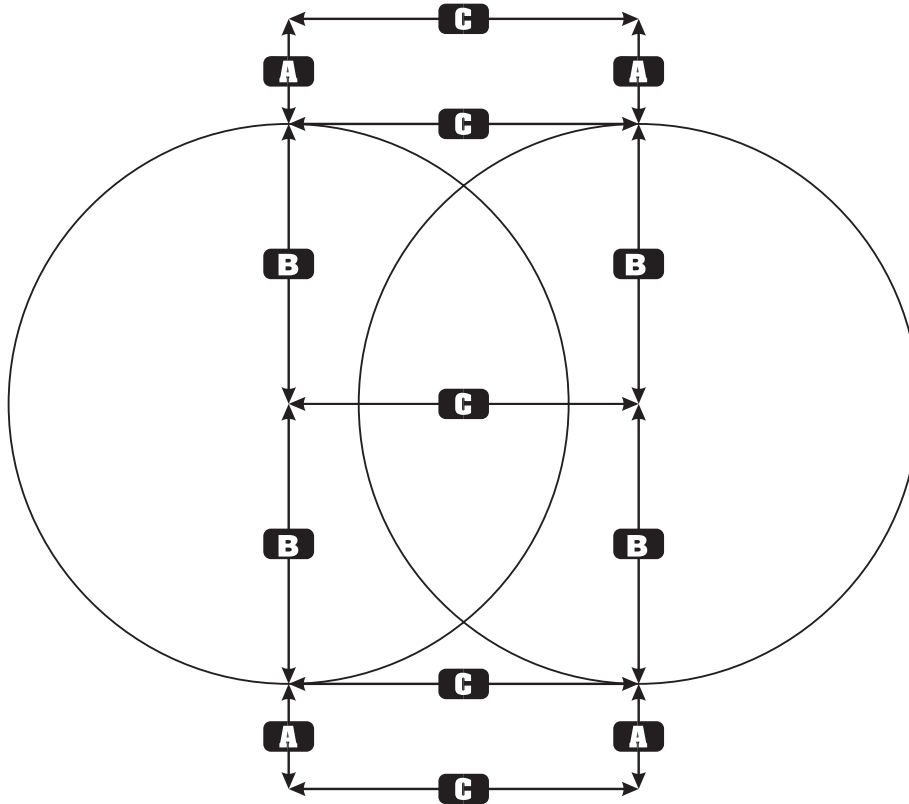

Choisissez un emplacement où le sol est stable, au niveau et bien drainé. Une fois l'emplacement approprié choisi, tirez les lignes en utilisant de la corde et des piquets conformément au schéma ci-dessus. Chaque ligne est identifiée clairement par les lettres A, B ou C qui correspondent à une longueur différente selon la grandeur de votre piscine. (Référez-vous au tableau ci-dessous.)

Note : La ligne B est environ 30,5 cm (12") plus longue que le diamètre des cercles (voir illustration), ce qui vous permettra de travailler plus aisément.

Elija un lugar donde el suelo sea estable, nivelado y con un buen drenaje. Una vez que haya encontrado el lugar adecuado trace las líneas utilizando cuerda y estacas de acuerdo con la ilustración. Cada línea está identificada claramente con las letras A, B o C que corresponden a un largo diferente según el tamaño de la piscina. (Refiérase a la ilustración)

Nota: La línea B es aproximadamente 30,5 cm más larga que el diámetro de los círculos (ver ilustración) lo que le permitirá trabajar más cómodamente.

Kies een plek uit waar de bodem stevig, vlak en goed gedraineerd is. Trek vervolgens de lijnen met behulp van koord en paaltjes volgens het schema hierboven. Elke lijn is duidelijk aangegeven met de letter A, B of C, die correspondeert met een bepaalde lengte, afhankelijk van de grootte van uw zwembad. (Zie de tabel hieronder.)

Opmerking: De lijn B is ongeveer 30,5 cm langer dan de diameter van de cirkels (zie afbeelding), wat het werk voor u gemakkelijker maakt.

Find a site where the ground is stable, level and well drained. Once you have selected your site, trace the lines using some string and wooden stakes in accordance with the above diagram. Each line to be traced is clearly identified by letter A, B or C, which corresponds to a different length, according to the size of your pool. (Refer to chart below).

Note: Line B is about 30.5 cm (12") longer than the diameter of the circles (see illustration). This will allow you more leeway to work.

Scegliere un punto in cui il suolo è stabile, a livello e ben drenato. Una volta scelta l'ubicazione adatta, tracciare le linee utilizzando la corda ed i picchetti come illustrato nello schema soprastante. Ogni linea è chiaramente identificata dalle lettere A, B o C che corrispondono ad una misura diversa secondo le dimensioni della piscina. (Consultare la tabella sottostante).

N.B.: La linea B è di circa 30,5 cm più lunga rispetto al diametro dei cerchi (vedi illustrazione) per agevolare i lavori.

Wybrać równe, płaskie miejsce o twardym podłożu i dobrym odpływie wody. Po dokonaniu wyboru miejsca należy przy pomocy sznurka i palików wytyczyć linie, pokazane na powyższym rysunku. Każda z wytyczanych linii jest oznaczona literą A, B lub C, o długościach zależnych od rozmiarów instalowanego basenu (patrz tabela poniżej).

Uwaga: Linia B jest o około 30,5 cm dłuższa od średnicy kół, pokazanych na rysunku, co ułatwia dalszą instalację.

Wählen Sie einen Standort, an dem der Boden beständig, eben und gut entwässert ist. Am gewählten Standort gemäß der obenstehenden Zeichnung mit Hilfe von Schnur und Pflöcken die Linien ziehen. Jede zu ziehende Linie ist deutlich mit den Buchstaben A, B, oder C gekennzeichnet. Je nach Größe Ihres Schwimmbeckens ist deren Länge unterschiedlich (siehe Tabelle unten).

Die Linie B ist ungefähr 30,5 cm länger als der Durchmesser der Kreise (s. Abb.). Dies wird Ihnen die Arbeit erleichtern.

Escolha um sítio com chão estável, nivelado e com boa drenagem. Seguidamente, marque as linhas utilizando corda e estacas, seguindo o exemplo do esquema acima. Cada linha será identificada claramente com as letras A, B ou C que correspondem a um comprimento diferente e segundo o tamanho da sua piscina. (Refira-se ao quadro abaixo.)

Nota : A linha B é cerca de 30,5 cm maior que o diâmetro das circunferências (ver desenho) o que lhe permitirá poder trabalhar mais à vontade.



Matériaux :

- Cordes et piquets

Materials:

- String and stakes

Material:

- Schnur und Pflöcke

Materiales:

- Cuerda y estacas

Materiali:

- Corde e picchetti

Materiais :

- Cordas e estacas

Materiaal:

- Touw en paaltjes

Materiały:

- Sznurek i paliki

		3,66 x 7,11 m 12' x 23'4"	4,57 x 8 m 15' x 26'	4,57 x 9,14 m 15' x 30'	5,49 x 10,16 m 18' x 33'4"
Dimensions	Dimensioni	A	0,56 m 1' 10"	0,56 m 1' 10"	0,56 m 1' 10"
Sizes	Dimensões	B	1,98 m 6'6"	2,44 m 8'	2,74 m 9'
Größen	Afmetingen	C	3,81 m 12'6"	3,81 m 12' 6"	4,95 m 16'3"
Dimensiones	Rozmiary				

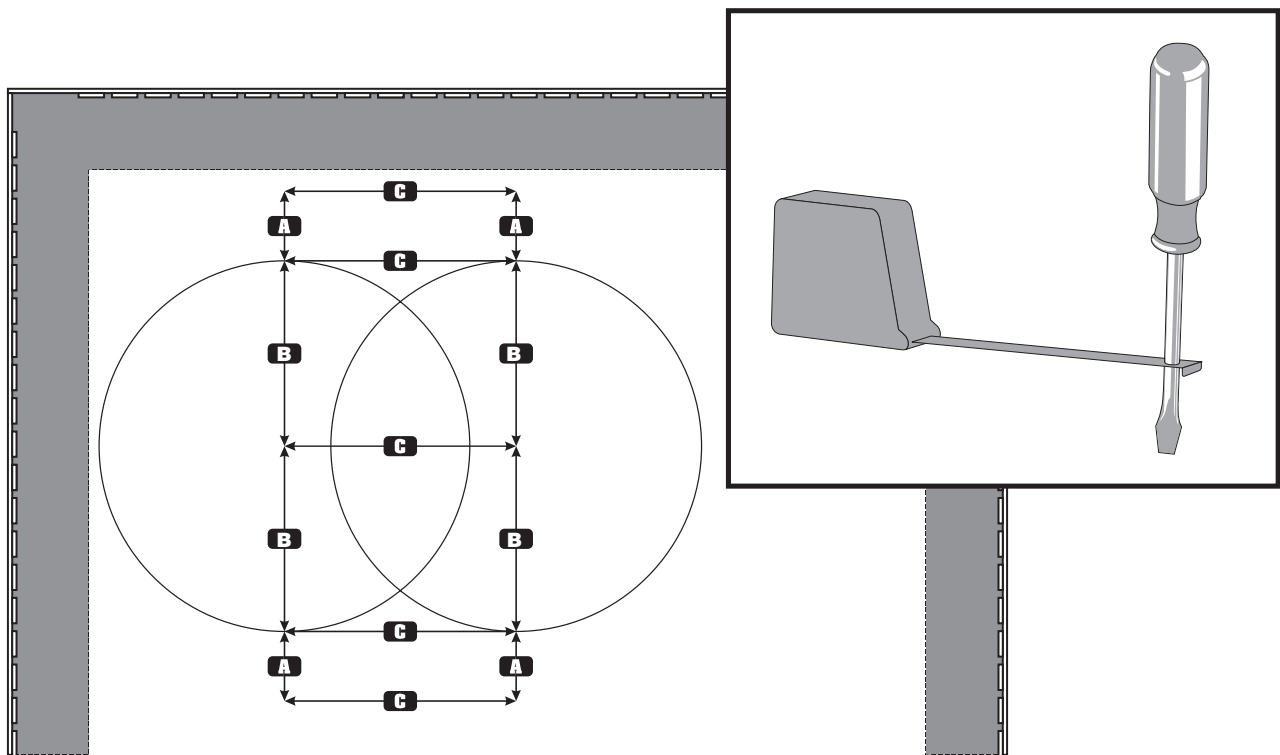

Remplacez le piquet du centre des cercles par un tournevis. Fixez le bout du ruban à mesurer (mètre) au tournevis.

Substitute the stakes at the centre of both circles with screwdrivers. Attach the end of the measuring tape to the screwdriver.

Die Pflöcke in der Mitte beider Kreise durch Schraubenzieher ersetzen. Das Ende eines Bandmaßes am Schraubenzieher befestigen.

Reemplace la estaca del centro de ambos círculos con un destornillador y fije el extremo de la cinta métrica al mismo.

Sostituire il picchetto al centro dei cerchi con un cacciavite. Fissare l'estremità del metro a nastro al cacciavite.

Substitua a estaca do meio das circunferências por uma chave de fenda. Prenda a ponta de fita métrica à chave de fenda.

Vervang het middelste paaltje in de cirkels door een schroevendraaier. Bevestig het uiteinde van een meetlint aan de schroevendraaier.

Zastąpić paliki wbite w środku obu kół śrubokrętem. Zaczepić koniec taśmy mierniczej na śrubokręcie.



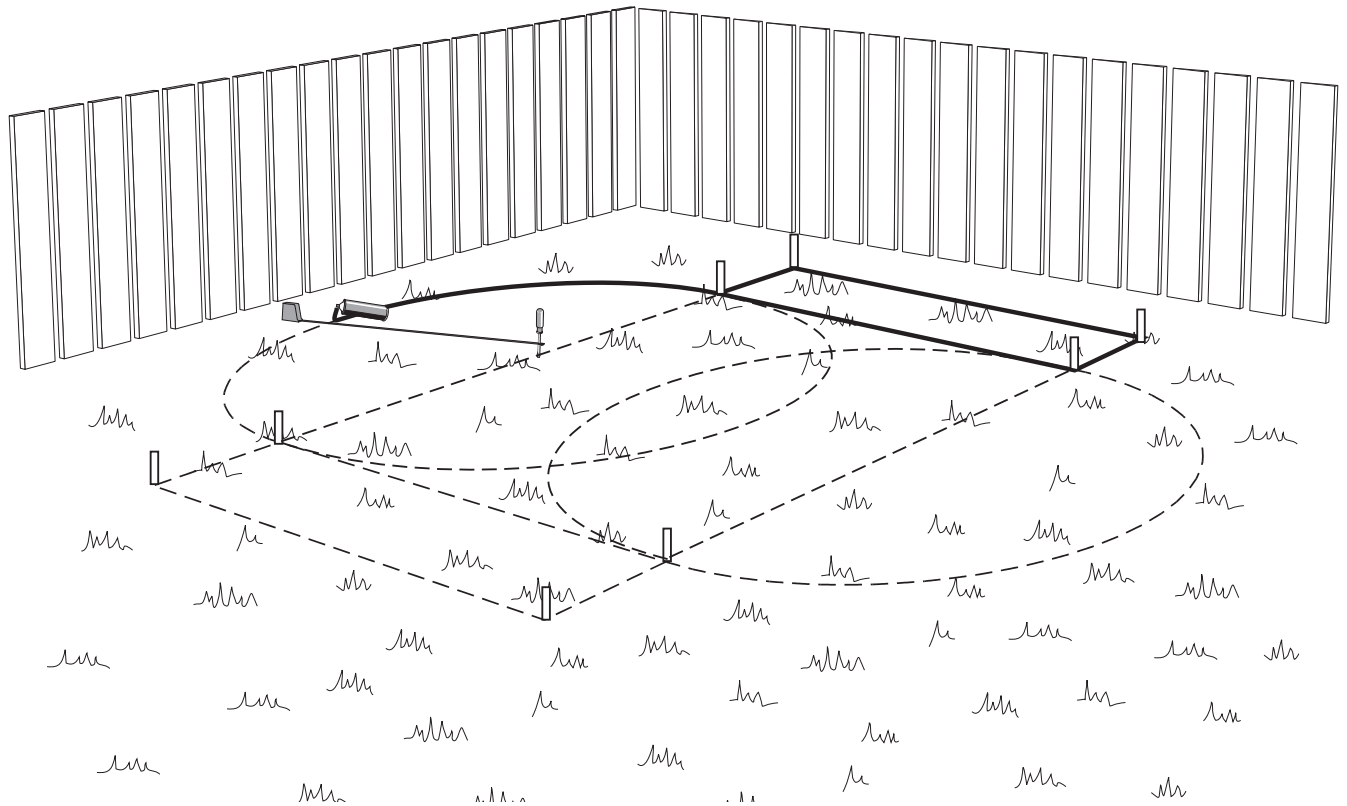

Avec la peinture en aérosol, tracez au sol le périmètre de la piscine en gardant le ruban mètre bien tendu.

Using spray paint, trace the outside perimeter of your pool on the ground, keeping the measuring tape tight at all times.

Mit einer Farbsprühdose den Umkreis des Beckens auf dem Boden aufmalen. Dabei das Bandmaß stets straff gespannt halten.

Con el atomizador de pintura, trazar el perímetro de la piscina en el suelo, manteniendo siempre la misma tensión en la cinta de medir.

Utilizzare la vernice a spruzzo per tracciare il perimetro della piscina sul terreno mantenendo il metro a nastro ben steso.

Utilizando tinta aerosol trace o perímetro da piscina sobre o terreno, mantendo a fita métrica bem esticada.

Trek met een verfspuit de omtrek van het zwembad na. Zorg ervoor dat het meetlint daarbij goed gespannen blijft.

Utrzymując taśmę napiętą, zaznaczyć zewnętrzny zarys basenu na ziemi używając farby w aerozolu.



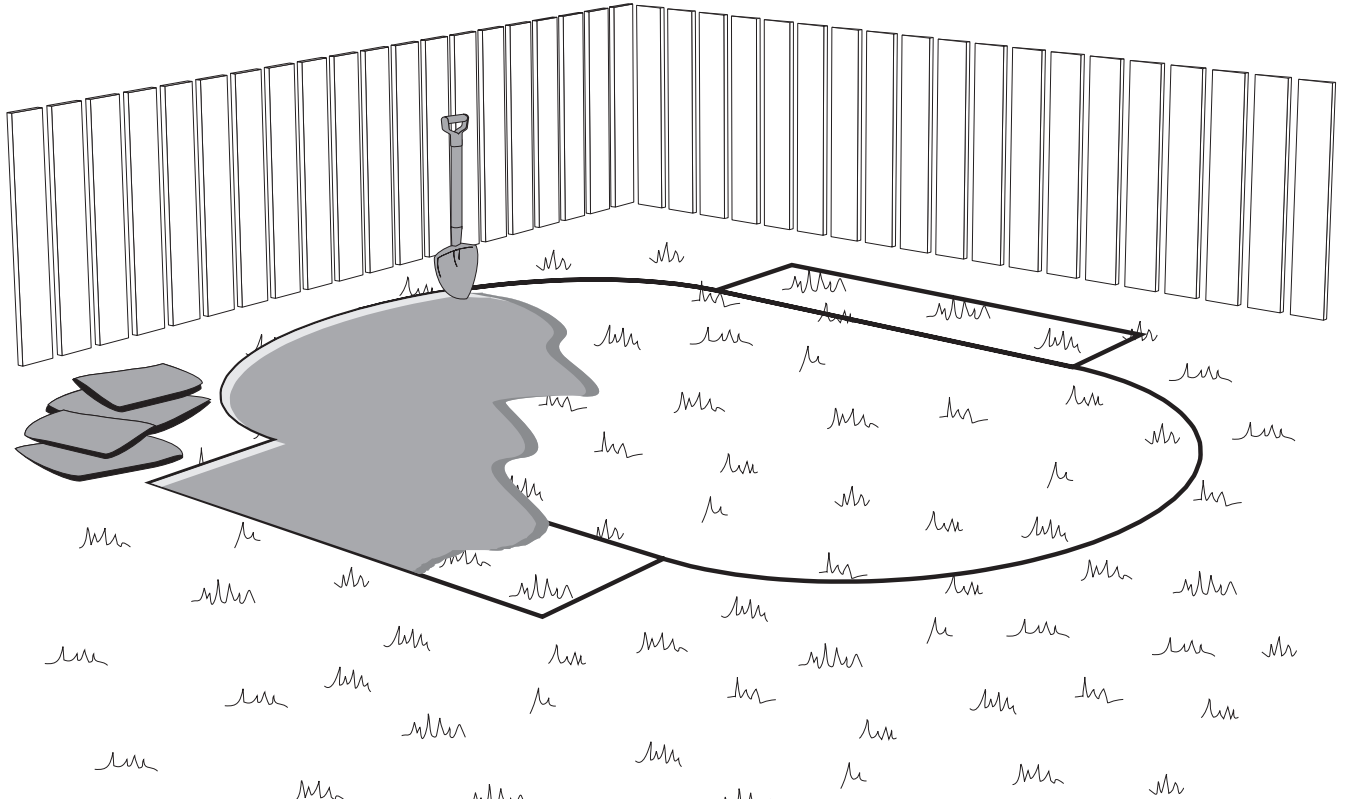

Enlevez la pelouse qui se trouve à l'intérieur de la surface délimitée.

Remove the sod from the area you have just outlined.

Jegliches Gras innerhalb des gezogenen Kreises entfernen.

Quite el césped que se encuentre dentro del área delimitada.

Rimuovere l'erba del prato situata all'interno della superficie delimitata.

Retire a relva que se encontra dentro da zona demarcada.

Verwijder de graszoden uit het afgebakende oppervlak.

Wyciąć darń znajdującą się wewnątrz wyznaczonego uprzednio pola.



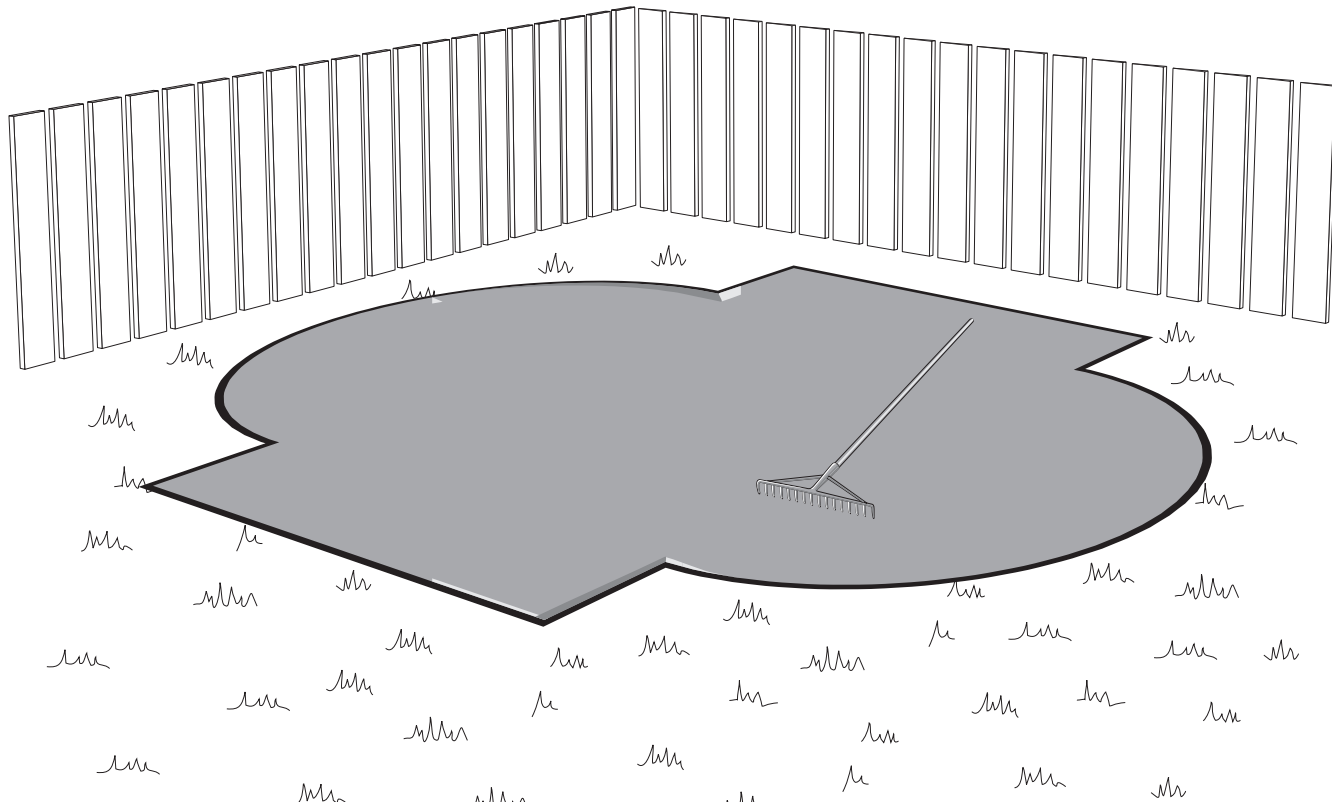

Enlevez tous les débris (cailloux, racines, etc.) à l'aide d'un râteau.

Rake out pebbles, roots and other debris.

Ebenfalls alle anderen Fremdkörper, wie etwa Steine, Wurzeln, usw. ausharken.

Quite también todo otro cuerpo extraño (pedras, raíces, etc.) con un rastrillo.

Rimuovere tutti i residui (sassi, radici, ecc.) usando un rastrello.

Limpe o terreno de todos os detritos (pedras, raíces, etc.) com a ajuda de um ancinho.

Hark alle oneffenheden, zoals steentjes en wortels, weg.

Przy pomocy grabi usunąć kamienie, korzenie itp.



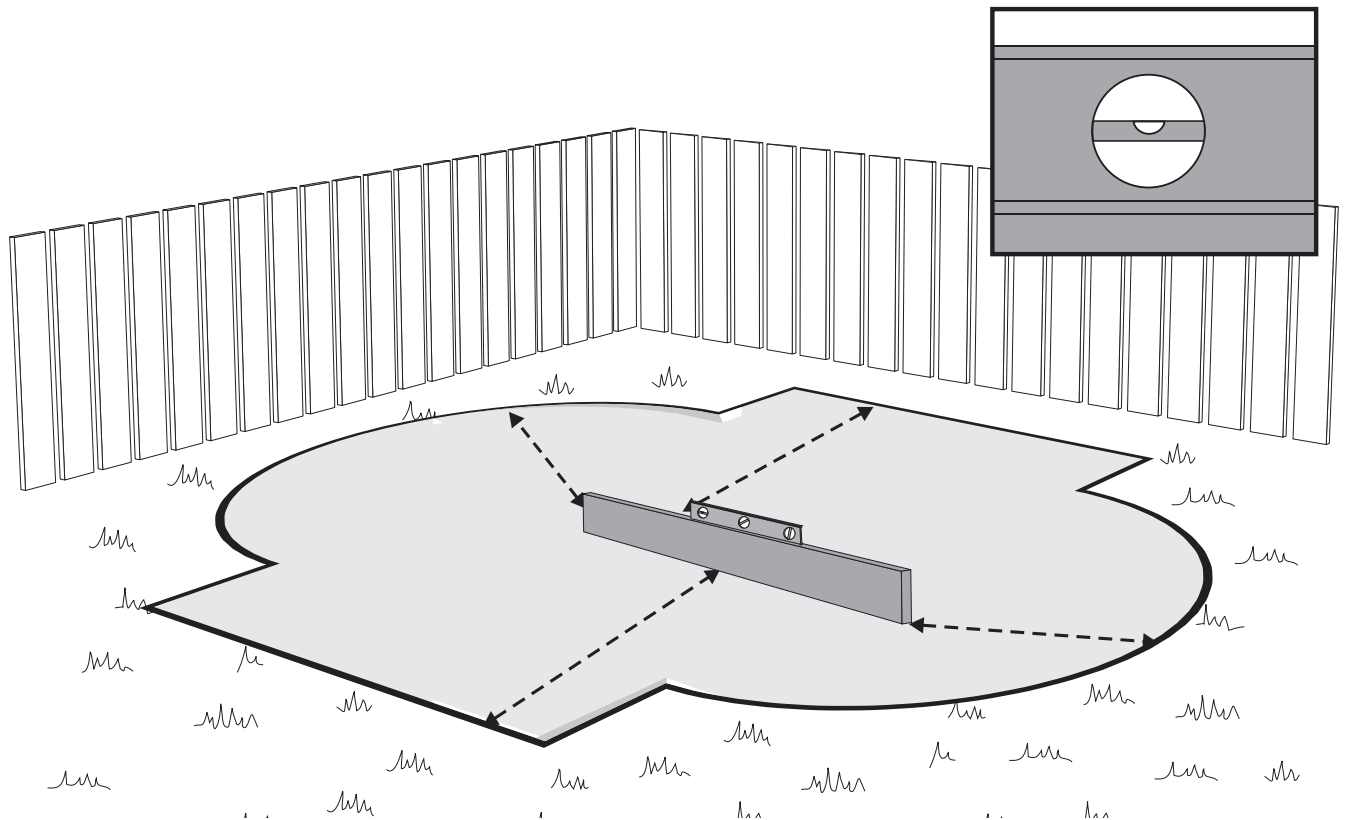

Déterminez l'endroit le plus bas et assurez-vous que le sol est au niveau. Ne jamais remplir un creux ; aplanissez plutôt les bosses.

Locate the lowest point and level the ground. You should never fill in holes. Level out bumps instead.

Löcher niemals auffüllen. Statt dessen etwaige Unebenheiten glätten.

Determine el punto más bajo y nivele el suelo. No rellene nunca un hueco. Es preferible aplanar toda elevación.

Determinare il punto più basso assicurandosi che il suolo sia a livello. Gli avvallamenti non vanno riempiti; è meglio invece appianare i punti rialzati.

Identifique a parte mais baixa e verifique se o chão está todo nivelado. Não preencha os desniveis; nivele sobretudo as saliências.

Bepaal het diepste punt en maak de bodem vlak. Vul nooit uitsparingen op, maar plat hogere delen juist af.

Odnaleźć najniżej położone miejsce i wyrównać ziemię. Nigdy nie należy zasypywać dołków, a zamiast tego trzeba raczej niwelować wzniesienia.



Matériaux :

– Madrier droit

Materials:

– Straight wood plank

Material:

– Gerader Holzbalken

Materiales:

- Tabla de madera derecha

Materiali:

- Tavolone diritto

Material :

- Tábua direita de madeira

Materiaal:

– Een rechte houten plank

Materiały:

- Równa deska

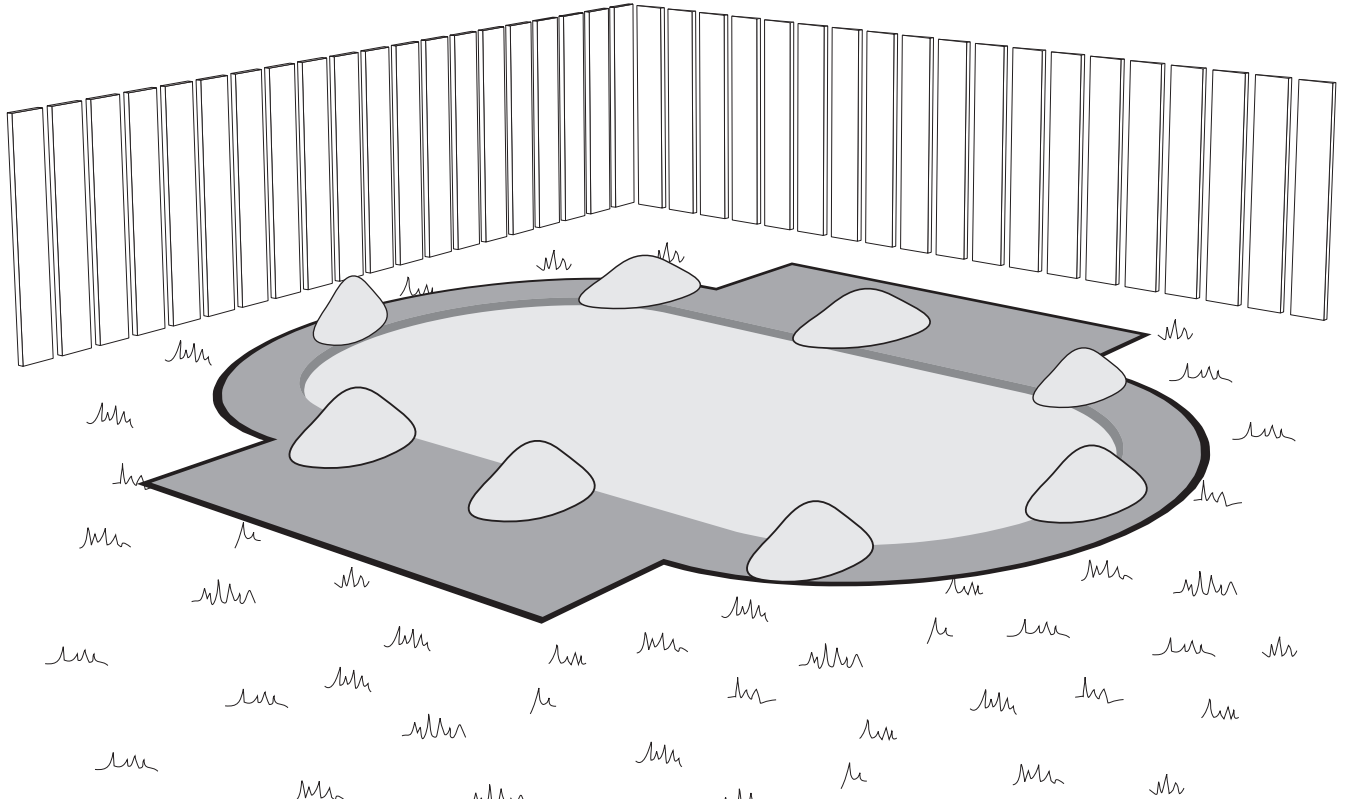

Utilisez un matériau pouvant former une base solide et permanente (ex. : poussière de roche ou mortier maigre) sur tout le périmètre de la piscine.

Take material such as stone dust or fine mortar that can form a solid, permanent base and deposit this material around the rim of the basin.

Benutzen Sie ein beständiges, dauerhaftes Material, z.B. Steinmehl oder Feinmörtel, für den Beckengrund. Dieses Material entlang des Beckenumkreises schütten.

Extienda un material que sirva de base sólida y permanente (p. ej.: piedras pulverizadas o mortero pobre) sobre todo el perímetro de la piscina.

Stendere del materiale che offra una base solida e permanente (esempio: polvere di sassi o malta magra) su tutto il perimetro della piscina.

Utilize materiais que lhe garantam uma base sólida e permanente (exemplo : pó de pedra ou argamassa ligeira).

Stort materiaal dat een solide, permanente basis kan vormen, zoals steengruis of fijne specie, rond de omtrek van het zwembad.

Zgromadzić wzdłuż obwodu basenu materiał, zapewniający twarde, solidne podłoże (jak np. żwir).



Matériaux :

– Matériel offrant une base solide et permanente (ex. : poussière de roche)

Material:

– Material, das einen beständigen und dauerhaften Beckengrund bildet, z. B. Steinmehl

Materiali:

- Materiale che offre una base solida e permanente (esempio: polvere di sassi)

Materiaal:

- Materiaal dat een solide, permanente basis verschaft (bijv. steengruis)



Materials:

– Material which provides a solid and permanent base (ex. stone dust)

Materiales:

- Material que sirva de base sólida y permanente (ej.: piedras pulverizadas).

Material :

- Material que garanta uma base sólida e permanente (exemplo : pó de pedra)

Materiały:

- Materiał zapewniający solidne, twarde podłoże (jak np. żwir)

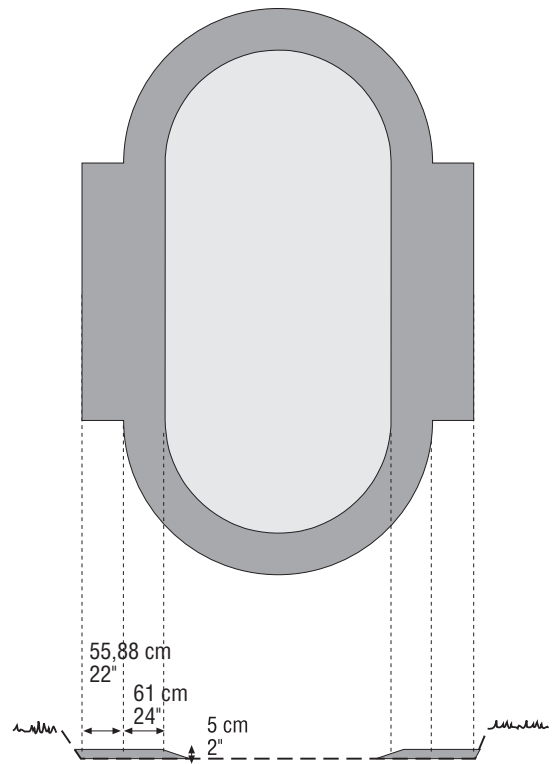
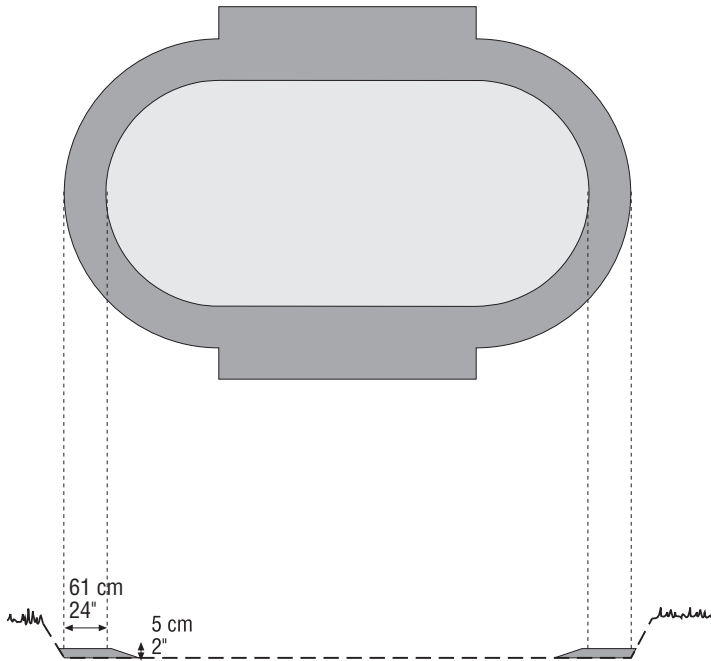

Le matériau utilisé devrait être étendu sur le périmètre de la piscine sur une épaisseur de 5 cm (2") et une largeur de 61 cm (24")

Important : Cette étape n'est pas nécessaire si vous montez votre piscine sur une dalle de béton. Dans ce cas, la dalle doit être lisse, d'une épaisseur d'au moins 10 cm (4") et recouverte d'un tapis de sol feutré.

El material empleado deberá extenderse sobre el perímetro de la piscina con un espesor mínimo de 5 cm y hasta 61 cm de ancho.

Importante: esta etapa podrá omitirse si se instala la piscina sobre una losa de hormigón, pero en este caso ésta deberá ser lisa, de un espesor mínimo de 10 cm y revestida de alfombra de fieltro para piscinas.

Het gebruikte materiaal moet over een breedte van 61 cm en een hoogte van 5 cm langs de omtrek van het zwembad worden gestort.

Belangrijk: Deze stap is niet nodig als het zwembad op een betonnen plaat wordt opgezet. Een dergelijke plaat moet glad en minstens 10 cm dik zijn, en voorzien worden van een viltten bekleding.

The material used should be spread around the perimeter of the pool to a width of 61 cm (24"), and a thickness of 5 cm (2").

Important: This step is not necessary if you are using a concrete slab. However, your slab must be smooth, at least 10 cm (4") thick and covered with a felt pool carpet.

Il materiale utilizzato deve essere steso sul perimetro della piscina con uno spessore di 5 cm ed una larghezza di 61 cm.

Importante: Questa tappa non è necessaria se si procede al montaggio di una soletta di calcestruzzo. La soletta di calcestruzzo deve essere liscia, di uno spessore minimo di 10 cm e ricoperta con un tappeto di feltro per fondo di piscina.

Rozprowadzić używany materiał wzdłuż obwodu basenu, formując warstwę o szerokości 61 cm i grubości 5 cm.

Uwaga: Czynność ta nie jest konieczna, jeżeli basen jest montowany na podłożu cementowym. W tym przypadku powierzchnia cementu powinna być gładka, o grubości przynajmniej 10 cm, i przykryta filcową wykładziną.

Das Material 61 cm breit und 5 cm dick auf dem Beckenumkreis verteilen.

Wichtig: Dieser Schritt erübrigt sich falls das Becken auf einer Betonplatte aufgebaut wird. Eine derartige Platte sollte glatt, mindestens 10 cm dick und mit Beckenunterlage aus Filz bezogen sein.

O material utilizado deverá ter uma espessura de 5 cm e a largura de 61 cm e ser espalhado sobre todo o perímetro da piscina .

Importante : Esta etapa será desnecessária, caso resolva instalar a sua piscina em cima de uma placa de betão. Se for o caso, a placa terá que estar bem alisada, ter uma espessura de pelo menos 10 cm e estar coberta com um tapete próprio para chão de piscina.



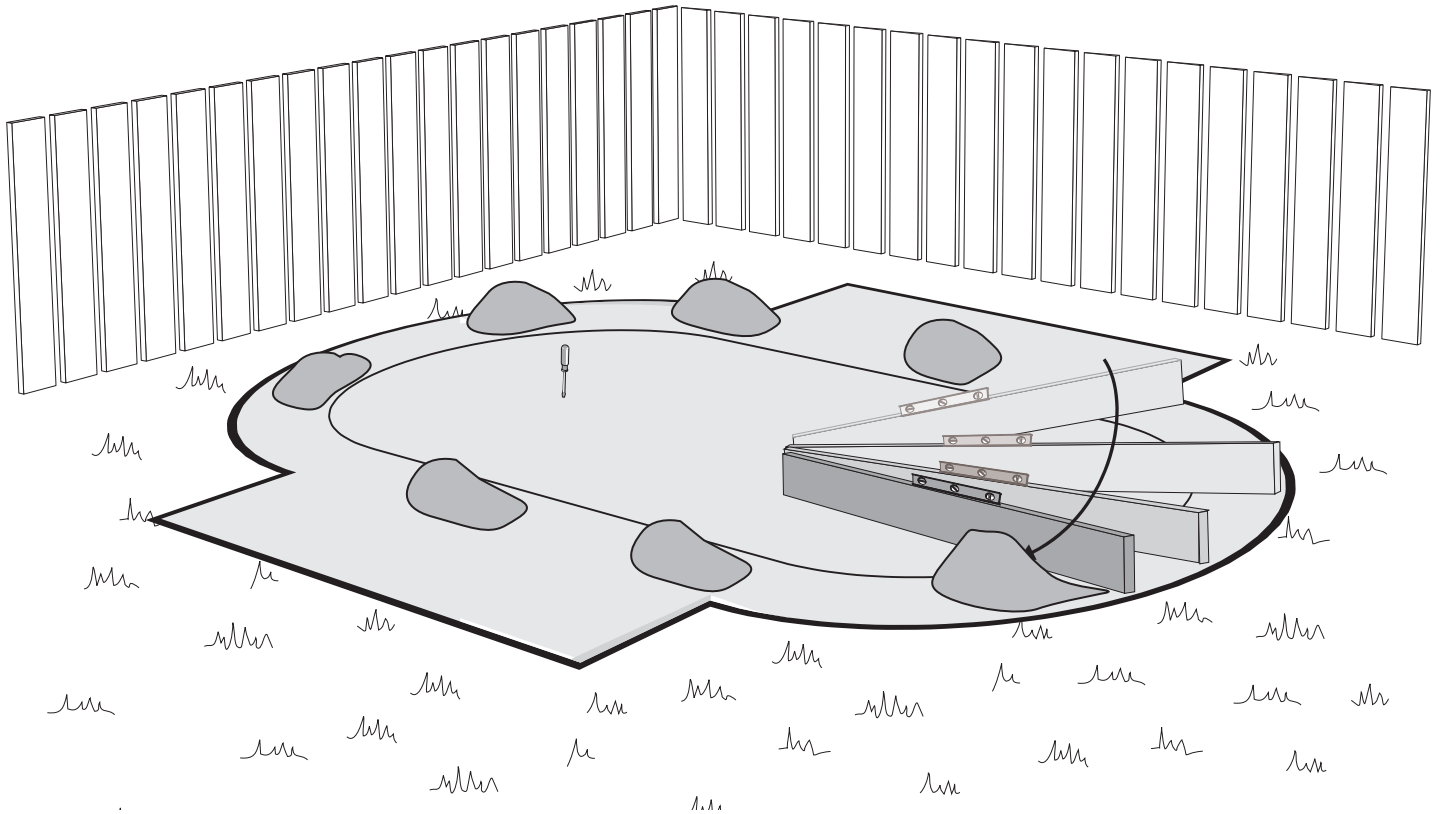

À l'aide d'un râtelier et d'un madrier bien droit, nivelez le matériau étendu à l'étape 9.

Important : Mouillez et compactez la poussière de roche. Assurez-vous que l'ensemble est au niveau.

Level the material used in step 9 with a straight wooden plank and a level.

Important: Wet and pack down the stone dust into a smooth, level mass.

Das laut Schritt 9 benutzte Material mit einer Harke, und einem geraden Holzbrett ebnet.

Wichtig: Den Steinstaub anfeuchten und verdichten. Darauf achten, daß alles waagrecht ist.

Nivele el material utilizado en el paso 8 con un rastrillo y una tabla de madera bien derecha.

Importante: moje y compacte el polvo de roca. Fijese que todo esté a nivel.

Livellare il materiale steso nella tappa 9 usando un rastrello ed una tavola di legno perfettamente diritta.

Importante: Bagnare e compattare la polvere di sassi. Assicurarsi che l'insieme sia a livello.

Nivele o material espalhado na etapa anterior Nº 9, primeiro com um ancinho, depois com uma prancha bem direita de madeira.

Importante : Molhe e compacte o pó de pedra. Verifique se todo o chão da piscina está bem nivelado.

Vlak het materiaal uit stap 9 af met behulp van een rechte houten plank en een waterpasinstrument.

Belangrijk: Bevochtig het steengruis en vorm het tot een compacte massa. Zorg dat de massa waterpas is.

Za pomocą równej deski i poziomicy wyrównać materiał, użyty w etapie 9.

Uwaga: Zwilżyć i ubić materiał w gładką, jednolitą masę.



Matériaux :

– Madrier droit

Materials:

– Straight wooden plank

Material:

– Gerades Holzbrett

Materiales:

- Tabla de madera derecha

Materiali:

- Tavolone diritto

Material :

- Tábua direita de madeira

Materiaal:

– Een rechte houten plank

Materiały:

- Równa deska

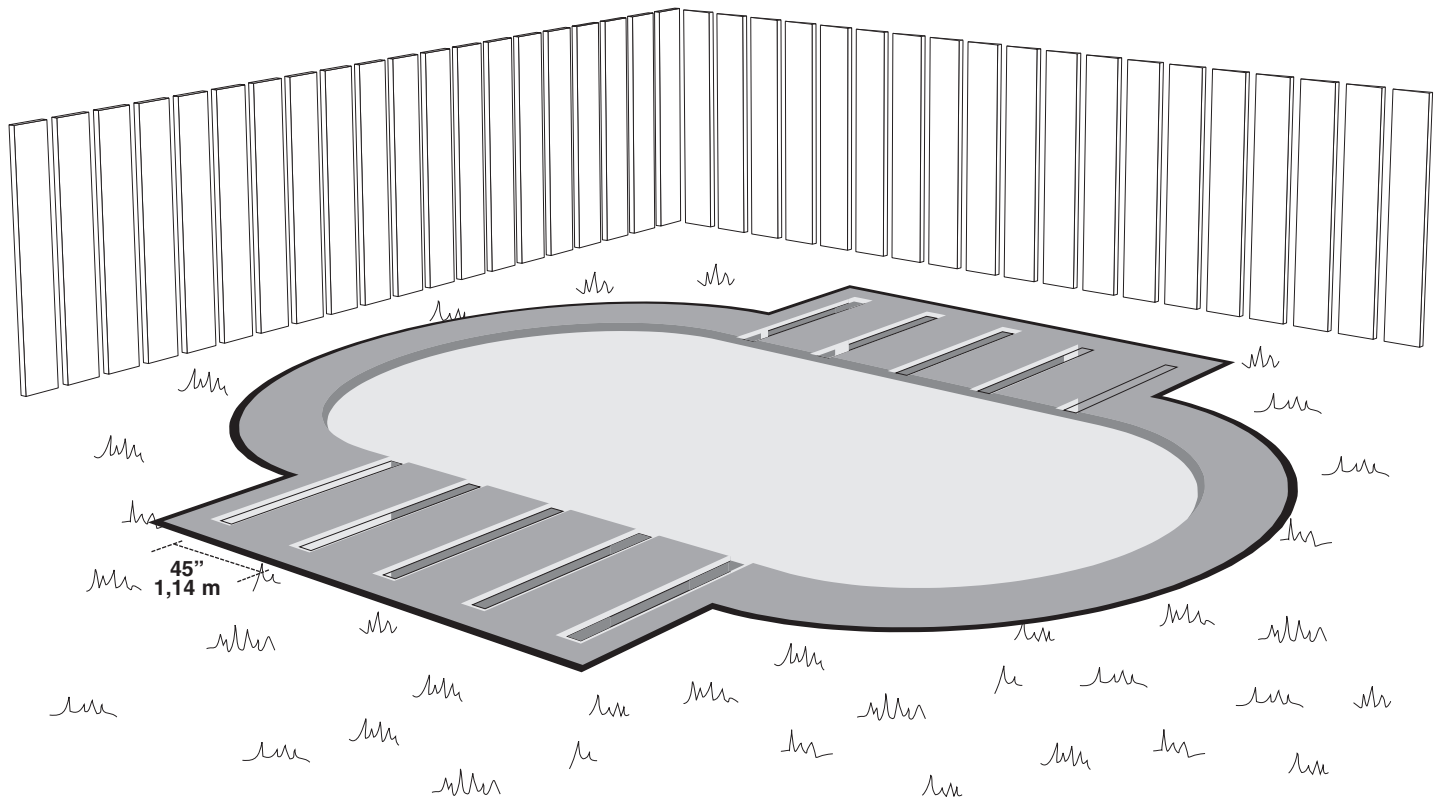

Vous devez maintenant creuser les emplacements prévus pour les supports en T. Creusez ces emplacements sur une profondeur de 7,62 cm (3"). Référez-vous aux schémas de la page 11 pour connaître les dimensions précises de votre piscine.

Si vous avez décidé d'installer un plancher de béton, prévoyez des espaces pour les supports en T à l'aide de planches ou de carrelés de 10,16 cm (larg.) x 101,6 cm (long.) x 10,16 cm (haut.) (4" l x 40" L x 4" H) selon votre modèle de piscine, et ensuite coulez une dalle de béton de 12 cm (4") d'épais dans le fond des espaces creusés.

Ahora deberá excavar los sitios donde instalará las unidades en T, dándoles una profundidad de 7,62 cm. Refiérase a las ilustraciones de la página 11 para conocer las dimensiones exactas de la piscina.

Si decidió instalar un piso de cemento, calcule espacios para las unidades en T utilizando planchas de madera de 10,16 cm de ancho por 101,6 cm de largo por 10,16 cm de alto, según su modelo de piscina y luego cuele una placa de cemento de 12 cm de espesor en el fondo de los huecos excavados.

De uitsparingen voor de T-steunen moeten nu gegraven worden. Maak ze 7,62 cm diep. Zie voor de precieze afmetingen voor uw zwembad de schema's op pagina 11.

Als u heeft besloten een betonnen plaat te storten, zorg dan dat er ruimte wordt uitgespaard voor de T-steunen door planken of staken van 10,16 cm breed, 101,6 cm lang en 10,16 cm hoog te gebruiken, afhankelijk van het model van uw zwembad. Stort vervolgens een 12 cm dikke betonnen tegel in de uitgespaarde ruimtes.

Dig the areas where the end channels are to be installed. Dig to a depth of 3" (7.62 cm). Please refer to the drawings outlined on page 11 to find out the exact dimensions of your pool.

If you have decided to install your pool on a concrete floor, make sure to provide spaces in the concrete where the end channels will be situated. This space can be provided for during the pouring of the concrete by using wood planks 4" w x 40" l x 4" h (10.16 cm wide x 101.6 cm long x 10.16 cm high) according to your pool model, and then pouring a 4" (12 cm) thick concrete slab at the bottom on the dug-out spaces.

Occorre adesso scavare nei punti dove vanno posizionati i sostegni a T. Scavare fino ad una profondità di 7,62 cm. Consultare gli schemi della pagina 11 per sapere quali sono le dimensioni esatte della sua piscina.

Se ha deciso d'installare un pavimento di calcestruzzo, vanno previsti gli spazi per i sostegni a T usando tavole o piastrelle di 10,16 cm (larg.) x 101,6 cm (lung.) x 10,16 cm (alt.) secondo il modello di piscina. Colare poi la piastra di cemento di uno spessore di 12 cm in fondo ai solchi scavati.

Wykopać rowki, w których zostaną umocowane teowniki podtrzymujące basen, na głębokość 7.62 cm. Dokładne wymiary dla danego typu basenu podane są na rysunkach na stronie 11.

Jeżeli basen jest instalowany na betonowym podłożu, należy wykonać rowki w betonie dla zamocowania teowników podtrzymujących. Rowki te można zrobić podczas wykonywania wylewki betonowej, używając desek o szerokości 10,16 cm, długości 101,6 cm i grubości 10,16 cm, odpowiednio do posiadanego modelu basenu, a następnie wylewając blok betonowy o grubości 12 cm na dnie powstałych odstępów.

Nun muß der Standort für die T-Stützen ausgegraben werden. Dazu den Boden 7,62 cm tief ausgraben. Entnehmen Sie der Zeichnung auf Seite 11 die genauen Dimensionen Ihres Beckens.

Falls Sie ihr Becken auf einem Zementboden errichten wollen, achten Sie darauf, im Zement jeweils Raum für die T-Stützen zu lassen. Dazu können Sie Holzbretter (101,6 cm lang, 10,16 cm breit und 10,16 cm hoch) benutzen, je nach Ihrem Beckenmodell. Anschließend eine 12 cm dicke Betonplatte auf den Grund des ausgegrabenen Raumes gießen.

Vai ter que escavar os sítios previstos para os suportes em T. Escave esses sítios até atingirem a profundidade de 7,62 cm. Consulte os desenhos da página 11 para saber quais são as medidas exactas da sua piscina.

Caso tenha decidido instalar a sua piscina sobre uma placa de betão, preveja os sítios onde se vão instalar os suportes em T, colocando pranchas ou caixilhos de 10,16 cm (largura) x 10,16 cm (comprimento) x 10,16 cm (altura), tudo isto dependendo do modelo da sua piscina. Após esta operação pode vazar o betão para a placa, a qual convém ter 12 cm de espessura no interior dos espaços escavados.



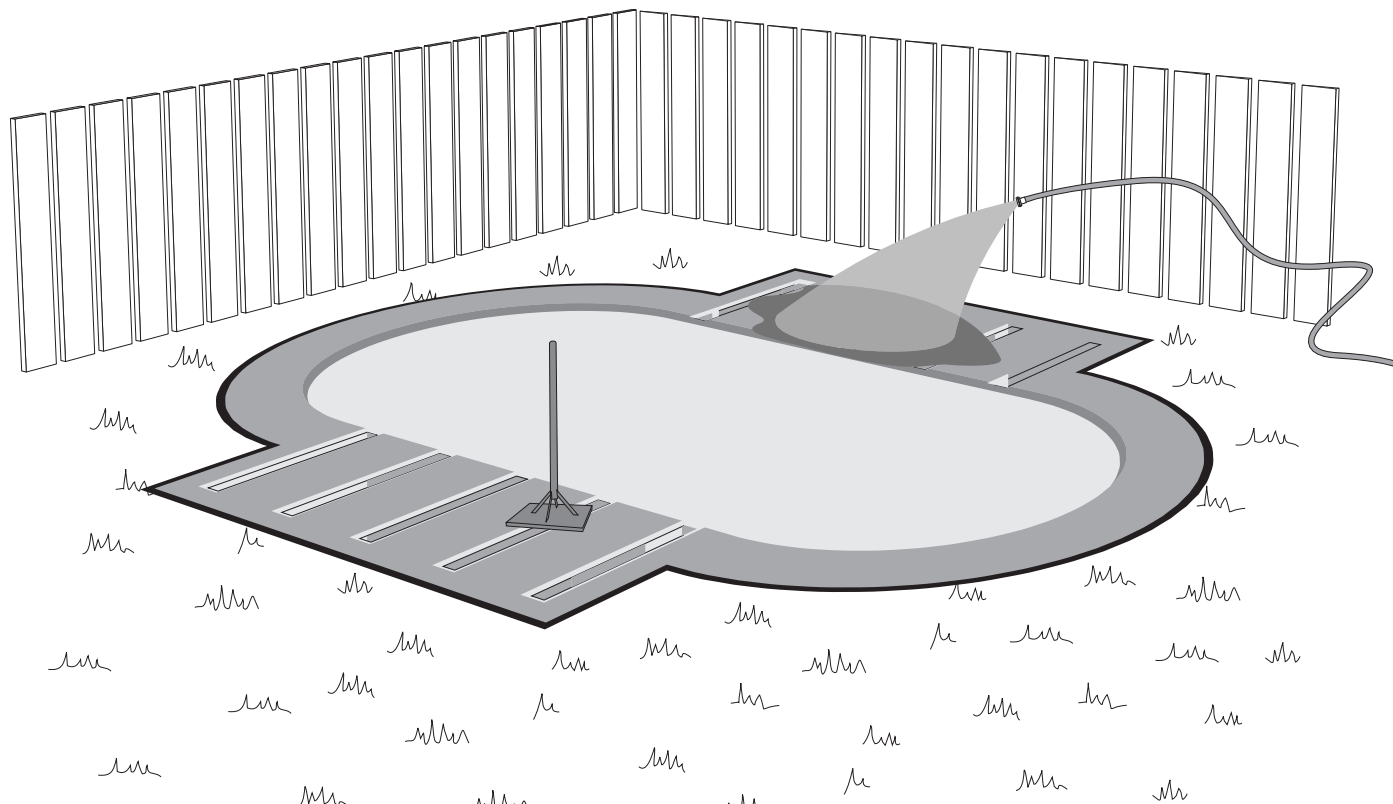

Arrosez et compactez le matériau utilisé à l'aide d'un rouleau à gazon ou d'un pilon.

Important : Vous êtes maintenant prêt à commencer l'assemblage de votre piscine. Assurez-vous une dernière fois que le sol est au niveau et bien compacté.

Spray the perimeter base with water and compact it with a manual or mechanical compactor.

Important: You are now ready to start the installation of your pool. Make sure one last time that your site is level and well compacted.

Den Sand anfeuchten und mit einer Graswalze oder einem Stampfer verdichten.

Wichtig: Nun kann mit dem Beckenaufbau begonnen werden. Versichern Sie sich ein letztes Mal, daß der Boden eben und gut verdichtet ist.

Riegue y compacte el material utilizando un rodillo de césped o una apisonadora.

Importante: ahora todo está preparado para comenzar la instalación de la piscina. Asegúrese una vez más de que el lugar esté bien nivelado y apisonado.

Bagnare e compattare il materiale per mezzo di un rullo a prato o di una mazzaranga.

Importante: È ora pronto per procedere all'assemblaggio della piscina. Occorre assicurarsi un'ultima volta che il suolo sia a livello e ben compattato.

Molhe e compacte o material utilizado com um rolo para relva ou com um pilão.

Importante : Está agora tudo pronto para começar a instalar a sua piscina. Verifique, mais uma vez, se o chão está bem nivelado e bem compactado.

Bevochtig het gebruikte materiaal en pak het samen met behulp van een grasroller of een verdichtingsmachine.

Belangrijk: U kunt nu beginnen met het in elkaar zetten van het zwembad. Ga nogmaals na of de bodem vlak en goed aangestampt is.

Zmoczyć żwir rozprowadzony wzdłuż obwodu basenu i ubić go ręcznym lub mechanicznym ubijakiem.

Uwaga: Wszystko jest teraz gotowe do rozpoczęcia instalacji basenu. Należy po raz ostatni upewnić się, że wybrane podłoże jest płaskie i dobrze ubite.



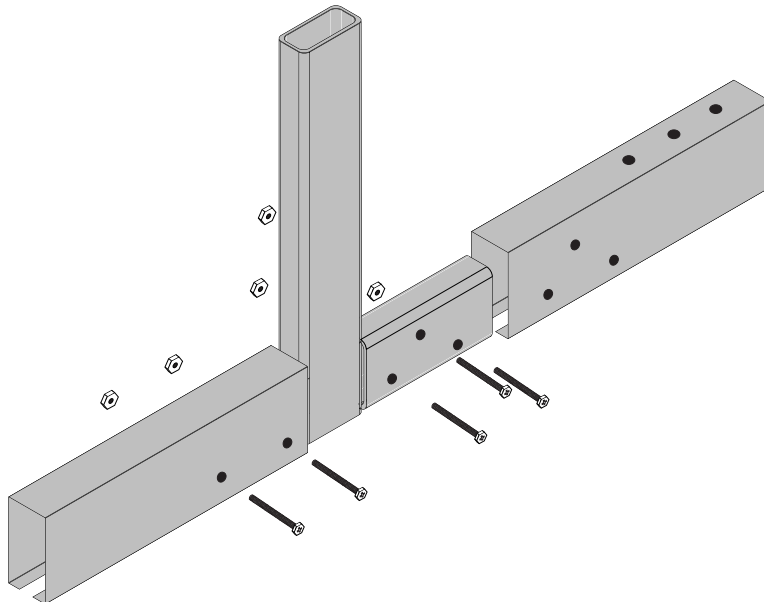

Insérez les manchons horizontaux dans les T et mettez de chaque côté deux ou trois vis mécaniques (selon le côté) de 6,35 cm (2,5") avec écrous. Notez que le manchon qui possède les trous d'ancrage s'installe vers l'intérieur de la piscine.

Insert the horizontal sleeves in the Ts and on each side insert two or three (depending on the side) 6.35 cm (2.5") mechanical screws with nuts. Note that the sleeve with the anchor holes should be installed facing into the pool.

Die horizontalen Muffen in die Ts einsetzen und auf jeder Seite zwei oder drei (je nach Seite) Schrauben (6,35 cm) mit Muttern einsetzen. Beachten Sie dabei, daß die Muffe mit den Verankerungslöchern zur Innenseite des Beckens hin angebracht werden muß.

Introduzca las camisas horizontales en las T y coloque dos o tres tornillos mecánicos de 6,35 cm (según el lado) con tuercas de cada lado. Cabe notar que la camisa que tiene los agujeros de fijación se instala hacia el lado de adentro de la piscina.

Inserire i manicotti orizzontali nelle T e fissarli per mezzo di viti meccaniche di 6,35 cm e relativi dadi (due o tre a seconda del lato). Notare che il manicotto che presenta i fori di ancoraggio va installato verso l'interno della piscina.

Introduza as mangas horizontais dentro das unidades em T, aparafuse-as de cada lado com dois ou três parafusos mecânicos de 6,35 cm (dependendo do lado) com porcas. Esteja atento para o pormenor de que, as mangas que têm os buracos cravados têm que ficar na parte interior da piscina.

Steek de horizontale moffen in de T's en draai aan de ene kant twee en aan de andere kant drie machineschroeven (6,35 cm) met moeren in. Zorg ervoor dat de mof met de verankeringsgaten naar de binnenkant van het bassin wijst.

Wstawić poziome żerdzie do teowników i po obu stronach umieścić dwie lub trzy śruby (w zależności od strony) wraz z nakrętkami o długości 6,35 cm. Należy zwrócić uwagę, żeby żerdź z otworami kotwiącymi była zainstalowana w kierunku basenu.



EXTÉRIEUR DE LA PISCINE
OUTSIDE OF POOL
AUSSERHALB DES BECKENS
LADO DE AFUERA DE LA PISCINA
ESTERNO DELLA PISCINA
PARTE EXTERIOR DA PISCINA
BUITENKANT VAN HET ZWEMBAD
STRONA ZEWNĘTRZNA BASENU

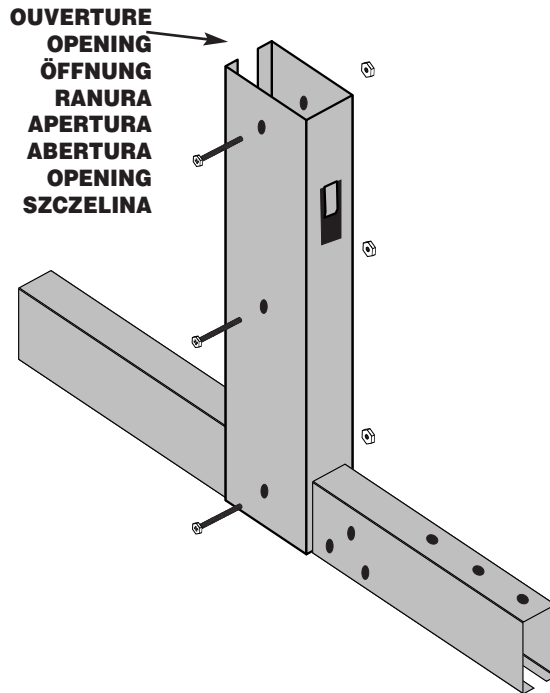

INTÉRIEUR DE LA PISCINE
INSIDE OF POOL
INNERHALB DES BECKENS
LADO DE ADENTRO DE LA PISCINA
INTERNO DELLA PISCINA
PARTE INTERIOR DA PISCINA
BINNENKANT VAN HET ZWEMBAD
WNĘTRZE BASENU

Insérez le manchon vertical sur le T et vissez-le avec trois vis de 6,35 cm (2,5") et leurs écrous. Notez que la pièce sur le manchon, qui sert à coincer le poteau de la section droite en place, doit être tournée vers l'intérieur de la piscine.

Important : l'ouverture du manchon vertical doit être tournée vers l'extérieur de la piscine.

Introduzca la camisa vertical sobre la T y fíjela con tres tornillos de 6,35 cm y sus tuercas. Cabe notar que la pieza sobre la camisa, que se utiliza para fijar el palo de sección recta en su lugar, debe estar orientada hacia el interior de la piscina.

Importante: Tenga en cuenta que la camisa vertical utilizada para el montaje de las piscinas ovaladas sin apoyos laterales de estar instalado de modo que su ranura quede hacia el exterior de la piscina.

Schuif de verticale mof over de T en bevestig hem met behulp van drie schroeven (6,35 cm) met moeren. Zorg ervoor dat het onderdeel op de mof dat de staander voor het rechte deel op zijn plaats moet houden, naar de binnenkant van het zwembad wordt gedraaid.

BELANGRIJK: De verticale mof die wordt gebruikt bij het in elkaar zetten van ovale zwembaden zonder steunbalken moet zodanig worden geplaatst dat de opening ervan naar de buitenkant van het zwembad wijst.

Insert the vertical sleeve on the T and use three 6.35 cm (2.5") screws with nuts. Note that the piece on the sleeve, used to wedge the straight section upright in place, should be facing into the pool.

Important: The opening of the vertical sleeve must be facing the outside of the pool.

Inserire il manicotto verticale sulla T e fissarlo per mezzo di tre viti di 6,35 cm e relativi dadi. Notare che l'elemento sul manicotto che serve a bloccare il palo della sezione diritta va rivolto verso l'interno della piscina.

Importante: Prendere nota del fatto che il manicotto verticale utilizzato per l'assemblaggio delle piscine ovali senza montanti va installato di modo che la sua apertura sia rivolta verso l'esterno della piscina.

Wstawić pionowe żerdzie do teowników i zamocować je trzema śrubami z nakrętkami o długości 6,35 cm. Należy zwrócić uwagę, żeby część żerdzi, służąca do umocowania słupka części prostej basenu, była zainstalowana w kierunku basenu.

WAŻNE: Zwróć uwagę, żeby pionowa żerdź używana do montażu okrągłych basenów bez poprzeczek podtrzymujących była założona tak, aby jej szczelina była skierowana na zewnątrz basenu.

Die vertikale Muffe über das T schieben und mit drei Schrauben (6,35 cm) und den Muttern befestigen. Dabei beachten, daß die Vorrichtung über der Muffe, die den Pfeiler im geraden Teilstück an seinem Platz festklemmt, zur Schwimmbeckeninnenseite hin gedreht werden muß.

Wichtig: Achten Sie darauf, daß die vertikale Muffe, die für den Aufbau der ovalen Schwimmbecken ohne Seitenstützen verwendet wird, so angebracht wird, daß deren Öffnung zur Außenseite des Beckens hin gedreht ist.

Introduza a manga vertical sobre o T e aparafuse-a com três parafusos de 6,35 cm e respectivas porcas. Tome nota que, a peça que está sobre a manga serve para prender, no seu lugar, a coluna das secções direitas e essa mesma peça deve ficar virada para a parte de dentro da piscina.

Important : Tome nota que o casquilho vertical, utilizado para a instalação das piscinas ovais sem escoras, tem que ser instalado de forma que a abertura desse casquilho vertical fique voltada para a parte exterior da piscina.



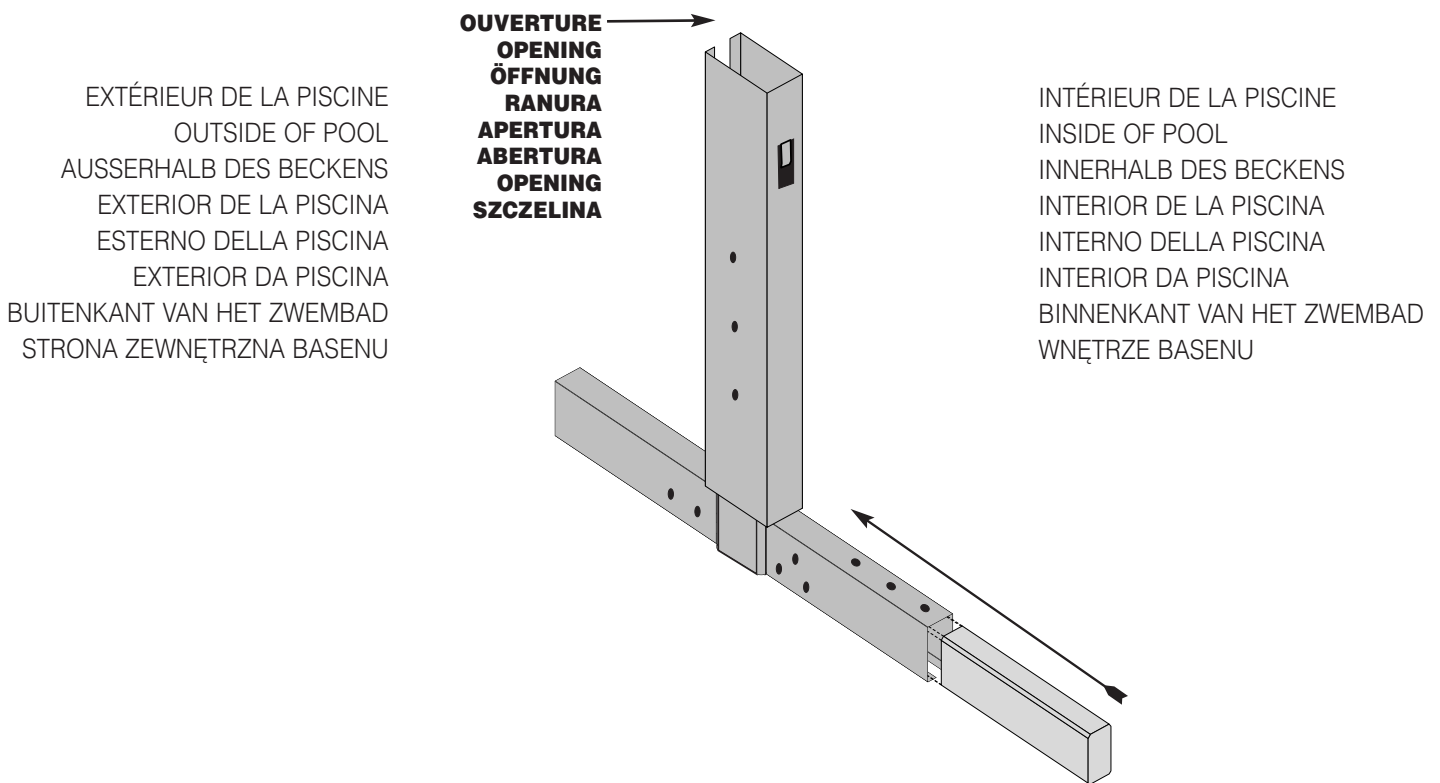

EXTÉRIEUR DE LA PISCINE
OUTSIDE OF POOL
AUSSERHALB DES BECKENS
EXTERIOR DE LA PISCINA
ESTERNO DELLA PISCINA
EXTERIOR DA PISCINA
BUITENKANT VAN HET ZWEMBAD
STRONA ZEWNĘTRZNA BASENU

OUVERTURE
OPENING
ÖFFNUNG
RANURA
ABERTURA
OPENING
SZCZELINA

INTÉRIEUR DE LA PISCINE
INSIDE OF POOL
INNERHALB DES BECKENS
INTERIOR DE LA PISCINA
INTERNO DELLA PISCINA
INTERIOR DA PISCINA
BINNENKANT VAN HET ZWEMBAD
WNĘTRZE BASENU

Insérez les pièces de polystyrène extrudé dans l'ouverture des manchons horizontaux avec écrous présoudés (situés à l'intérieur de la piscine).

Important : Ne pas jeter les pièces de polystyrène extrudé.

Insert the extruded polystyrene pieces into the opening of the horizontal sleeves with pre-welded nuts (located inside the pool).

Important: Do not throw away the extruded polystyrene sections.

Die extrudierten Polystyrolteile in die Öffnung der horizontalen Muffen mit vorgeschweißten Schraubenmuttern einführen (diese befinden sich im Beckeninneren).

Wichtig: Die extrudierten Polystyrolteile nicht wegwerfen.

Introduzca las piezas de poliestireno extruido en la apertura de las camisas horizontales con tuercas presoldadas (situadas en el interior de la piscina).

Importante: no tirar las piezas de poliestireno extruido.

Inserire i pezzi di polistireno estruso nell'apertura dei manicotti orizzontali con bulloni pre-saldati (situati all'interno della piscina).

Importante: Non buttare i pezzi di polistireno estruso.

Introduza as peças de poliestireno extrudado dentro da abertura das mangas horizontais com porcas pré-soldadas (situadas no interior da piscina).

Importante : não deite fora as peças de poliestireno extrudado.

Schuif de stukken geperst polystyreen in de opening van de horizontale moffen met voorgesoldeerde moeren (die zich aan de binnenkant van het zwembad bevinden).

Belangrijk: Gooi de stukken geperst polystyreen niet weg.

Włożyć elementy wytłaczane z polistyrenu do otworów w prętach poprzecznych z przyspawanymi nakrętkami (umieszczonych wewnątrz basenu).

Uwaga: Nie wyrzucać elementów wytłaczanych z polistyrenu.



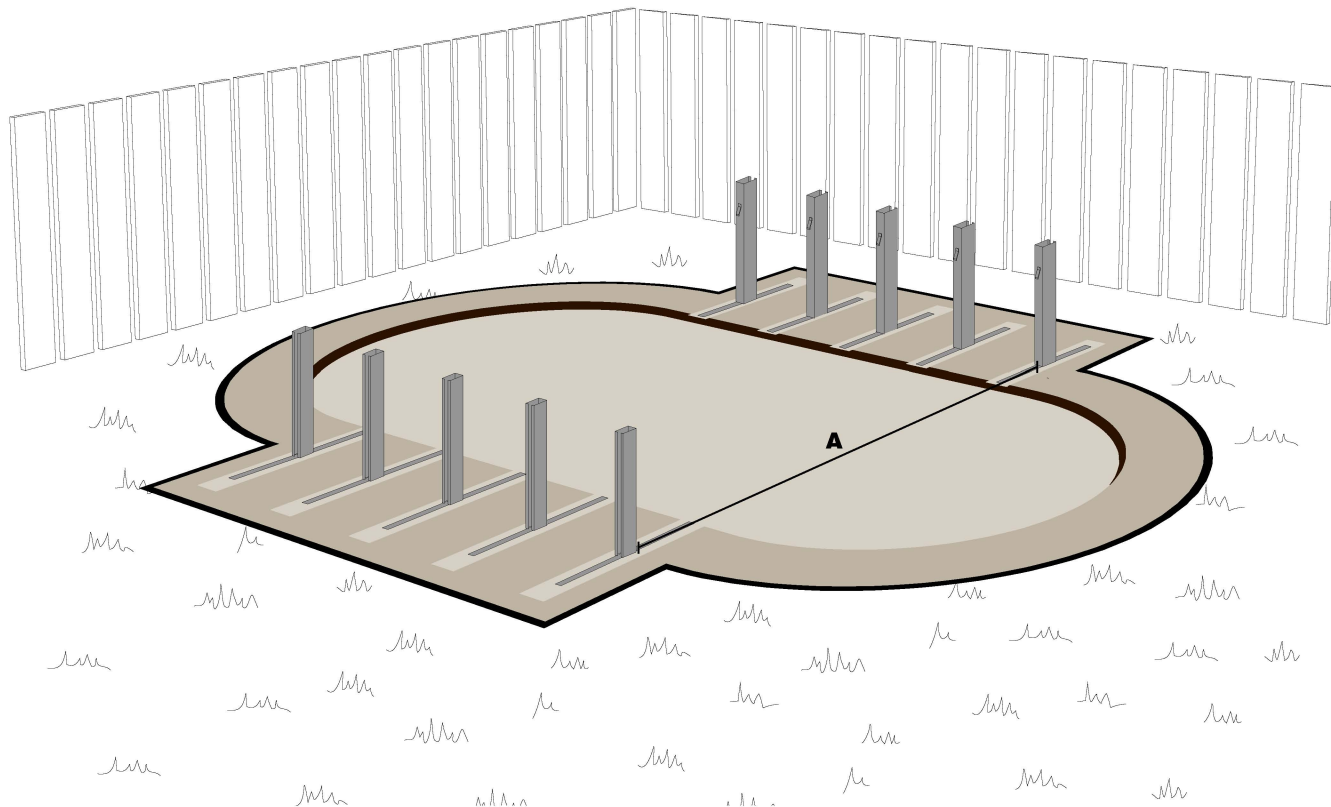

Placez les T en position dans les endroits prévus à cet effet.

Install the Ts in the designated places.

Die Ts an den dafür vorgesehenen Standorten aufstellen.

Coloque las T en los lugares previstos para ello.

Posizionare le T nei solchi scavati a tale scopo.

Coloque os T em posição e nos sítios que já tinham sido previstos para o efeito.

Plaats de T's op de daarvoor bestemde plaatsen.

Zainstalować teowniki w wyznaczonych miejscach.



		3,66 x 7,11 m 12' x 23'4"	4,57 x 8 m 15' x 26'	4,57 x 9,14 m 15' x 30'	5,49 x 10,16 m 18' x 33'4"
Distance A	Distanza A	3,66 m	4,57 m	4,57 m	5,49 m
Distance A	Distância A	12'	14' 9"	14' 9"	18'
Abstand A	Afstand A				
Distancia A	Odległość A				

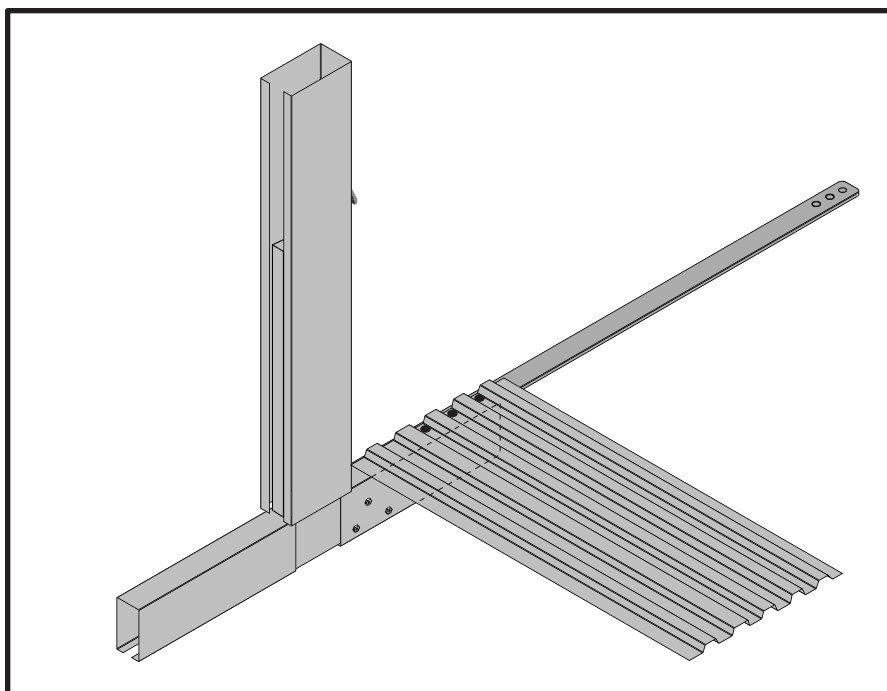

Placez une lanière d'acier et une plaque de soutien sur la base du T, à 1,14 m (45") de centre en centre, mais ne vissez pas. Ceci vous aidera à vous aligner correctement.

Important : Une fois les plaques de soutien alignées, il est normal que ces dernières dépassent l'extrémité du manchon de 2,54 cm (1").

Place a steel strap and a brace plate on the T base, 1.14 m (45") from centre to centre, but do not screw in. This will enable you to align them correctly.

Important: It is normal for the brace plates to stick out past the end of the sleeve by 2.54 cm (1") once aligned.

Den Stahlriemen und die Stützplatte über den Fuß des T plazieren (1,14 m von Mittelpunkt zu Mittelpunkt), jedoch nicht festschrauben. Dies vereinfacht die korrekte Angleichung.

Wichtig: Es ist normal, daß die Stützplatten nach der Angleichung 2,54 cm über die Außenkante der Muffe hinausragen.

Coloque una banda de acero y una lámina de refuerzo en la base de la T, a una distancia de 1,14 m de un centro al otro, pero no los atornille. Esta etapa lo ayudará a hacer una alineación correcta.

Importante: es normal que la lámina de refuerzo sobrepase la extremidad de la camisa de 2,54 cm una vez que esté bien alineada.

Poggiare una coreggia d'acciaio ed una piastra di sostegno sulla base della T, a 1,14 m da centro a centro, senza avvitarlo. Questo permetterà di allinearle correttamente.

Importante: Dopo aver allineato le piastre di sostegno, è normale che superino di 2,54 cm l'estremità del manicotto.

Coloque uma lâmina de aço e uma placa de apoio sobre a base do T, à distância de 1,14 m de centro a centro, mas não aparafuse. Este método vai ajudá-lo a alinhar-se correctamente.

Importante : A partir do momento em que as placas de apoio estão alinhadas, é normal que as últimas placas ultrapassem a extremidade da manga de 2,54 cm.

Plaats een stalen strip en een bodemsteun op de voet van de T (1,14 m van middelpunt tot middelpunt), maar schroef ze niet vast. Dit vergemakkelijkt het uitlijnen.

Belangrijk: Het is normaal dat de bodemsteunen 2,54 cm buiten het uitende van de mof uitsteken.

Umieścić stalową poprzeczkę i płytę podtrzymującą na podstawie teownika, tak aby ich środki znajdowały się w odległości 1,14 m, ale nie przykręcać ich. Umożliwi to ich właściwe usytuowanie.

Uwaga: Płyty podtrzymujące mogą wystawać poza koniec poprzeczki o 2,54 cm po ich zmontowaniu - jest to normalne.

		3,66 x 7,10 m 12' x 23'4"	4,57 x 8 m 15' x 26'	4,57 x 9,14 m 15' x 30'	5,49 x 10,16 m 18' x 33'4"
Plaques de soutien	Piastra di sostegno	6	6	8	8
Brace plates	Placa de suporte				
Stützplatte	Bodemsteun				
Lámina de refuerzo	Płyta podtrzymująca				

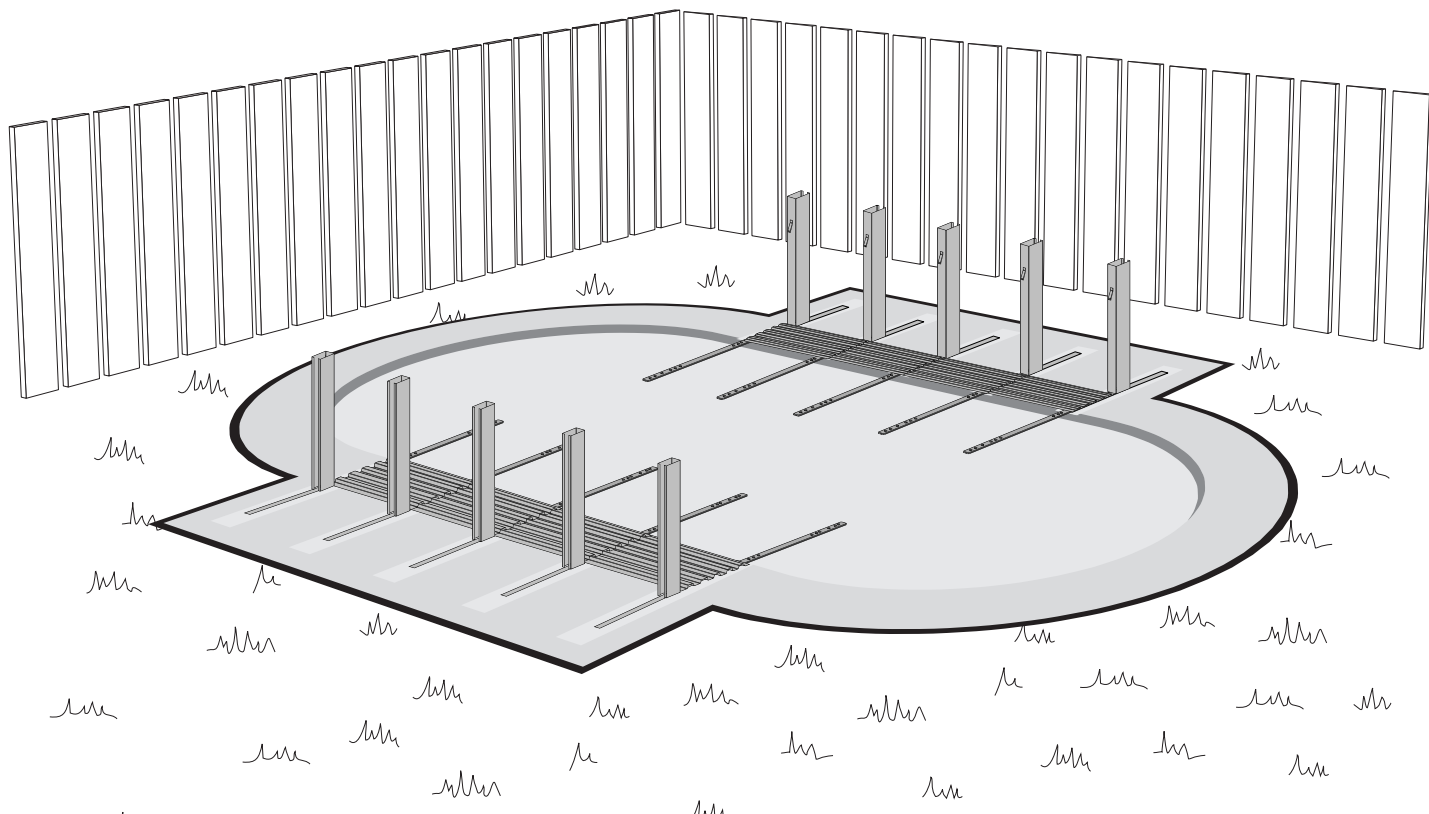

Placez ensuite les autres lanières d'acier et les plaques de soutien de la manière décrite à l'étape précédente.

Then place the other steel straps and the brace plates, as described in the previous step.

Anschließend die restlichen Stahlriemen und Stützplatten gemäß der Beschreibung im vorigen Schritt platzieren.

Ahora coloque las otras bandas de acero y láminas de refuerzo de la manera descrita en la etapa precedente.

Installare poi le altre coreggie d'acciaio e le piastre di sostegno seguendo le stesse indicazioni della tappa precedente.

Coloque seguidamente as outras lâminas de aço e as placas de apoio da mesma maneira já descrita na etapa anterior.

reng vervolgens de overige stalen strips en bodemsteunen aan, zoals beschreven in de vorige stap.

Następnie należy założyć pozostałe poprzeczki stalowe i płyty podtrzymujące, posługując się opisem przedstawionym w poprzednim punkcie.

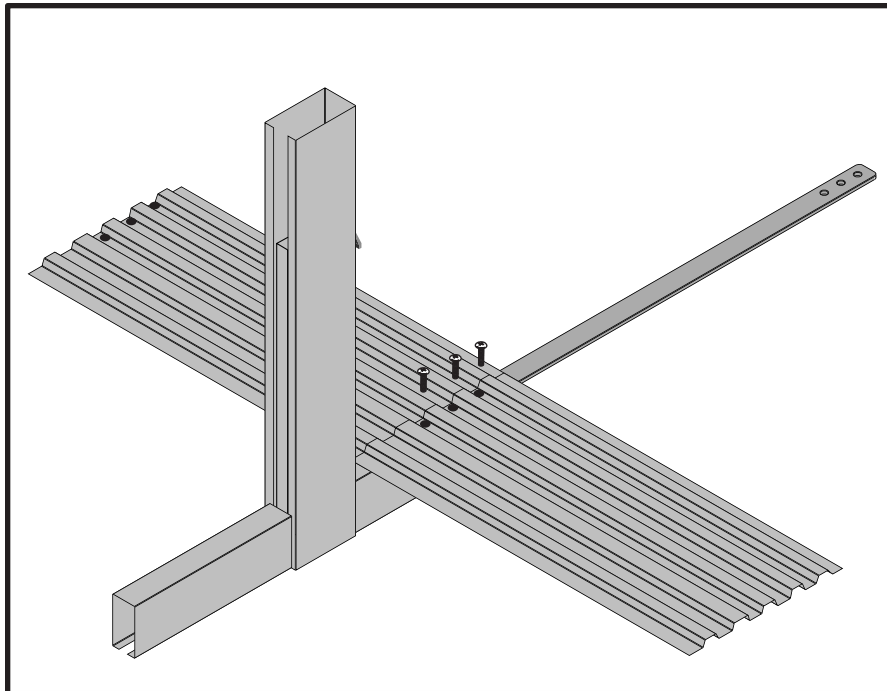

Fixez de façon permanente les plaques de soutien et les lanières d'acier à la base des T en utilisant des vis mécaniques de 2,22 cm ($\frac{7}{8}$ "") qui seront directement insérées dans les écrous présoudés aux manchons horizontaux.

Permanently affix the brace plates and the steel plates to the T bases by inserting 2.22 cm ($\frac{7}{8}$ "") mechanical screws directly into the welded nuts on the horizontal sleeves.

Die Stützplatten und die Stahlriemen dauerhaft am Fuß des T befestigen. Dazu 2,2 cm dicke Maschinenschrauben benutzen, die direkt in die vorgeschweißten Muttern an den horizontalen Muffen geschraubt werden.

Atornille de manera permanente las láminas de refuerzo y las bandas de acero a la base de las T, utilizando tornillos mecánicos de 2,22 cm, que deberá introducir directamente dentro de las tuercas soldadas a las camisas horizontales.

Fissare in modo permanente le piastre di sostegno e le coreggie d'acciaio alla base delle T per mezzo di viti meccaniche di 2,22 cm che verranno direttamente inserite nei dadi pre-saldati alle manicotti orizzontale.

Fixe definitivamente as placas de apoio e as lâminas de aço na base dos T utilizando os parafusos mecânicos de 2,22 cm que serão diretamente introduzidas nas porcas pré-soldadas às casquilho horizontal.

Bevestig de bodemsteunen en de stalen strips permanent op de voet van de T door 2,22 cm lange machineschroeven rechtstreeks in de op de horizontale mof voorgesoldeerde moeren te schroeven.

Przymocować w sposób trwały płyty podtrzymujące i płyty stalowe do teowników, wkręcając śruby o długości 2,22 cm bezpośrednio do nakrętek przyspawanych do pozioma żerdź .



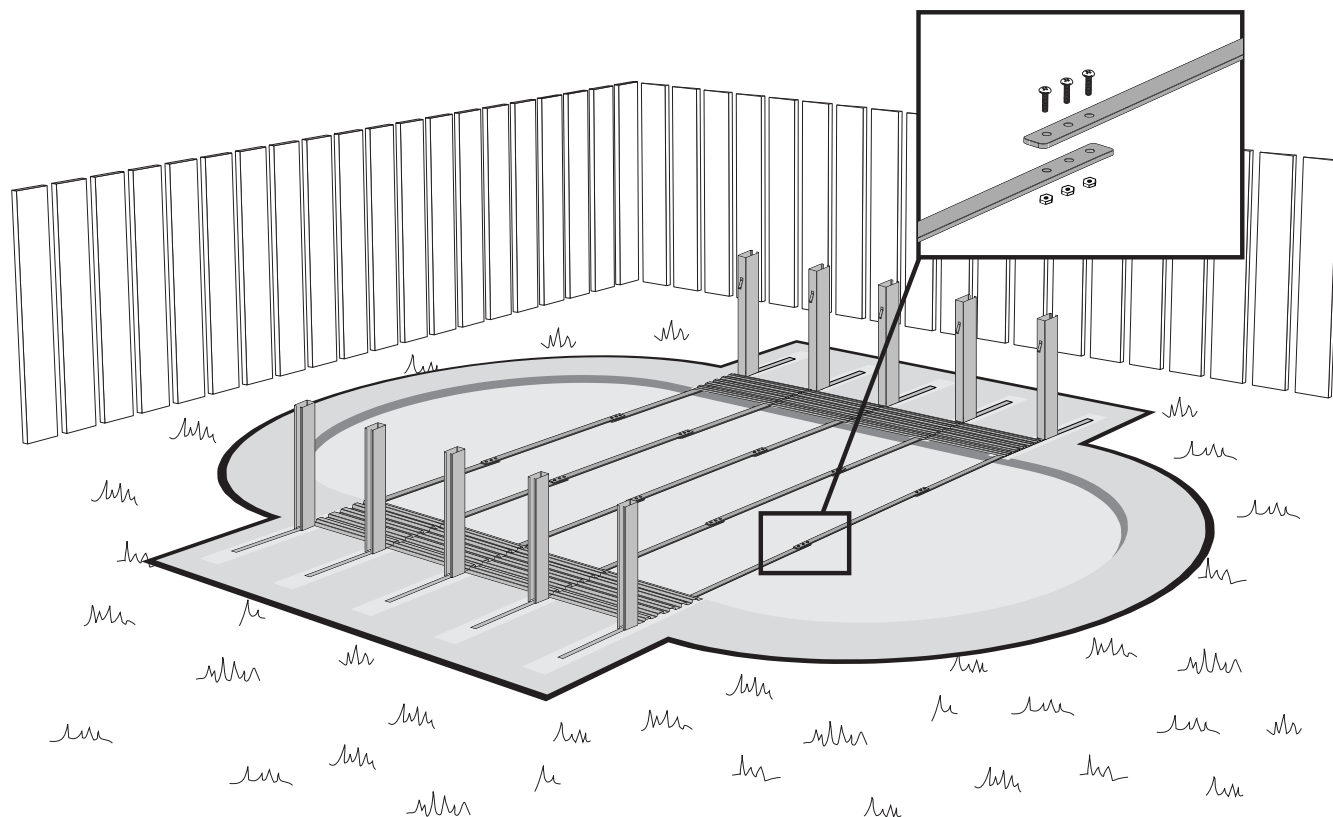

Complétez maintenant l'assemblage des lanières d'acier en insérant ensuite une vis mécanique et un écrou dans chaque trou. Placez les têtes de vis vers le haut.

Finish assembling the steel straps by inserting a mechanical screw and nut in each hole. Make sure the screw heads are facing upward.

Nun ist der Einbau der Stahlriemen zu vervollständigen. Hierzu eine Maschinenschraube mit Mutter in jede Öffnung schrauben. Die Schraubenköpfe müssen dabei nach oben zeigen.

Ahora complete el ensamblaje de las bandas de acero introduciendo un tornillo mecánico y una tuerca en cada agujero. Coloque las cabezas de los tornillos hacia arriba.

Finire ora di assemblare le coreggie d'acciaio inserendo una vite meccanica ed un dado in ogni foro. Le teste delle viti vanno rivolte verso l'alto.

Complete agora a coordenação das lâminas de aço introduzindo depois um parafuso mecânico e uma porca para cada buraco. Coloque, virada para cima, as cabeças dos parafusos.

Voltooi het in elkaar zetten van de stalen strips door een machineschroef met moer in elke opening te schroeven. De schroefkoppen moeten naar boven wijzen.

Dokończyć montaż poprzeczek stalowych, wkładając śrubę i nakrętkę do każdego otworu. Sprawdzić, że główki śrub są skierowane w górę.



		3,66 x 7,11 m 12' x 23'4"	4,57 x 8 m 15' x 26'	4,57 x 9,14 m 15' x 30'	5,49 x 10,16 m 18' x 33'4"
Lanières d'acier	Coregia d'acciaio	Q1	8	12	15
Steel strap	Lâminas de aço	Q2	4	-	10
Stahlriemen	Stalen strips				
Bandas de acero	Poprzeczki stalowe				

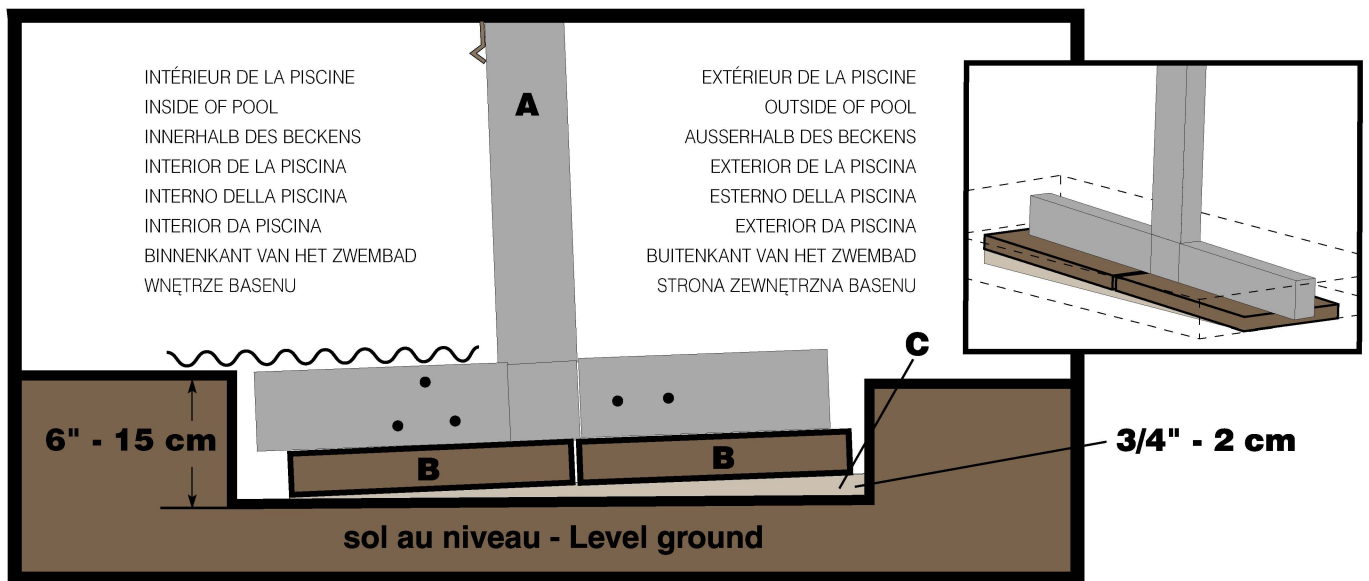

- | | | | | | |
|--|---|--|--|--|---|
| <p>A. Manchon vertical
Vertical sleeve
Vertikale Muffe
Camisa</p> | <p>Manicotto verticale
Casquilho vertical
Verticale mof
Pionowa żerdź</p> | <p>B. Dalles de béton
Concrete slabs
Betonplatten
Placa de hormigón</p> | <p>Lastre di calcestruzzo
Placas de cemento
Betontegels
Bloki betonowe</p> | <p>C. poussière de roche 2 cm — ¾"
stone dust 2 cm — ¾"
Steinmehl 2 cm
polvo de roca 2 cm</p> | <p>polvere di sassi 2 cm — ¾"
base sólida e permanente 2 cm
steengruis 2 cm
żwir 2 cm</p> |
|--|---|--|--|--|---|

Creusez 15cm (6"), placez et nivelez deux dalles de béton ou leur équivalent sous les supports en T – dimension d'environ 20cm x 40cm x 5cm (8" x 16" x 2") en laissant dépasser l'extrémité intérieure du T d'une des dalles (voir illustration ci-dessus). Ajouter environ 2cm – ¾" de poussière de roche compactée sous la dalle de béton situé à l'extérieur de la piscine afin de soulever légèrement le manchon vertical vers l'intérieur de la piscine de manière à solidifier la base et à contrebalancer le poids de l'eau.

Important : Si vous avez coulé une chape de béton, vous devrez également soulever le manchon en y ajoutant 2cm – ¾" de poussière de roche afin de contrebalancer le poids de l'eau.

Note : S'assurer que le sol autour de la piscine est stable et bien drainé. Dans le cas contraire, nous vous recommandons de vous installer un système de drainage de sol adéquat.

Excave un hueco de 15 cm, coloque y nivele 2 losas de hormigón, o su equivalente, por debajo de las unidades en T, de dimensiones aproximadas de 20 cm x 40 cm x 5 cm, dejando que sobresalga el extremo interior de la T de una de las losas (véase la ilustración). Añadiendo unos 2 cm de polvo de roca bajo los losas de hormigón dirigida hacia el exterior de la piscina dejando levante ligeramente la camisa vertical hacia el interior de la piscina con el fin de fortalecer la base y contrarrestar el peso del agua.

Important: Si ha vertido una capa de hormigón, también tendrá que levantar la camisa añadiendo unos 2 cm de polvo de roca para contrarrestar el peso del agua.

Nota: Elija un lugar donde el suelo sea estable, nivelado y bien drenado.

Graaf aan elk uiteinde onder de T-steunen een kuil van 15 cm diepte en plaats daarin twee betontegels of vervangende stukken materiaal van ongeveer 20 bij 40 bij 5 cm. Leg de tegels waterpas. Laat een van de tegels enigszins uitsteken ten opzichte van het uiteinde van de T-steun dat naar de binnenkant wijst (zie de afbeelding hierboven). Ongeveer 2 cm steengruis aan te brengen onder de betontegels naar de buitenkant van het zwembad wijst, ter laat de verticale mof licht in de richting van het zwembad neigen door ter versteviging van de basis en als tegenwicht tegen het water.

Belangrijk: Ook als u een betonnen vloer heeft gestort, moet u de mof oplichten door 2 cm steengruis aan te brengen als tegenwicht tegen het water.

Opmerking: Kies een plek uit waar de bodem stevig, vlak en goed gedraineerd is.

At each end under the T supports, dig 15cm (6"), insert and level two concrete slab or their equivalent, which should measure about 20cm x 40cm x 10cm (8" x 16" x 2"), allowing one of the slabs to extend past the inside end of the T (see illustration above). Add approximately 2cm – ¾" of compacted stone dust under the concrete slab which is at the exterior of the pool to raise the vertical sleeve slightly toward the interior of the pool in order to counterbalance the weight of the water.

Important: If you have cast a concrete slabs, you will also have to raise the vertical sleeve toward the interior of the pool by adding stone dust in order to counterbalance the weight of the water.

Note: Once again, ensure that the selected site for the pool has a stable and well drained soil. If the soil is not well drained, we recommend that you install an appropriate soil drainage system.

Scavare ad una profondità di 15 cm (6"), installare e livellare le due lastre di calcestruzzo o di qualche altro materiale le cui dimensioni sono di circa 20 cm x 40 cm x 5 cm (8" x 16" x 2"), sistemandole sotto i supporti a T e lasciando che l'estremità esterna della T sporga da una delle lastre (vedi illustrazione soprastante).

Aggiungendo circa 2 cm — ¾" di polvere di sassi sotto il lastre di calcestruzzo inclinato verso l'esterno della piscina in modo sollevare leggermente il manicotto verticale verso l'interno della piscina in modo da rafforzare la base e controbilanciare il peso dell'acqua.

Important: Se è stata colata una cappa di calcestruzzo, occorre inoltre sollevare il manicotto aggiungendovi 2 cm — ¾" di polvere di sassi per controbilanciare il peso dell'acqua.

N.B. Scegliere un punto in cui il suolo è stabile, a livello e ben drenato.

Pod każdym teownikiem podtrzymującym basen wykopać dołek o głębokości 15 cm, a następnie wsadzić do niego dwa bloki betonowe lub podobny materiał. Bloki powinny mieć rozmiary około 20 cm x 40 cm x 5 cm, a jeden z nich powinien sięgać poza zewnętrzny koniec teownika (jak pokazano na rysunku powyżej). Podsypać około 2 cm żwiru bloki betonowe na lekko podnieść i nachylić zewnętrzną żerdź do wewnątrz basenu na zewnątrz basenu dla umocnienia podstawy i zrównoważenia ciężaru wody.

Uwaga: Jeżeli stosuje się wylewkę betonową, należy również nachylić nieco zewnętrzną żerdź i dodać około 2 cm żwiru w celu zrównoważenia ciężaru wody.

Wybrać równe, płaskie miejsce o twardym podłożu i dobrym odpływie wody.

Unter den T-Stützen 15cm tief graben und zwei Betonplatten (oder ein Ersatzmaterial) waagrecht unter die T-Stützen einsetzen. Die Platten sollten ungefähr 20 cm x 40 cm x 5 cm groß sein, so dass eine der Platten über das innere Außenende des Ts hinausreicht (siehe obenstehende Abbildung). Dazu ca. 2 cm Steinmehl unter betonplatten so Die vertikale Muffe leicht anheben und nach innen neigen., zur Beckenaubenseite weisende Muffe platzieren, um so die Beckengrundlage zu verstärken und das Gewicht des Wassers auszugleichen.

Wichtig: Falls Sie eine Betonlage gegossen haben, müssen Sie ebenfalls die Muffe durch das Hinzufügen einer 2 cm dicken Schicht Steinmehl anheben, um so das Gewicht des Wassers auszugleichen.

Anmerkung: Wählen Sie einen Standort, an dem der Boden beständig, eben und gut entwässert ist.

Excave 15 cm, coloque e nivele duas placas de betão ou o equivalente debaixo dos suportes em « T » — dimensões de aproximadamente 20 cm x 40 cm x 5 cms — deixando-as ultrapassar a extremidade exterior de uma das placas (consulte o desenho, na parte de cima da página). Acrescentando cerca de 2 cm de pó de pedra debaixo da placas de betão dirigida para o exterior da piscina deixando-as levantar ligeiramente a manga vertical para o interior da piscina de forma a solidificar a base e a contrabalançar o peso da água.

Important: Se vasou cimento para uma cobertura de betão, também vai ter que levantar a manga acrescentando 2 cm de pó de pedra para contrabalançar o peso da água.

Nota: É muito importante que o chão do local escolhido seja estável, estaja nivelado e tenha boa drenagem.



Matériaux :
- Dalles de béton

Materials:
- Concrete slabs

Material:
- Betonplatten

Materiales:
- Placas de hormigón

Materiali:
- Lastre di calcestruzzo

Materiais:
- Lajes de betão

Materiaal:
- Betontegels

Materiały:
- Bloki betonowe

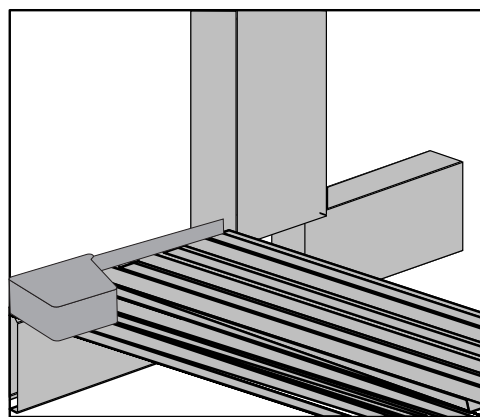
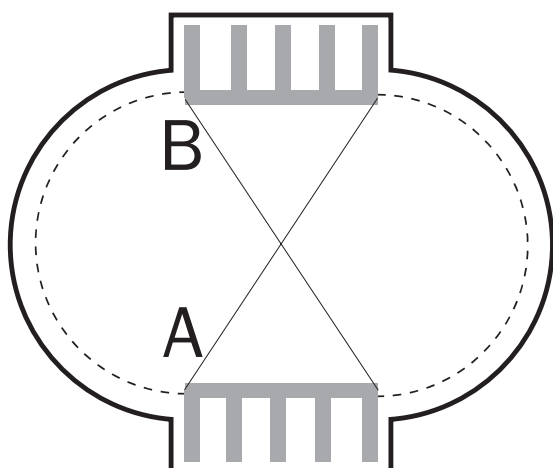

A=B

Mesurez les deux diagonales qui se croisent afin de vous assurer que les deux sections droites sont parallèles.

Important : Assurez-vous que la base des manchons horizontaux repose à la même hauteur que le sol adjacent.

Measure the two intersecting axes to ensure that the two straight sections are parallel.

Important: Make sure the bases of the horizontal sleeves are level with the adjoining ground.

Die beiden sich überschneidenden Achsen messen, um sicherzustellen, daß beide geraden Teile parallel zueinander sind.

Wichtig: Darauf achten, daß die Unterkante der horizontalen Muffen sich auf der gleichen Höhe wie der angrenzende Boden befindet.

Mida los dos ejes que se cruzan para cerciorarse que ambas secciones rectas sean paralelas.

Importante: asegúrese de que la base de las camisas horizontales descansa a la misma altura que el suelo adyacente.

Misurare le due diagonali che si incrociano per assicurarsi che le due sezioni diritte siano parallele.

Importante: Assicurarsi che la base dei manicotti orizzontali riposi allo stesso livello del terreno adiacente.

Meça as duas diagonais que se cruzam para ter a certeza que as duas secções direitas estão paralelas.

Importante : Verifique se a base das mangas horizontais está à mesma altura que o solo adyacente.

Meet de twee kruisende diagonalen om u ervan te verzekeren dat de twee rechte delen parallel zijn.

Belangrijk: Verzeker u ervan dat de onderkant van de horizontale moffen zich op hetzelfde niveau bevindt als de aanpalende grond.

Zmierzyć przecinające się przekątne dla sprawdzenia, czy dwa proste odcinki basenu są równoległe.

Uwaga: Należy sprawdzić, czy podstawy poziomych żerdzi znajdują się na tej samej wysokości co otaczająca je ziemia.



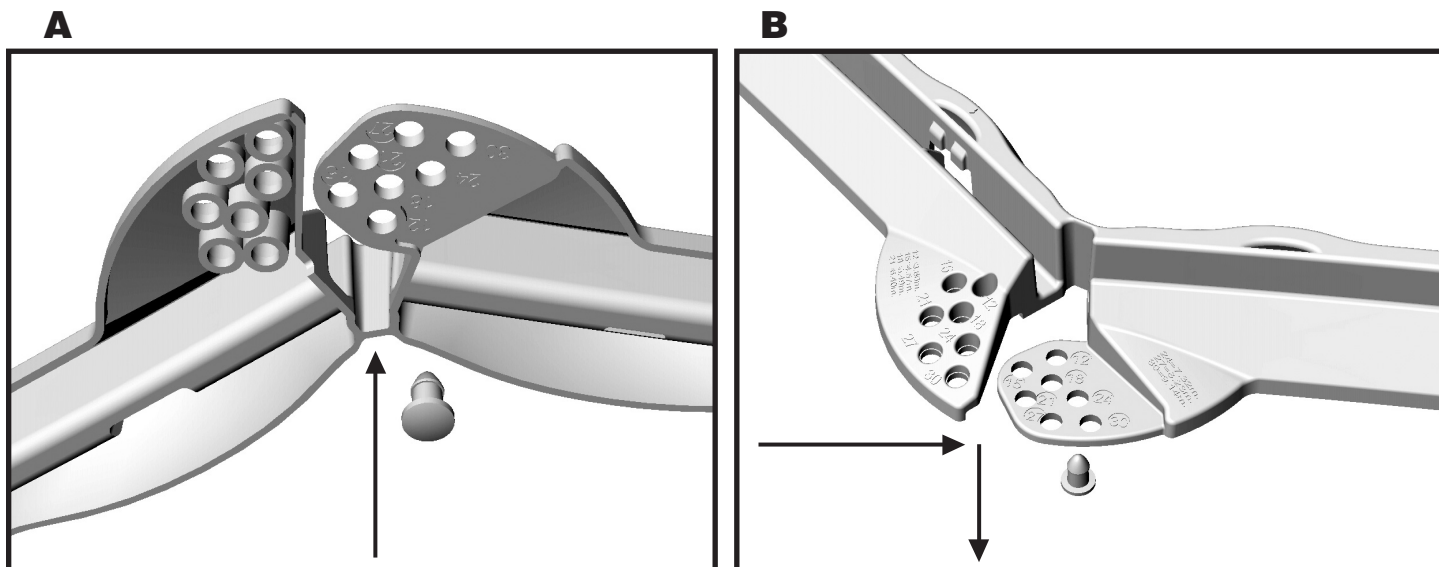

Vous devez maintenant procéder à l'assemblage des rails qui s'effectue en trois étapes.

Étape 1 : Détacher les goupilles d'indexation qui sont jointes aux rails.

Étape 2 : Trouvez le rayon correspondant à votre piscine inscrit sous le rail (en soulevant le rail vous remarquerez les dimensions de piscines inscrites sous la section la plus mince du rail). Insérez la goupille d'indexation dans le trou approprié – veuillez vous référer à l'illustration A.

Étape 3 : Remettez le rail dans sa position initiale et aligner encore une fois la goupille d'indexation avec le trou correspondant à votre dimension de piscine. Appuyez sur le rail afin d'insérer la goupille et compléter l'assemblage – veuillez vous référer à l'illustration B.

Répétez ces étapes pour chacun des rails et systèmes d'indexation.

Efectúe ahora el montaje de los rieles, que se hace en tres etapas.

Etapas 1 : Quite las chavetas de indexación que vienen en los rieles.

Etapas 2 : Encuentre el radio correspondiente a su piscina que viene indicado bajo el riel (levantando el riel y verá las dimensiones de las piscinas escritas en la parte más delgada del riel). Introduzca la chaveta de indexación en el orificio apropiado (consulte la ilustración A).

Etapas 3 : Vuelva a poner el riel en su posición inicial y alinee la chaveta de indexación con el orificio correspondiente a las dimensiones de su piscina. Apoye en el riel para introducir la chaveta y terminar el montaje (consulte la ilustración B).

Repita estas etapas con cada riel y sistema de indexación.

Het moment is aangebroken voor het in elkaar zetten van de rails. Dit gebeurt in drie stappen.

Stap 1 : Maak de pinnen van het indexsysteem, die aan de rails zijn bevestigd, los.

Stap 2 : Zoek de bij uw zwembad behorende straal op. Deze staat aangegeven aan de onderkant van de rail. (Wanneer u de rail oplicht, ziet u de afmetingen van de verschillende zwembaden weergegeven aan de onderkant van het dunste deel van de rail). Steek de pin van het indexsysteem in het juiste gat (zie afbeelding A).

Stap 3 : Plaats de rail terug in zijn oorspronkelijke positie en zorg er nogmaals voor dat de pin van het indexsysteem samenvalt met het gat dat correspondeert met de dimensies van uw zwembad. Duw op de rail om de pin erin te laten verzinken en voltooi de montage (zie afbeelding B).

Herhaal bovengenoemde stappen voor elke rail en bijbehorend indexsysteem.

You must now assemble the wall channels. This is a three-step process.

Step 1 : Detach the indexing pins attached to the wall channel.

Step 2 : Identify on the reverse side of the wall channel (while looking underneath the wall channel) the appropriate radius of your pool and insert the indexing pin into the corresponding hole – refer to illustration "A" below.

Step 3 : Turn the wall channel right side up and align once again the pin with the corresponding hole. Press down the wall channel onto the pin to complete the assembly – refer to illustration "B" below.

Repeat these steps for each wall channel and indexing system.

Occorre ora procedere all'assemblaggio dei binari che viene effettuato in tre tappe.

Tappa 1 : Staccare le coppiglie di bloccaggio in plastica fornite con le rotaie.

Tappa 2 : Cercare l'iscrizione situata sotto il binario che permette d'identificare il raggio corrispondente alla vostra piscina (sollevando il binario, è possibile leggere le dimensioni delle piscine che sono riportate sul retro della sezione più stretta del binario). Inserire la coppiglia di bloccaggio in plastica nel foro corrispondente – vedi illustrazione A.

Tappa 3 : Rimettere il binario nella posizione iniziale e allineare di nuovo la coppiglia di bloccaggio in plastica con il foro corrispondente alla dimensione della vostra piscina. Spingere sul binario in modo da inserire la coppiglia e completare l'assemblaggio – vedi illustrazione B.

Ripetere le tappe per ogni binario e ogni sistema di bloccaggio.

Teraz należy zmontować szyny. Operacja ta przebiega w trzech etapach.

Etap 1 : Odłączyć zaczepy przymocowane do szyn.

Etap 2 : Odnaleźć odległość odpowiadającą Państwu basenowi zaznaczoną pod szyną (po podniesieniu szyny widoczne będą rozmiary basenów, podane pod wąską częścią szyny). Wstawić zaczep do odpowiedniego otworu, jak pokazano na rysunku A.

Etap 3 : Ustawić z powrotem szynę w pozycji początkowej i ponownie wstawić zaczep w otwór, odpowiadający rozmiarowi Państwa basenu. Na końcu montażu nacisnąć na szynę w celu zamocowania zaczepu – patrz rysunek B.

Należy powtórzyć te operacje dla wszystkich szyn i układów zaczepów.

Nun sollten Sie mit dem Aufbau der Schienen beginnen. Dieser wird in drei Schritten ausgeführt.

Étape 1 : Die Indexstifte, die den Schienen beigefügt sind, ablösen.

Étape 2 : Den richtigen Durchmesser für ihren Beckentyp auf der Unterseite der Schiene feststellen (dafür das dünnste Teilstück der Schiene anheben). Den Indexstift in die für Ihren Durchmesser vorgesehene Öffnung stecken – siehe Abbildung A.

Étape 3 : Die Schiene dann wieder in die Ausgangsposition bringen und den Indexstift erneut auf die für Ihre Schwimmbeckenmaße vorgesehene Öffnung abstimmen. Auf die Schiene drücken, um so den Stift in die Öffnung einzuführen. Dann den Aufbau vervollständigen – siehe Abbildung B.

Diese Schritte für jede der Schienen und Indexsysteme wiederholen.

Neste momento vai ter que reunir as peças das calhas e isto faz-se em três etapas.

Etapas 1 : Retire as cavilhas de introdução que estão juntas com as calhas.

Etapas 2 : Procure o raio correspondente à sua piscina que se encontra sob a calha (ao levantar a calha vai poder ver as dimensões das piscinas inscritas sob a parte mais fina da calha). Meta a cavilha de introdução no buraco apropriado – consulte e refira-se à ilustração A.

Etapas 3 : Coloque de novo a calha na posição inicial e alinhe, mais uma vez, a cavilha de introdução com o buraco correspondente à dimensão da piscina que possui. Faça pressão sobre a calha para inserir a cavilha e completar a instalação – por favor refira-se à ilustração B.

Repita estas etapas para cada uma das calhas e sistemas de introdução.

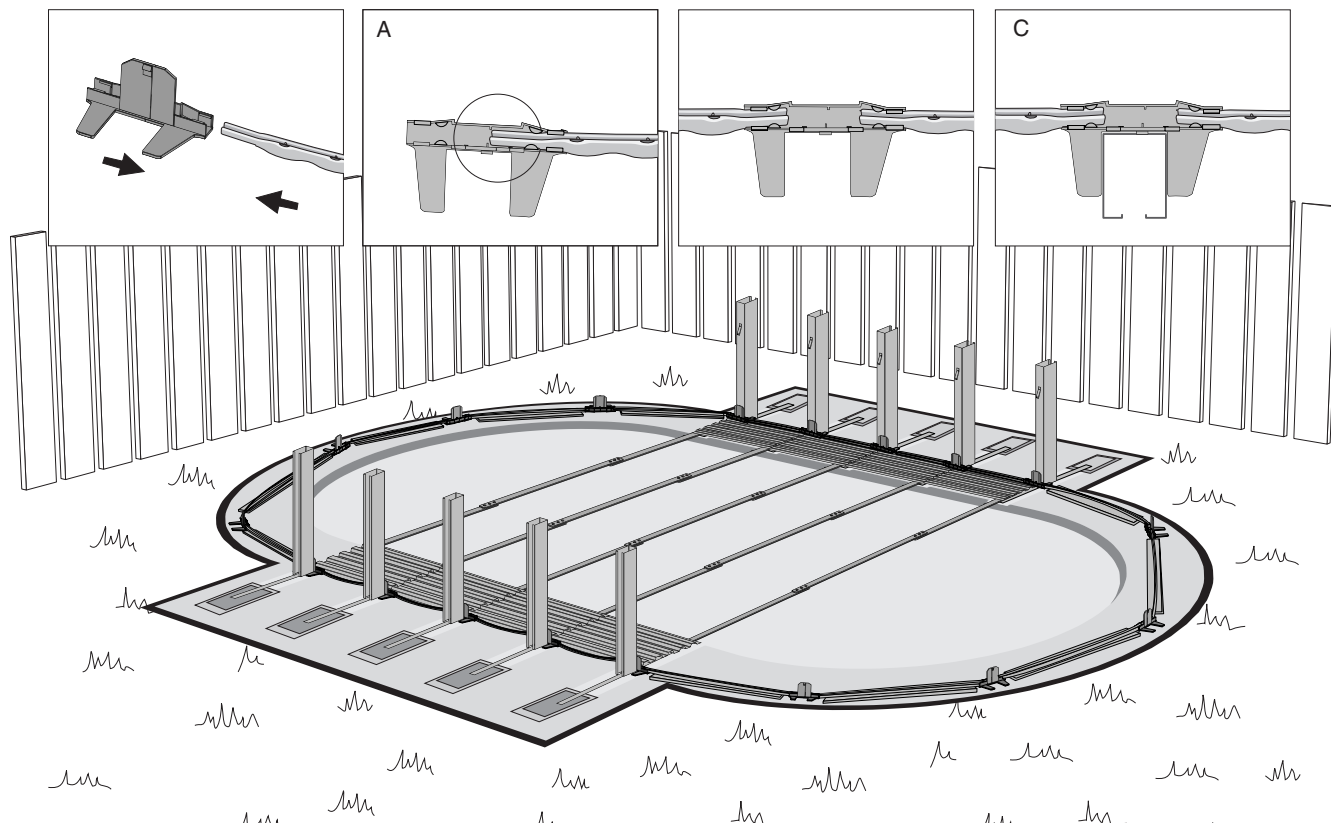

Poursuivez en insérant chacun des rails dans les platines en vous assurant qu'ils sont bien enfoncés et qu'il reste un espace d'environ 1,27 cm ($\frac{1}{2}$ " (ill. A) entre chaque rail des sections rondes et un espace de 2,5 cm (1") (ill. B) dans les sections droites.

Important : Les rails des sections droites sont plus courts : ils ont 106,48 cm (42") de long. Pour les installer, vous devez les déposer sur le manchon horizontal intérieur du T. Par conséquent, chacune des pattes de la platine passera de chaque côté du manchon vertical (ill. C).

Continue by inserting the end of each wall channel into joiner plates, ensuring that they are firmly inserted and leaving a space of 1.27 cm ($\frac{1}{2}$ " (ill. A) between each wall channel of the round sections and a space of 2.5 cm (1") (ill. B) for the straight sections.

Important: The wall channels of the straight sections are shorter (106.68 cm [42"]). Install the wall channels by placing them on the inside horizontal sleeve of the T. In this way, the feet of the joiner plates will hold the vertical sleeve on either side (ill. C).

Danach jeweils die Schienen in die Laufschienen einführen. Darauf achten, daß sie fest einliegen, und daß jeweils eine Lücke zwischen den Schienen bleibt. Diese Lücke sollte 1,27 cm (Abb. A) groß sein für die Schienen der runden Teilstücke und 2,5 cm (Abb. B) für die Schienen der geraden Teilstücke.

Wichtig: Die Schienen der geraden Teilstücke sind kürzer (106,68 cm). Um die Schienen zu installieren, müssen sie auf die inneren horizontalen Muffen aufgelegt werden. Die vorstehende Teile ("Füße") der Laufschienen befinden sich so jeweils auf jeder Seite der vertikalen Muffe (Abb. C).

Continúe introduciendo el extremo de cada canaleta en las platinas, verificando que se encuentren firmemente colocadas y que quede una luz de aproximadamente 1,27 cm (ilustración A) entre cada canaleta en las secciones circulares y un espacio de 2,5 cm (ilustración B) en las secciones rectas.

Importante: Las canaletas de las secciones rectas son más cortas: tienen 106,48 cm de largo. Para instalarlas deberá colocarlas sobre la camisa horizontal interior de la T. En consecuencia, cada una de las patas de la platina pasará de cada lado de la camisa vertical (ilustración C).

Proseguire inserendo ciascuna delle rotaie nelle piastrine assicurandosi che siano ben infilate e che rimanga uno spazio di 1,27 cm (vedi illustrazione A) tra ogni rotaia nelle sezioni tonde e uno spazio di 2,5 cm (vedi illustrazione B) nelle sezioni diritte.

Importante: Le rotaie delle sezioni diritte sono più corte: misurano 106,48 cm di lunghezza. Per installarle, occorre poggiarle sul manicotto orizzontale interno della T. Di conseguenza, le braccia della piastrina verranno a bloccare il manicotto verticale da ambedue i lati (vedi illustrazione C).

Continue introduzindo cada calha nas placas de união e verifique se ficaram bem seguras e se ficou um espaço de aproximadamente 1,27 cm (ill. A), entre cada calha das secções redondas e um espaço de 2,5 cm (ill. B) nas secções direitas.

Importante : As calhas das secções direitas são as mais curtas : têm 106,48 cm de comprimento. Para as instalar, vai ter que as pôr em cima da manga horizontal interior do T. Por consequência, cada pata das placas de união fica dum lado e do outro da manga vertical (ill.C).

Schuij vervolgens de rails in de verbindingsstukken. Zorg ervoor dat ze goed vast komen te zitten en dat er een ruimte van ongeveer 1,27 cm (Afb. A) zit tussen elk paar rails voor de ronde delen en van 2,5 cm (Afb. B) voor de rechte delen.

Belangrijk: De rails voor de rechte delen zijn korter, namelijk 106,68 cm lang. Om ze aan te brengen moet u ze op de naar binnen gerichte horizontale mof van de T plaatsen. De beide uitsteeksel van het verbindingsstuk vallen dan aan weerszijden van de verticale mof (Afb. C).

Kontynuować montaż wkładając końce wszystkich szyn do elementów łączących. Należy je mocno wsadzić, pozostawiając około 1,27 cm miejsca (patrz rysunek A) pomiędzy każdym słupkiem w częściach okrągłych i 2,5 cm miejsca (patrz rysunek B) w częściach prostych basenu.

Uwaga: Szyny części prostych są krótsze (106,68 cm). Należy zamontować szyny mocując je wewnątrz poziomych żerdzi teownika. Dzięki temu, podstawy elementów łączących będą przytrzymywać poziome żerdzie z obu stron (patrz rysunek C).

Rails 1 Rails 2 Platines	Schienen 1 Schienen 2 Laufschienen	Rotaie 1 Rotaie 2 Piastrine	Rails 1 Rails 2 Verbindingsstukken	3,66 x 7,11 m 12' x 23'4"	4,57 x 8 m 15' x 26'	4,57 x 9,14 m 15' x 30'	5,49 x 10,16 m 18' x 33'4"
				8	10	10	12
Wall channels 1 Wall channels 2 Joiner plates	Canaletas 1 Canaletas 2 Platinas	Calha 1 Calha 2 Placa de união	Szyny 1 Szyny 2 Elementy łączące	6	6	8	8
				14	16	18	20

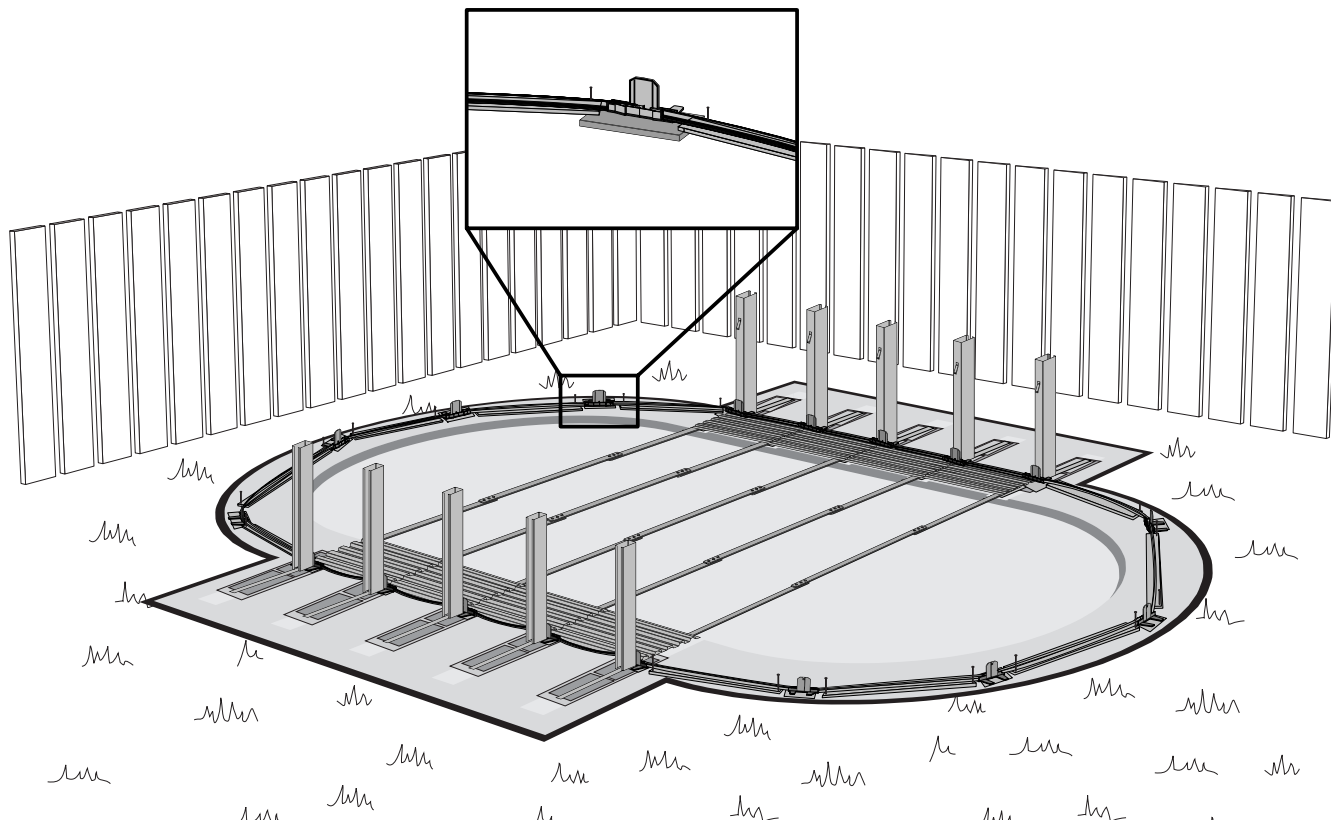

Selon la fermeté du sol et les changements climatiques de votre région, vous devriez peut-être installer une dalle de béton — dimensions d'environ 20 cm x 40 cm x 12 cm (8" x 16" x 4") — sous chaque platine des sections rondes.

Note : Vérifiez une nouvelle fois le périmètre de la piscine et plantez des clous sur le côté extérieur des rails afin que ceux-ci demeurent bien en place lors de l'installation du mur.

Ces clous devront être retirés seulement lors de la dernière étape, soit lors du remplissage de la piscine.

Según la solidez del suelo y el clima de su región, quizás sería conveniente colocar una placa de cemento — de aproximadamente 20 cm x 40 cm x 12 cm — debajo de cada platina de las secciones circulares.

Nota: Verifique otra vez el perímetro de la piscina y clave los clavos en el lado exterior de los rieles para inmovilizar éstos mientras se hace la instalación en la pared.

Estos clavos deben quitarse únicamente durante la última etapa, es decir, al llenar de agua la piscina.

Afhankelijk van de stevigheid van de grond en van eventuele wisselende weersomstandigheden in het gebied waar u woont, dient u wellicht een betontegel (van ongeveer 12 bij 20 bij 40 cm) onder elk verbindingsstuk voor de ronde delen aan te brengen.

N.B.: Ga nogmaals de omtrek van het zwembad na en plaats spijkers langs de buitenkant van de rails zodat die goed op hun plaats blijven tijdens het opzetten van de wand.

Deze spijkers moeten er pas bij de laatste stap worden uitgetrokken, dat wil zeggen bij het vullen van het zwembad.

Depending on the firmness of the soil and the climate in your region, you should perhaps install a concrete slab (which should measure about 20 cm x 40 cm x 12 cm [8" X 16" X 4"]) under each joiner plate of the round sections.

Note: Check the perimeter of the pool one more time and hammer in the nails on the outside of the wall channels to ensure that these stay in place when installing the wall.

These nails are to be removed only at the last step—when filling up the pool.

In base alla fermezza del suolo ed ai cambiamenti climatici della zona, si dovrà eventualmente installare una lastra di cemento — le cui dimensioni saranno di 20 cm x 40 cm x 12 cm — sotto ogni piastrina nelle sezioni tonde.

N.B.: Verificare ancora una volta il perimetro della piscina e piantare i chiodi sulla parte esterna dei binari in modo che siano saldamente fissati al momento dell'installazione della parete.

Questi chiodi saranno ritirati solamente all'ultima tappa, quando la piscina viene riempita d'acqua.

W zależności od twardości podłoża i klimatu w Państwie regionie, może zachodzić konieczność założenia betonowych bloków o wymiarach około 20 cm x 40 cm x 12 cm pod każdy element łączący okrągłych części.

Uwaga: Należy ponownie sprawdzić obwód basenu i zamocować kołki na zewnątrz szyn w celu zapewnienia stabilności szyn podczas instalacji ściany.

Kołki należy usunąć w ostatniej fazie montażu, czyli przy napełnianiu basenu.

Je nach Bodenbeständigkeit und klimatischen Bedingungen in Ihrer Region, muß möglicherweise eine 20 cm x 40 cm x 12 cm große Betonplatte unter jede Laufschiene der runden Teilstücke angebracht werden.

Anmerkung: Nocheinmal den Beckenumfang prüfen und die Nägel auf der Außenseite der Schienen einschlagen, damit diese während des Wandaufbaus nicht verrutschen.

Diese Nägel erst während des letzten Schrittes, dem Füllen des Schwimmbeckens, entfernen.

Dependendo da firmeza do solo e das mudanças climáticas da sua região, seria aconselhável que instalasse uma placa de betão — com as dimensões aproximadas de 20 cm x 40 cm x 12 cm — debaixo de cada placa de união das secções redondas.

Nota : Verifique novamente o perímetro da piscina e ponha pregos na parte exterior das calhas para que estas se conservem no lugar enquanto está a instalar a parede.

Os pregos só podem ser retirados quando chegar à última etapa, ou seja quando encher a piscina.



Matériaux :
– Dalles de béton

Materials:
– Concrete slabs

Material:
– Betonplatte

Materiales:
– Placas de cemento

Materiali:
– Lastre di cemento

Material :
– Placa de betão

Materiaal:
– Betontegels

Materiały:
– Bloki betonowe

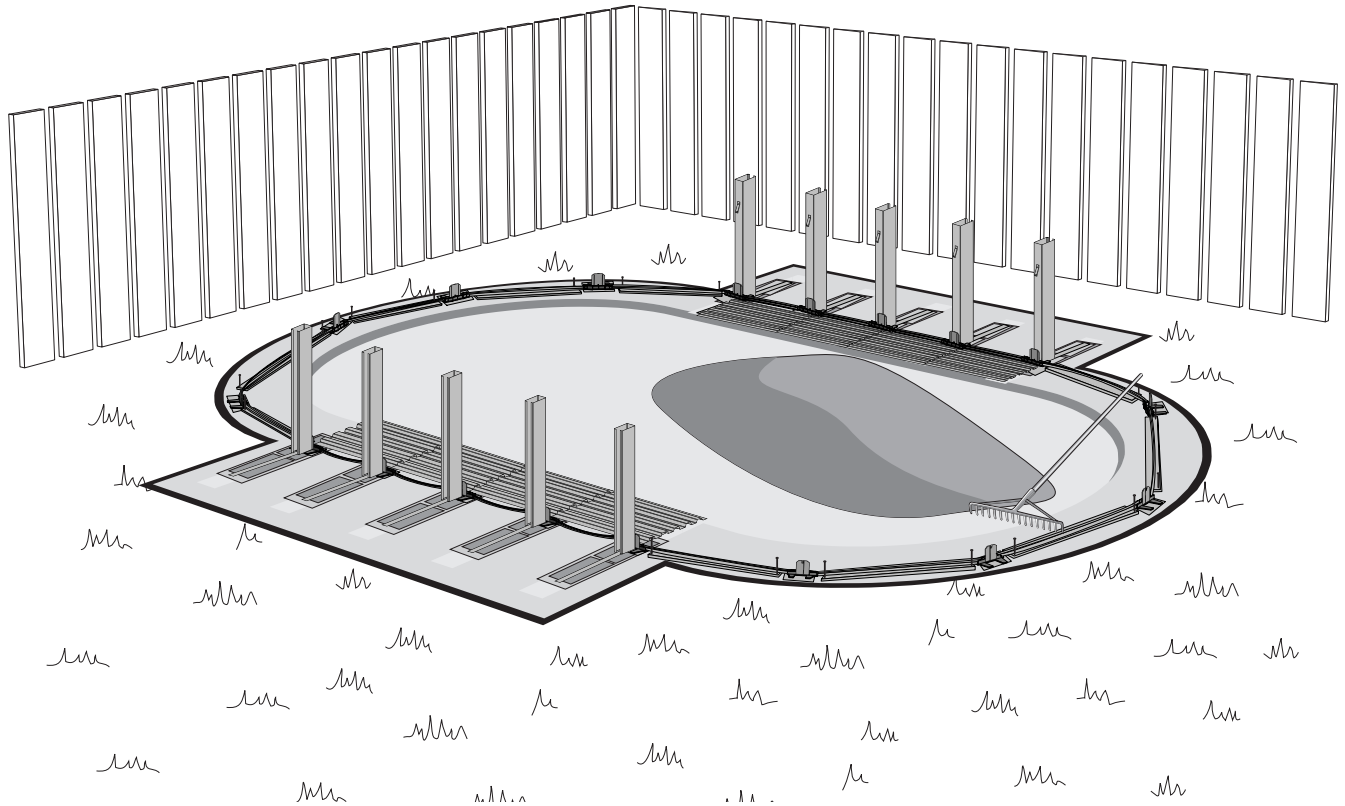

Déversez et étendez du sable tamisé au centre de la piscine. Référez-vous au tableau ci-dessous pour connaître la quantité de sable nécessaire suivant les dimensions de votre piscine.

Pour sifted sand in the centre of your pool. Refer to the chart below to know exactly the amount of sand to be used for your specific pool size.

Gesiebten Sand in die Beckenmitte kippen. Die untere Tabelle zeigt Ihnen genau die für Ihre Beckengröße benötigte Menge.

Esparza la arena tamizada en el centro de la piscina. Consulte la tabla al final de la página para determinar la cantidad de arena necesaria según las dimensiones de la piscina.

Scaricare e spandere della sabbia setacciata al centro della piscina. Consultare la tabella sottostante per sapere qual'è la quantità di sabbia necessaria in base alle dimensioni della piscina.

Despeje e espalhe areia peneirada no centro da piscina. Consulte o quadro informativo, situado no fundo da página, para saber qual a quantidade de areia que vai precisar para o tamanho da sua piscina.

Stort zand in het midden van uw zwembad. Kijk in de onderstaande tabel voor de exacte hoeveelheid zand waarover u moet beschikken voor de grootte van uw zwembad.

Nasypać przesiany piasek na środek basenu. Poniższa tabelka podaje dokładne ilości piasku, wymagane dla basenu danej wielkości.



	3,66 x 7,11 m 12' x 23'4"	4,57 x 8 m 15' x 26'	4,57 x 9,14 m 15' x 30'	5,49 x 10,16 m 18' x 33'4"
Sable requis	3,10 t*	3,25 t*	3,85 t*	4,60 t*
Sand required	3,40 t	3,75 t	4,25 t	5,10 t
Benötigter Sand				
Arena necesaria				
Sabbia necessaria				
Areia necessária				
Benodigd zand				
Wymagana ilość piasku zależnie od wielkości basenu				

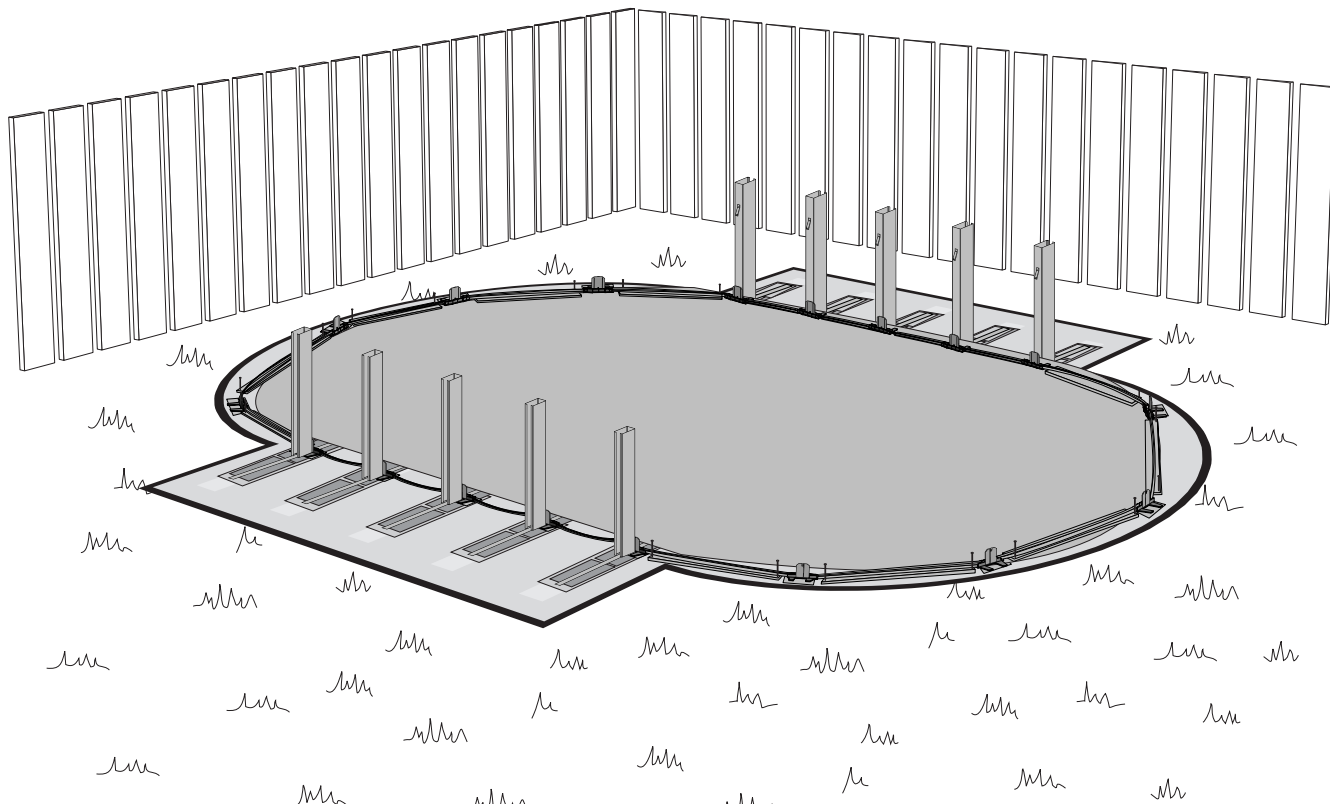

Étendez le sable à l'intérieur de votre piscine sans qu'il ne déborde sur le rail.

Spread sand inside the pool area. Make sure not to spread the sand onto or beyond the wall channels.

Den Sand innerhalb des Beckens verteilen. Darauf achten, daß kein Sand auf oder über die Schiene hinaus fällt.

Extienda la arena en el interior de la piscina cuidando de que no caiga en las canaletas.

Spandere la sabbia all'interno della piscina facendo attenzione a non far andare la sabbia sulle rotaie o fuori da queste.

Espalhe a areia no interior da sua piscina e faça-o com cuidado para não pôr areia sobre as calhas.

Spreid het zand uit over de binnenkant van het zwembad. Let op dat u het zand niet op of over de rails uitspreidt.

Rozłożyć piasek w równą warstwę wewnątrz basenu, zwracając uwagę, żeby nie rozsypać piasku na szyny lub poza nie.



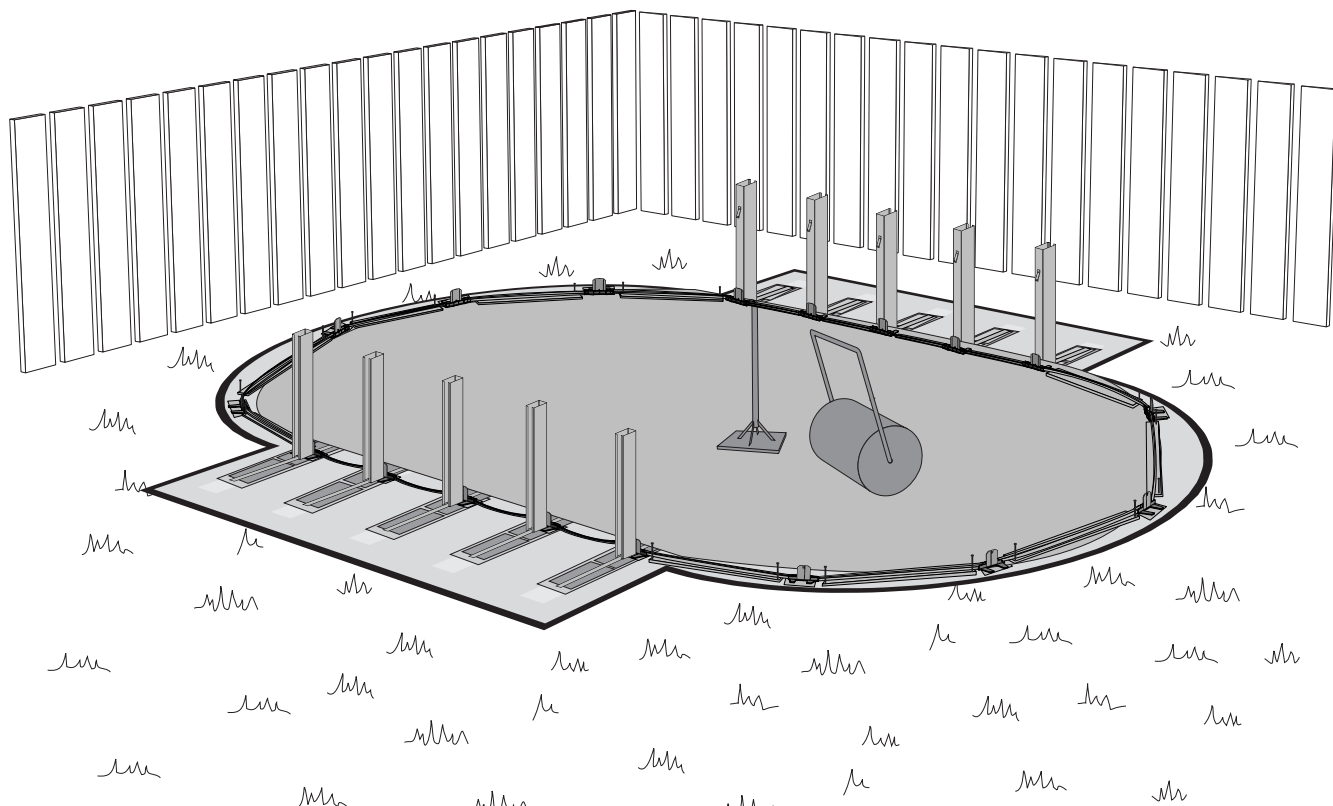

Compactez le sable de façon manuelle ou mécanique.

Compact the sand manually or mechanically.

Den Sand von Hand oder mit der Walze feststampfen.

Compacte la arena en forma manual o mecánica.

Compattare la sabbia in modo manuale o meccanico.

Compacte a areia manualmente ou mecanicamente.

Pers het zand samen met de stamper of de grasroller.

Ubić piasek ręcznie lub mechanicznie.



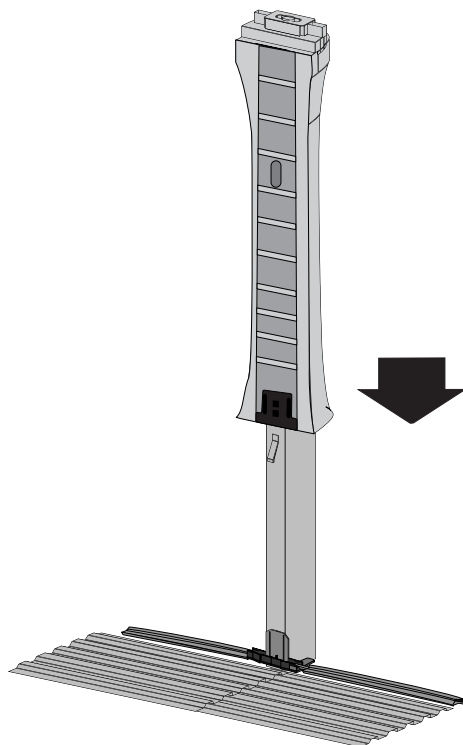

Insérez tous les poteaux des sections droites (B2) sur les manchons verticaux. Assurez-vous que le cran du haut est bien inséré dans le trou du poteau de la section droite prévu à cet effet.

Note : une fois les poteaux des sections droites bien glissés sur les manchons, utilisez un tournevis pour sortir le cran d'arrêt du manchon afin de vous assurer que le poteau ne puisse plus sortir.

Insert all the straight section uprights (B2) into the vertical sleeves. Ensure that the top clip is properly inserted in the appropriate hole in the round section upright. Then insert a first upright into the joiner plates.

Note: Once the straight section uprights are inserted into the sleeves, use a screwdriver to slip the clip out of the sleeve in order to make sure the upright stays in place.

Alle Pfeiler der geraden Teilstücke (B2) über die vertikalen Muffen einsetzen. Darauf achten, daß der obere Clip gut in dem dazu vorgesehen Loch des geraden Pfeilers einsitzt.

Anmerkung: Sind die Pfeiler der geraden Teilstücke korrekt über die Muffen geschoben, den Clip mit einem Schraubenzieher entfernen, um sicherzustellen, daß der Pfeiler nicht mehr herausrutschen kann.

Introduzca todos los paralelos de las secciones ovaladas (B2) en las camisas verticales. Verifique que la muesca superior esté bien insertada en el agujero previsto para ello en el paral de sección recta.

Nota: una vez que haya colocado debidamente los paralelos de sección ovalada en las camisas, utilice un destornillador para quitar el retén de la camisa con el fin de asegurarse que el paral no pueda salirse.

Infilare tutti i pali delle sezioni diritte (B2) sui manicotti verticali. Assicurarsi che il dente superiore sia stato bene inserito nel foro corrispondente del palo della sezione diritta.

N.B.: Dopo aver inserito correttamente i pali delle sezioni diritte sui manicotti, occorre estrarre il dente del manicotto con l'aiuto di un cacciavite in modo da essere sicuri che il palo non esca più.

Introduza todas as colunas das secções direitas (B2) sobre as mangas verticais. Verifique se os encaixes de cima estão bem enfiados no buraco da coluna da secção direita prevista para esse efeito.

Nota : Assim que as colunas ovais estiverem bem enfiadas dentro das mangas, utilize uma chave de fenda para desbloquear a saliência de encaixe da manga, de forma a ter a certeza de que a coluna não voltará a sair.

Plaats alle staanders voor de rechte delen (B2) op de verticale moffen. Verzeker u ervan dat de bovenkant van de mof goed in het hiertoe bestemde gat van de staander voor het rechte gedeelte valt.

Opmerking: Wanneer de staanders voor de rechte delen eenmaal goed over de moffen heen vallen, moet u met een schroevendraaier het blokkeermechanisme van elke mof uittrekken om ervoor te zorgen dat de staander niet meer uit de mof kan losraken.

Włóż słupek części prostej (B2) do pionowych żerdzi. Sprawdzić, czy górny zacisk jest prawidłowo włożony do odpowiedniego otworu w słupku części okrągłej. Następnie włożyć pierwszy słupek do elementów łączących.

Uwaga: Po prawidłowym wsadzeniu słupków części prostych do elementów łączących, należy przy pomocy klucza przestawić zaczepek elementu łączącego w celu uniemożliwienia wysunięcia się słupka.

			3,66 x 7,11 m 12' x 23'4"	4,57 x 8 m 15' x 26'	4,57 x 9,14 m 15' x 30'	5,49 x 10,16 m 18' x 33'4"
Poteaux B2 B2 Uprights B2 Pfeiler	Parales B2 Pali B2 Colunas B2	Standers B2 Słupki B2	8	8	10	10

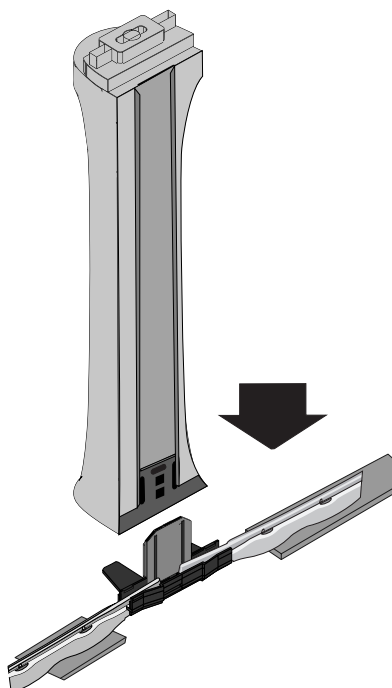

Ensuite, placez un premier poteau de la section ronde sur les platines. Le poteau est bien enfoncé si vous avez entendu un « clic ». Ce poteau servira de point de départ pour l'installation du mur.

Important : Les poteaux des sections rondes (B1) diffèrent de ceux des sections droites (B2). Consultez la liste des pièces.

Now, place a first upright of the round section (1) onto a joiner plate. The upright is properly inserted when you hear a click. This upright will serve as the starting point for installing the wall.

Important: Round section uprights (B1) are different from straight section uprights (B2). Consult the parts list to verify.

Anschließend einen ersten Pfeiler des runden Teilstücks (1) auf die Laufschiene stellen. Damit der Pfeiler korrekt eingerastet ist, muß ein Klicken zu hören sein.

Wichtig: Die Pfeiler der runden Teilstücke (B1) unterscheiden sich von denen der geraden Teilstücke (B2). Dazu die Aufstellung der benötigten Teile einsehen.

Ahora introduzca un primer paral de la sección circular (1) en las platinas. El paral estará bien insertado cuando se oiga un "clic". Este paral servirá de punto de partida para la instalación de la pared.

Importante: los paraleles de las secciones circulares (B1) son diferentes a los de las secciones rectas (B2). Consulte la lista de piezas.

Installare poi un primo palo della sezione tonda (n.1) sulle piastrine. Il palo è fissato correttamente quando lo si sentirà fare « clic ». Questo palo servirà come punto di partenza per l'installazione del muro.

Importante: I pali delle sezioni tonde (B1) sono diversi da quelli delle sezioni diritte (B2). Consultare la lista dei pezzi.

Seguidamente, coloque uma primeira coluna da secção redonda (1) sobre as placas de união. Quando ouvir um « clique » é sinal que a coluna ficou bem encaixada. Esta coluna servirá de ponto de partida para a instalação da parede.

Importante : As colunas das secções redondas (B1) são diferentes das secções direitas (B2). Consulte a lista das peças.

Begin vervolgens met het plaatsen van een staander voor het ronde deel (1) in het bijbehorende verbindingsstuk. De staander zit goed op zijn plaats wanneer u één klik hoort. Deze staander zal dienen als uitgangspunt bij het plaatsen van de wand.

Belangrijk: Staanders voor ronde delen (B1) verschillen van staanders voor rechte delen (B2). Raadpleeg hiervoor de lijst met onderdelen.

Teraz należy włożyć pierwszy słupek części okrągłej (1) do elementu łączącego. Jedno kliknięcie oznacza, że słupek został wsadzony właściwie. Słupek ten posłuży do rozpoczęcia montowania ściany basenu.

Ważne: Słupki części okrągłej (B1) różnią się od słupków części prostej (B2), co można sprawdzić w wykazie części.

				3,66 x 7,11 m 12' x 23'4"	4,57 x 8 m 15' x 26'	4,57 x 9,14 m 15' x 30'	5,49 x 10,16 m 18' x 33'4"
Poteaux	Parales	Staanders	B1	6	8	8	10
Uprights	Pali	Słupki	B2	8	8	10	10
Pfeiler	Colunas						

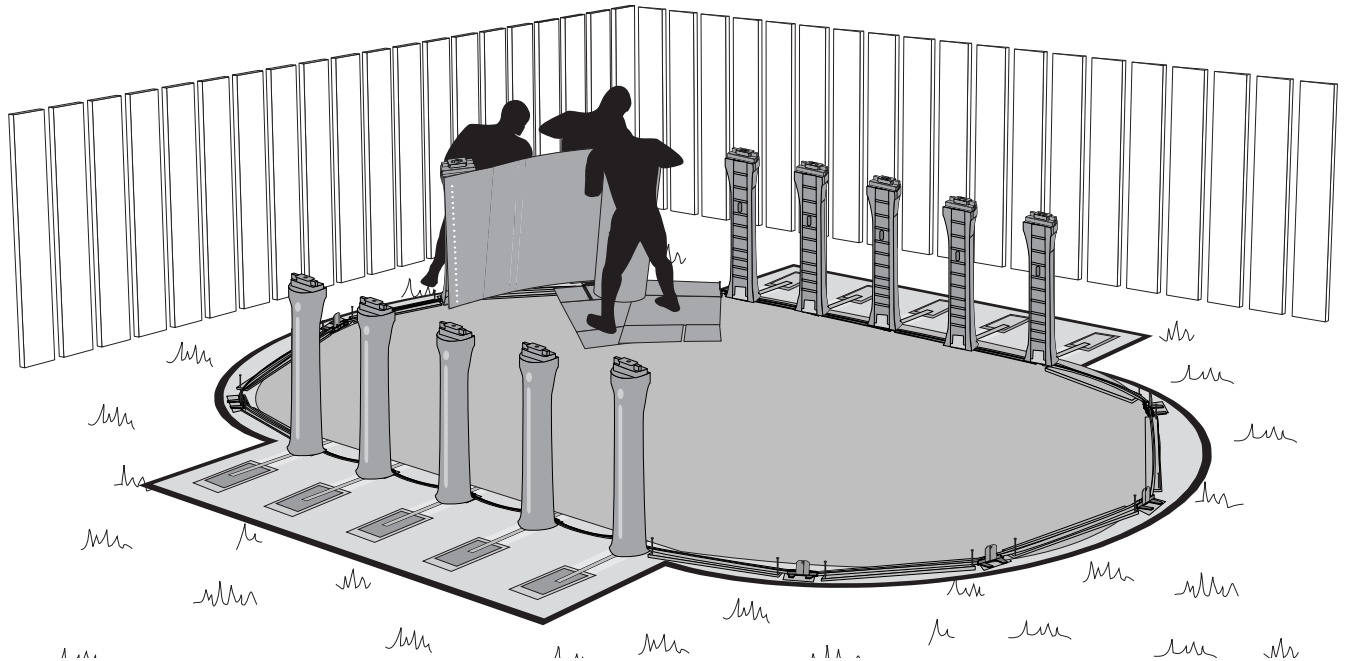

Vous devez maintenant installer le mur de votre piscine. Cette opération nécessite la contribution d'au moins trois personnes et devrait être entreprise une journée où il ne vente pas. Des cartons d'emballage ou une planche de bois de 60 cm x 60 cm (2' x 2') peuvent servir à protéger le mur et à en faciliter le déplacement. Insérez le mur dans le rail en commençant par le centre d'une des platines. Assurez-vous que le trou de l'écumoire est bien à l'endroit choisi pour la pose du système de filtration, dans une portion ronde de la piscine.

Important : Les trous de l'écumoire et du retour d'eau sont situés à l'extrémité du mur qui n'est pas déroulée, et doivent absolument être situés dans une section ronde de la piscine.

Ahora debe instalar la pared de la piscina. Esta operación necesita la contribución de un mínimo de tres personas y debería efectuarse en un día sin viento. Los cartones de embalaje, o una tabla de madera de 60 cm x 60 cm, pueden servir para proteger la pared y facilitar el transporte. Coloque la pared en la canaleta comenzando por el centro de una de las platinas. Verifique que el agujero del depurador esté en el lugar seleccionado para la instalación del sistema de filtración, en una parte circular de la piscina.

Importante: los agujeros del depurador y del retorno del agua están situados en la extremidad de la pared que no está enrollada y es primordial que se coloquen en una sección circular de la piscina.

Nu kunt u de wand van uw zwembad aanbrengen. Voor dit karwei zijn ten minste drie personen nodig, en u moet er een windstille dag voor uitkiezen. U kunt de kartonnen verpakking of een stuk hout van 60 bij 60 cm gebruiken om de wand te ondersteunen en het verplaatsen ervan te vergemakkelijken. Schuif de wand in de rail, beginnend bij het middelpunt van een van de verbindingsstukken. Zorg er hierbij voor dat het gat voor de skimmer zich op de plek bevindt waar u de filterinstallatie wilt aanbrengen.

Belangrijk: De openingen voor de skimmer en de terugloop bevinden zich aan het nog niet uitgerolde uiteinde van de wand, en moeten absoluut op rond gedeelte van het zwembad worden aangebracht.

You now have to install the pool wall. A minimum of three (3) people are required to install the wall and there should be no wind at the time. Furthermore, we suggest that you use the packaging or a 60 cm x 60 cm (2' x 2') wooden board to protect the wall and help manoeuvre it. Insert the wall into the wall channel, starting from the centre of one of the joiner plates. Make sure the skimmer hole is at the place where you want to put the filtration system.

Important: The skimmer and water return holes are located at the unrolled end of the wall, and it is essential that they should be located in a round section of the pool.

Occorre ora installare il muro della piscina. Questa operazione richiede la partecipazione di minimo tre persone ed andrebbe effettuata un giorno in cui non c'è vento. Sugeriamo l'utilizzo di cartoni d'imballaggio oppure di una tavola di legno di 60 cm x 60 cm per proteggere il muro e facilitarne lo spostamento. Inserire il muro nella rotaia iniziando dal centro di una delle piastrine. Accertarsi che la perforazione per lo schiumatoio sia situata nel punto previsto per l'installazione del sistema di filtrazione, in una porzione tonda della piscina.

Importante: Le perforazioni per lo schiumatoio ed il ritorno dell'acqua sono situate all'estremità del muro che non è srotolata e devono assolutamente essere situate in una sezione tonda della piscina.

Teraz należy zainstalować ścianę basenu. Montaż ściany powinien być przeprowadzany przy bezwietrznej pogodzie, przez co najmniej trzy (3) osoby. Zalecamy ponadto użycie kartonów z opakowań lub deski o wymiarach 60 cm x 60 cm w celu zabezpieczenia ściany i ułatwienia jej montażu. Należy wsuwać ścianę w dolną szynę, rozpoczynając od środka jednego z elementów łączących. Należy też upewnić się, że otwór na odstojnik znajduje się w miejscu, gdzie planuje się umieścić układ filtrowania wody.

Ważne: Otwory na odstojnik i na przepływ wody znajdują się przy nierozwiniętym końcu ściany. Jest bardzo ważne, żeby umieścić je w okrągłej części basenu.

Jetzt ist die Beckenwand zu errichten. Zu diesem Vorgang werden mindestens drei Leute benötigt. Er sollte an einem windstillen Tag vorgenommen werden. Es wird empfohlen Pappkartons oder eine 60 x 60 cm große Holzplanke zu benutzen, um die Wand zu schützen und deren Versetzen zu erleichtern. Die Wand in die Schiene einsetzen, dabei jeweils von der Mitte einer Laufschiene aus beginnen. Darauf achten, daß die Öffnung des Schmutzfängers an dem zum Einbau der Filteranlage vorgesehen Platz ist.

Wichtig: Die Öffnungen des Schmutzfängers und des Wasserrücklaufs befinden sich am äußersten, noch nicht ausgerollten Ende der Wand. Sie müssen sich unbedingt in einem runden Teilstück des Beckens befinden.

Chegou o momento de instalar a parede da sua piscina. Para conseguir efectuar da melhor maneira possível esta operação, vai precisar de, pelo menos, mais três pessoas para o ajudar e deverão fazer a instalação num dia sem vento. Para se tornar mais fácil deslocarem-se dentro do perímetro da piscina e, para melhor proteger a parede, utilize cartões de embalagens ou então uma tábua de madeira de 60x60 cm. Enfie primeiramente a parede na calha começando pelo centro de uma das placas de união. Verifique se o buraco do captador dos detritos flutuantes está efectivamente no lugar onde ficou estipulado colocar-se o sistema de filtração, numa parte redonda da piscina.

Importante : Os buracos do captador dos detritos flutuantes e da reconversão da água encontram-se na extremidade da parede que ainda não foi desenrolada e têm que ficar precisamente numa secção redonda da piscina.

Matériaux :

- Boîtes de carton ou planche de bois de 60 cm x 60 cm (2' x 2')
- Crochets recouverts de vinyle
- Corde et piquets

Materials:

- Cardboard packaging or a 60 cm x 60 cm (2' x 2') wooden board
- Vinyl-covered hooks
- Rope and stakes

Material:

- Pappkartons oder eine 60 x 60 cm Holzplanke
- mit Kunststoff verkleidete Haken
- Schnur und Pflöcke

Materiales:

- Cajas de cartón o tabla de madera de 60 cm x 60 cm
- Ganchos cubiertos con vinilo
- Cuerda y estacas

Materiali:

- Scatole di cartone o tavola di legno 60 cm x 60 cm
- Ganci ricoperti di vinile
- Corda e picchetti

Materiais :

- Caixas de cartão ou tábua de madeira de 60x60 cm
- Ganchos revestidos de plástico (vinil)
- Corda e estacas

Materiaal:

- Kartonnen verpakking of een stuk hout van 60 bij 60 cm
- Met vinyl beklede haken
- Touw en paaltjes

Materiały:

- Karton z opakowań lub deska drewniana o wymiarach 60 cm x 60 cm
- Haczyki pokryte winylem
- Lina i paliki

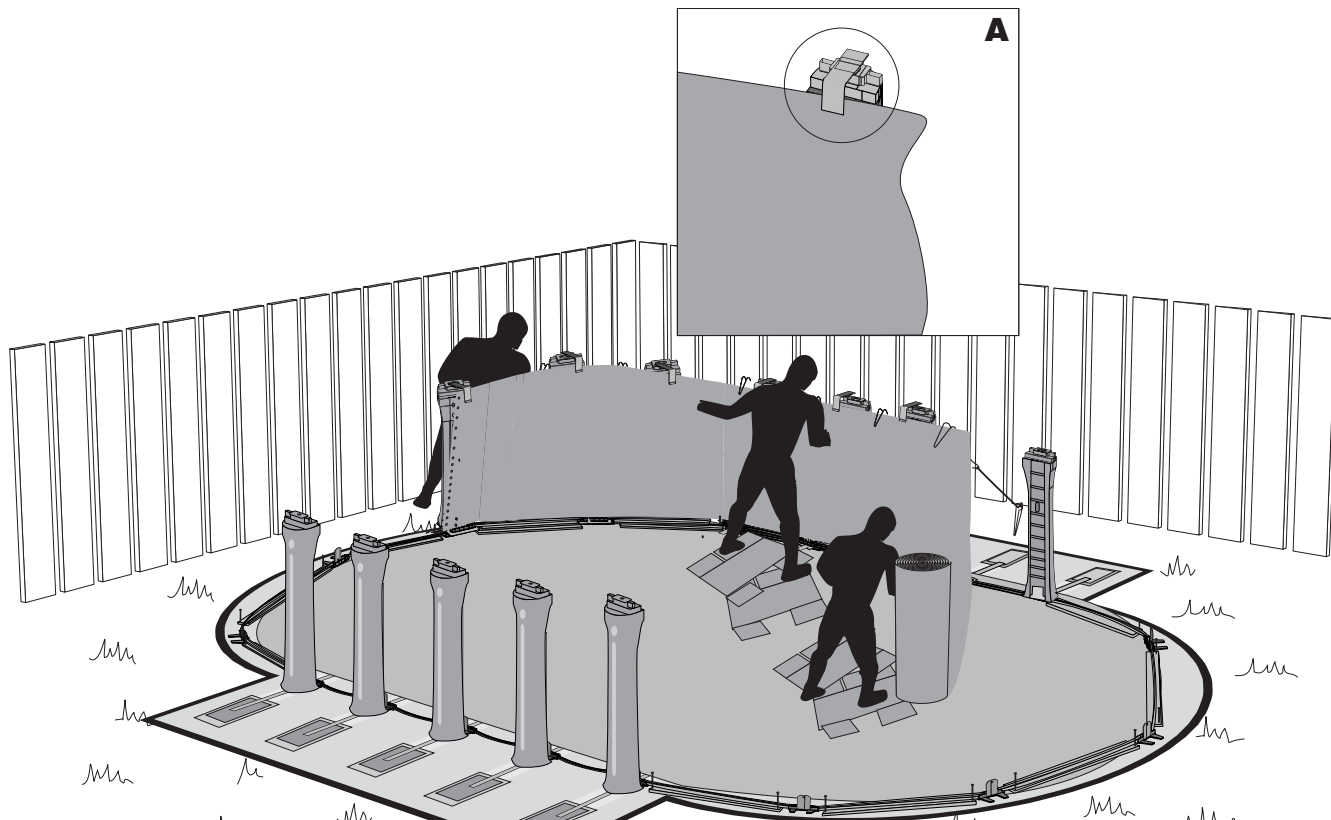

À mesure que vous déroulez le mur, vous devez poser les poteaux ainsi que les crochets de retenue temporaire (ill. A). Pour une plus grande stabilité, vous devriez utiliser de la corde et des crochets recouverts de vinyle épais. L'idéal demeure cependant de travailler à plusieurs personnes.

As you unroll the wall, insert the uprights as well as the temporary retaining hooks (ill. A). You should also use heavy vinyl-covered hooks and rope to hold the wall steady. Ideally, however, you should work with several people.

Die Beckenwand nach und nach ausrollen, und dabei jeweils die Pfeiler sowie die vorläufigen Halterungen anbringen (Abb. A). Um eine größere Stabilität zu gewährleisten, benutzen Sie Schnur und mit dickem Kunststoff (Vinyl) verkleidete Haken. Am Besten ist es jedoch, diese Arbeit mit mehreren Personen auszuführen.

A medida que desenrolle la pared deberá colocar los paralelos y los ganchos de retención temporaria (Ilustración A). Para obtener una mayor estabilidad utilice una cuerda y ganchos recubiertos con una capa espesa de vinilo. No obstante, lo ideal es contar con la colaboración de muchas personas.

Man mano che viene srotolato il muro, occorre installare i pali ed i ganci di fissaggio provvisorio (vedi illustrazione A). Per una maggiore stabilità si consiglia di usare una corda e dei ganci ricoperti di uno strato di vinile spesso. Idealmente, comunque, bisognerebbe lavorare in più persone.

À medida que vai desdobrando a parede, vai ter que colocar as colunas e os ganchos de fixação temporária (ill. A). Para uma maior estabilidade, seria necessário utilizar uma corda e os ganchos de fixação forrados de plástico grosso. A maneira ideal de instalar a parede seria com a ajuda de várias outras pessoas.

Bij het uitrollen van de wand moet u de stutten en de tijdelijke borghaken aanbrengen (Afb. A). Gebruik koord en met dikke kunststof bedekte haken om de stabiliteit van het bassin te vergroten. Het blijft echter het beste om dit karwei met meerdere personen uit te voeren.

W miarę rozwijania ściany, należy ustawiać słupki oraz tymczasowe haczyki mocujące (patrz rysunek A). W celu przytrzymywania ściany można również używać ciężkich haczyków pokrytych winylem oraz liny. Najlepiej jest jednak, gdy ten etap montażu przeprowadza kilka osób.

	3,66 x 7,11 m 12' x 19"	4,57 x 7,01 m 15' x 23'	4,57 x 7,92 m 15' x 26'	5,49 x 9,14 m 18' x 30'
Dimension de mur*	16,06 m	18,36 m	21,26 m	23,55 m
Dimension der Beckenwand*	52'8"	60'3"	69'9"	77'3"
Dimensione della parete*				
Dimensão da parede*				
Wall length*				
Dimensión de la pared*				
Afmeting van de wand*				
Rozmiary ściany *				

* Mesuré du centre du trou au centre du trou de l'extrémité opposée

* Eweils von Lochmitte bis Lochmitte messen

* Medida desde el centro del orificio al centro del orificio

* Medida do centro do buraco ao centro do buraco

* From center of end hole to center of opposite end hole

* Misura dal centro del foro all'altro centro del foro

* Gemeten van het midden van het ene gat tot het midden van het andere

* Mierzone od środka otworu do środka otworu.

A

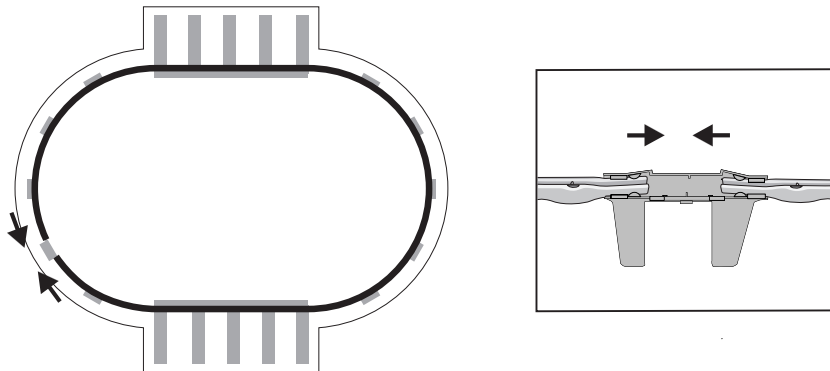

B

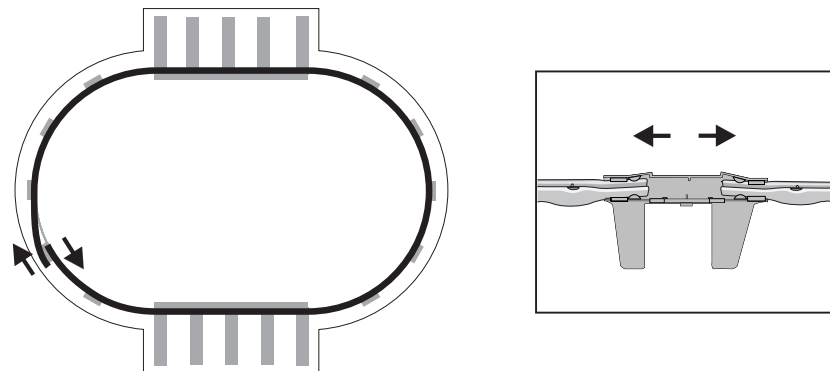

Le mur devrait être complètement déroulé.

1) Si les trous de jonction du mur sont parfaitement alignés, passez directement à l'étape 34.

2) Si votre mur semble trop court, vérifiez que les rails sont bien enfoncés dans chacune des platines (A).

3) Si votre mur semble trop long, éloignez un peu les rails des coches centrales des platines (B).

Note : les rails ne doivent en aucun cas sortir des gorges de retenue des platines.

Now the wall should be completely unfolded.

1) If the wall joints align perfectly, proceed directly to Step 34.

2) If your wall appears to be too short, make sure that the wall channels are fully inserted into each joiner plate (A).

3) If the wall appears to be too long, readjust the wall channels so that they are at a slight distance from the control notch in each joiner plate (B).

Note: Under no circumstances should the wall channels come out of the retaining grooves of the joiner plates.

Die Wand sollte jetzt vollständig ausgerollt sein.

1) Liegen die Wandnähte genau aneinander, sofort zum Schritt 34, übergehen.

2) Scheint die Wand zu kurz, überprüfen, ob die Schienen vollständig in jede der Lauschiene eingeführt sind (A).

3) Scheint die Wand zu lang, die Schienen ein wenig von den Mittelkerben der Lauschiene abrücken (B).

Anmerkung: Die Schienen dürfen dabei auf keinen Fall aus den Halterungen der Tischlerplatten herausrutschen.

La pared está completamente desenrollada:

1) Si las juntas de la pared concuerdan pase directamente a la etapa 34.

2) Si la pared parece demasiado corta, verifique que las canaletas estén bien insertadas en cada una de las platinas (A).

3) Si la pared le parece demasiado larga, aleje un poco las canaletas de las muescas centrales de las platinas (B).

Nota: las canaletas no deben salir nunca de su lugar en la platina.

Il muro dovrebbe essere completamente spiegato.

1) Se i fori di giunzione sono perfettamente allineati, passare direttamente alla tappa 34.

2) Se il muro sembra troppo corto, verificare se le rotaie sono bene infilate in ciascuna delle piastrine (A).

3) Se il muro sembra troppo lungo, allontanare leggermente le rotaie dall'intacco centrale delle piastrine (B).

N.B.: Le rotaie non devono mai uscire dalla guida delle piastrine.

Chegados a esta etapa, a parede deveria já estar completamente desenrolada.

1) Se os burados de junção da parede estão totalmente alinhados, passe diretamente para a etapa 34.

2) Se a sua parede lhe parece demasiado curta, verifique se as calhas estão todas bem enfiadas em cada placa de união (A).

3) Se a sua parede lhe parece demasiado comprida, afaste um pouco as calhas da linha central das placa de união (B).

Nota : As calhas nunca deverão sair dos encaixes de fixação das placas de união.

De wand moet nu volledig zijn uitgerold.

1) Als de wandnaden perfect op elkaar aansluiten, kunt u direct met stap 34 doorgaan.

2) Als de wand te kort lijkt, ga dan na of elke rail goed in het verbindingsstuk is geschoven (A).

3) Lijkt de wand te lang, stel de rails dan bij, zodat ze niet helemaal tot de centrale inkeping van elk verbindingsstuk reiken (B).

Opmerking: De rails mogen in geen geval losraken uit de borggroeven van de verbindingsstukken.

Ściana basenu powinna być teraz całkowicie rozwinięta.

1) Jeżeli elementy łączące ściany są ustawione prawidłowo, można przejść bezpośrednio do etapu 34.

2) Jeżeli ściana wydaje się za krótka, należy sprawdzić, czy szyny podtrzymujące ścianę są prawidłowo włożone do płyt łączących (A).

3) Jeżeli ściana wydaje się za długa, należy nieco rozsunąć szyny, tak aby znajdowały się one w pewnej odległości od wycięć umieszczonych w środku płyt łączących (B).

Uwaga: Szyny w żadnym wypadku nie powinny wystawać poza otwory płyt łączących.

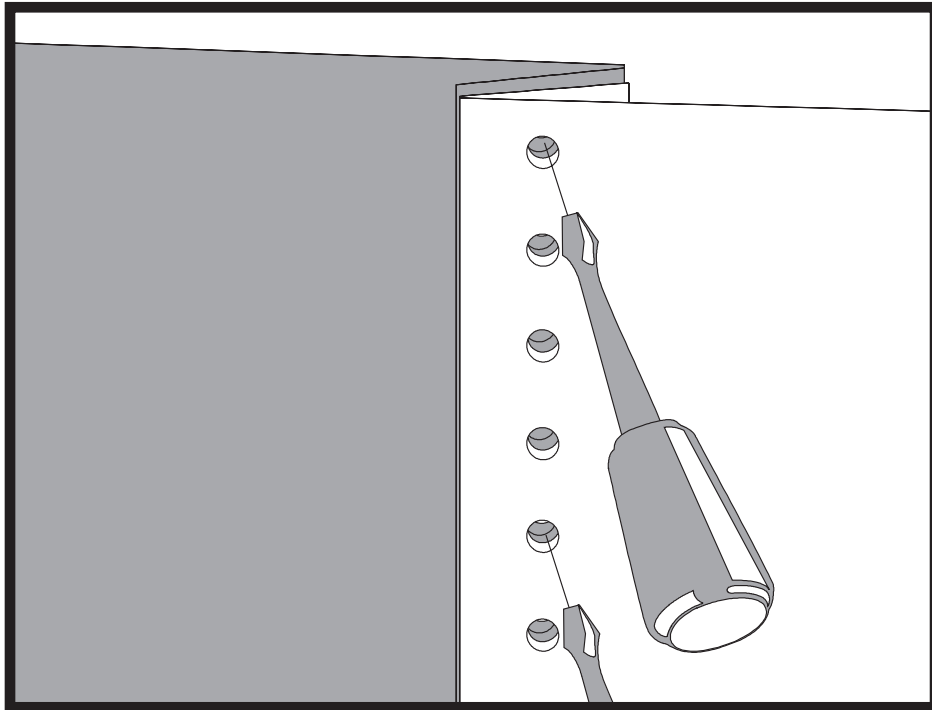

Lorsque les trous des deux extrémités du mur sont alignés, insérez deux ou trois tournevis dans ceux-ci, en commençant par le bas afin de les garder alignés jusqu'à ce que vous ayez installé les barres d'acier et les vis.

When both ends of the wall are aligned, use two or three screwdrivers, starting at the bottom of the wall, to keep the wall aligned until you have installed the steel bars and the screws.

Passen die Öffnungen beider Wandenden zueinander, zwei oder drei Schraubenzieher einstecken (unten anfangen), um die Wandabgleichung zu erleichtern, bis die Stahlbarren und die Schrauben eingesetzt sind.

Quando los orificios de ambos extremos de la pared estén alineados, introduzca dos o tres destornilladores en los mismos, comenzando por la base, para mantenerlos alineados hasta que haya instalado las barras de acero y los tornillos.

Quando i fori delle due estremità del muro sono allineati, inserirvi due o tre cacciaviti iniziando dalla parte inferiore in modo da tenerli allineati finché non vengono installate le sbarre d'acciaio e le viti.

Assim que os buracos das duas extremidades da parede estiverem alinhados, meta-lhes duas ou três chaves de fenda, começando pela parte de baixo para assim os manter alinhados até estarem instaladas as barras de aço e os parafusos.

Wanneer beide uiteinden van de wand op elkaar aansluiten, steek er dan van onderaf twee of drie schroevendraaiers in om ze op hun plaats te houden totdat de stalen staven en de schroeven zijn bevestigd.

Po dopasowaniu obu końców ściany należy wstawić do otworów dwa lub trzy śrubokręty, zaczynając od dołu ściany. Pomoże to równo ustawić ściany przy instalacji poprzeczek stalowych i śrub.



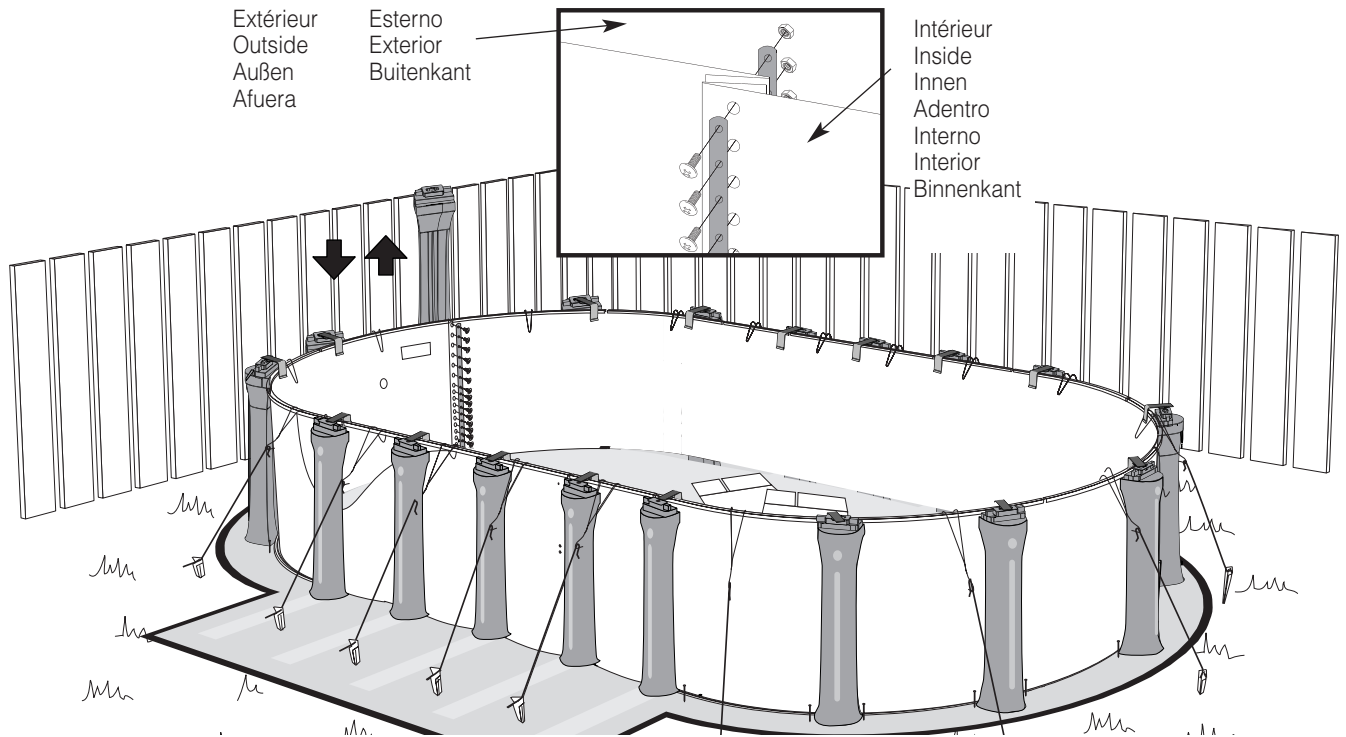

Pour bien fermer le joint du mur, enlevez le poteau vis-à-vis du joint à l'aide d'un tournevis, et placez une barre d'acier à l'intérieur du mur et l'autre à l'extérieur. La tête de vis mécanique doit se trouver à l'intérieur de la piscine et les écrous à l'extérieur. Assurez-vous que tous les trous et boulons sont utilisés. Référez-vous à l'autocollant apposé sur le mur intérieur, près du joint. Utilisez les boulons fournis avec le mur. Ensuite, installez le dernier poteau.

To fasten the wall joint properly, use a screwdriver to remove the upright that faces the joint and then place one steel bar on the inside of the wall and the other on the outside. Tighten the mechanical screws on the inside of the pool and the nuts on the outside. Ensure that all bolts and all holes are used. Refer to the sticker on the inside of the wall near the joint. Use the bolts provided with the wall. Next, install the last upright.

Zum Verschließen der Wandnaht den Pfeiler gegenüber der Wandnaht mit Hilfe eines Schraubenziehers entfernen. Dann einen Stahlbarren innerhalb und einen anderen außerhalb der Wand einsetzen. Der Maschinenschraubkopf muß sich innerhalb, die Muttern müssen sich außerhalb des Beckens befinden. Darauf achten, daß alle Löcher und Bolzen benutzt werden. Dazu den Aufkleber an der Innenwand, nahe der Naht, durchlesen. Es müssen die mit der Wand gelieferten Bolzen benutzt werden. Anschließend den letzten Pfeiler aufstellen.

Para sellar bien la junta de la pared, quite con un destornillador el paral que coincide con la junta y coloque una barra de acero del lado de adentro de la pared y otra del lado de afuera. La cabeza de los tornillos mecánicos debe estar hacia adentro de la piscina y las tuercas hacia afuera. Verifique que todos los orificios y pernos hayan sido utilizados. Refiérase al rótulo que está en el interior de la pared, cerca de la junta, y utilice los pernos suministrados con la pared. Ahora puede instalar el último paral.

Per chiudere bene il giunto del muro, togliere il palo in corrispondenza del giunto per mezzo di un cacciavite e posizionare le due sbarre d'acciaio, una all'interno e l'altra all'esterno del muro. La testa della vite meccanica deve trovarsi all'interno della piscina ed i dadi all'esterno. Accertarsi che venga usato ogni foro ed ogni bullone. Consultare l'autoadesivo situato all'interno del muro vicino al giunto. Utilizzare i bulloni che vengono forniti con il muro. Installare poi l'ultimo palo.

Para fechar convenientemente a junta da parede, retire com uma chave de parafusos, a coluna que está em frente da junta e coloque uma barra de aço na parte interior da parede e outra na parte exterior. As cabeças dos parafusos mecânicos têm que ficar na parte interior da piscina e as porcas na parte exterior. Verifique se todos os buracos e se todas as porcas foram utilizadas. Consulte a etiqueta autocolante, colocada na parte interior da parede e perto da junta. Utilize as porcas que foram fornecidas com a parede. Depois instale a última coluna.

Voor het sluiten van de wandnaad moet u de staander tegenover de wandnaad verwijderen met behulp van een schroevendraaier en zowel aan de binnenkant als aan de buitenkant van de wand een stalen staaf aanbrengen. De koppen van de machineschroeven moeten zich aan de binnenkant van het bassin bevinden, de moeren aan de buitenkant. Zorg ervoor dat u alle gaten en moeren gebruikt. Zie hiervoor de sticker aan de binnenkant van de wand, dichtbij de naad. Gebruik de moeren die met de wand worden meegeleverd. Plaats vervolgens de laatste staander.

W celu właściwego umocowania łącz ściany należy za pomocą śrubokręta wyjąć słupki znajdujący się naprzeciw łącza, a następnie umieścić dwa stalowe pręty, jeden na zewnątrz ściany, a drugi wewnątrz. Należy dokręcić śruby wewnątrz basenu i nakrętki na zewnątrz i upewnić się, że wszystkie śruby i otwory zostały wykorzystane - parz: naklejka na wewnętrznej ścianie basenu w pobliżu łącza. Należy używać śrub dostarczonych wraz ze ścianą. Następnie należy zainstalować ostatni słupek.



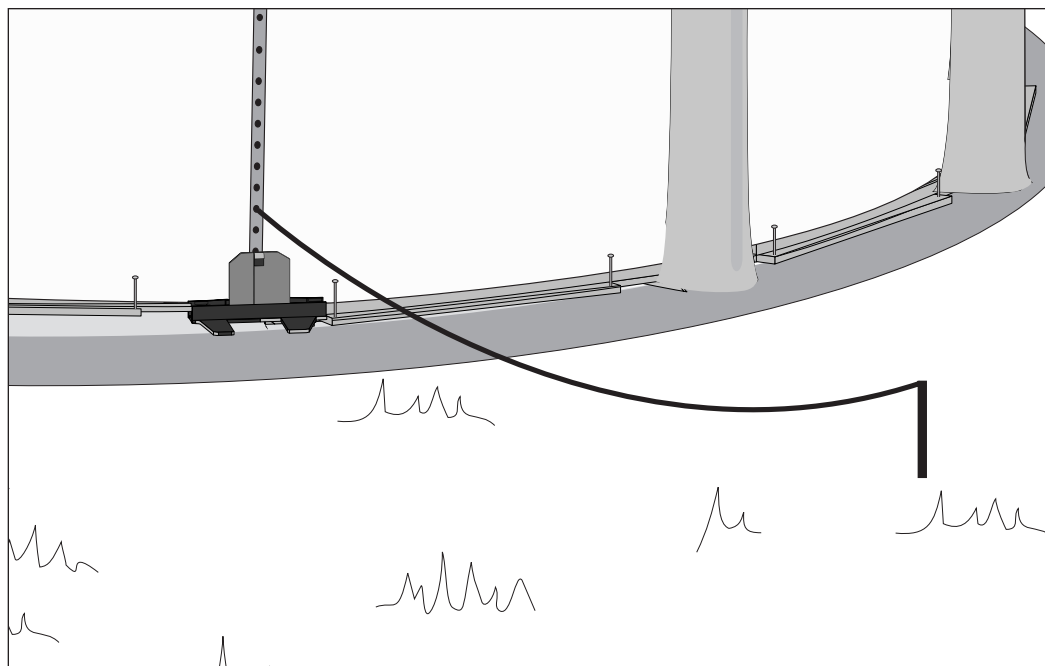

Important : Dans certaines régions géographiques, vous devez mettre votre piscine à la terre. Pour ce faire, vous n'avez qu'à enrouler un fil de cuivre autour du 4^e ou du 5^e écrou du joint du mur et à amener ce fil à 1,20 m ou 1,50 m (4' ou 5') de la piscine. Pour finaliser la mise à la terre, faites appel à un électricien.

Important: In certain regions you are required to electrically ground your pool. To do this, simply twist the end of a copper wire around the 4th or 5th screw nut on the wall joint and run a length of wire 1.20 m or 1.50 m (4' or 5') from the pool. You must then call an electrician to finish grounding your pool.

Wichtig: In manchen Regionen muß das Becken geerdet werden. Dazu genügt es, einen Kupferdraht um die 4. oder 5. Mutter der Wandnaht zu wickeln, und ihn 1,20 bis 1,50 m vom Becken wegzuleiten. Erdung von einem Elektriker fertigstellen lassen.

Importante: en ciertas regiones es menester conectar la piscina a tierra. Para ésto, basta con enrollar un alambre de cobre alrededor de la cabeza de la cuarta o quinta tuerca de la junta de la pared y extenderlo a una distancia 1,20 m ó 1,50 m de la piscina. Para completar la conexión a tierra recurra a un electricista.

Importante: In alcune zone geografiche occorre effettuare una messa a terra della piscina. Per farlo, basta arrotolare un filo di rame attorno alla testa della 4^a o 5^a vite del giunto del muro, e portarlo a 1,20 m o 1,50 m dalla piscina. Basta poi chiamare un elettricista per completare la messa a terra.

Importante : Em determinadas regiões geográficas, é necessário fazer-se a ligação da piscina à terra. Para isso, basta enrolar um fio de cobre na 4^a ou na 5^a porca da junta da parede e estendê-lo a uma distância de 1,20 m a 1,50 m da piscina. Para finalizar esta ligação à terra, chame um electricista.

Belangrijk: In sommige gebieden moet het bassin geaard worden. Hiervoor hoeft u slechts het uiteinde van een koperdraad om de vierde of vijfde moer van de wandnaad te wikkelen en die tot op een afstand van 1,20 à 1,50 m van het bassin weg te leiden. Laat de aarding controleren door een elektricien.

Ważne: W niektórych regionach wymagane jest uziemienie basenu. W celu zainstalowania uziemienia należy nawinąć drut miedziany dookoła główki czwartej lub piątej śruby złącza ściany i odprowadzić drut na odległość 1,20 lub 1,50 metra od basenu. Dalszą instalację uziemienia powinien wykonać wykwalifikowany elektryk, którego należy wezwać w tym celu.

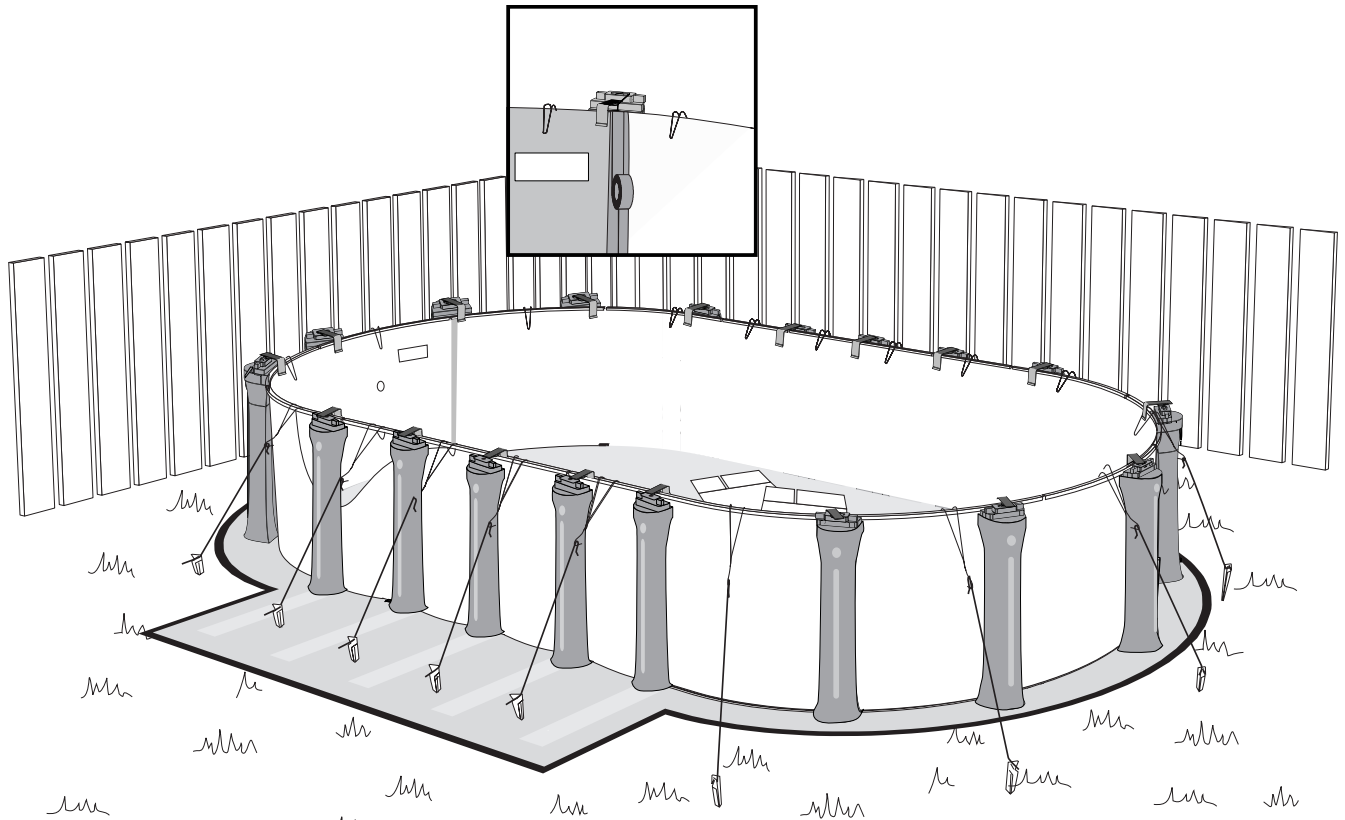

Recouvrez le joint du mur intérieur avec deux ou trois couches de ruban adhésif en toile (ruban). Prenez bien soin de cacher les têtes de vis.

Cover the wall joint with two or three layers of duct tape. Make sure to cover the screw heads.

Die Wandnaht mit zwei oder drei Schichten dickem Klebeband abdecken. Darauf achten, daß die Schraubenköpfe völlig bedeckt sind.

Cubra la junta de la pared con tres capas de cinta adhesiva gruesa, como mínimo, cerciorándose de que las cabezas de los pernos estén totalmente cubiertas.

Ricoprire il giunto del muro con due o tre spessori di nastro adesivo protettivo in tela. Assicurarasi di ricoprire bene le teste delle viti.

Cubra a junto da parede interior com duas ou três camadas de fita adesiva de tela. Faça-o com cuidado e de forma a esconder as cabeças dos parafusos.

Bedek de wandnaad met twee of drie lagen dik afplakband. Zorg ervoor dat de schroefkoppen volledig bedekt zijn.

Zabezpieczyć złącze ściany conajmniej trzema warstwami taśmy samoprzylepnej, tak aby główki śrub były dobrze zakryte.



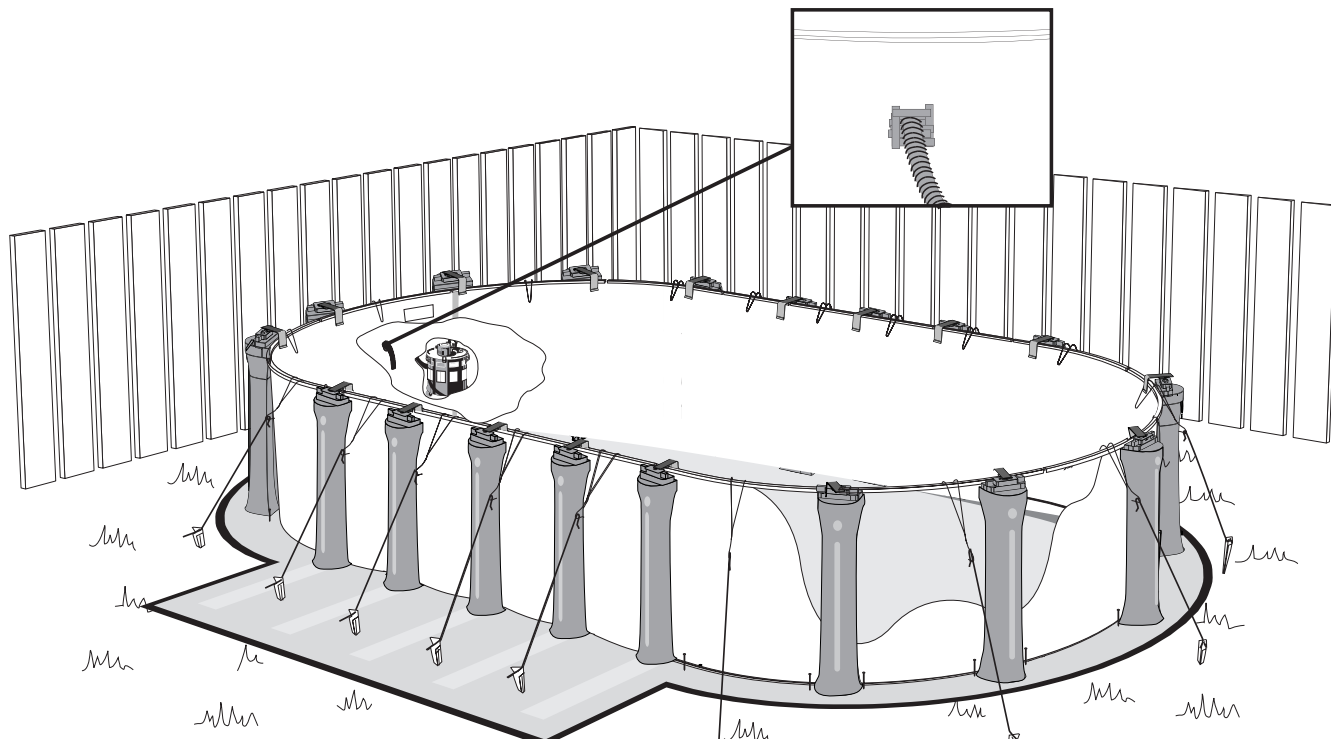

L'utilisation d'un aspirateur pourra vous aider à enlever l'air qui se trouve entre le mur et le liner. Cette technique facilite l'élimination des plis. Vous devriez cependant prendre les précautions suivantes :

- ne pas utiliser un aspirateur trop puissant ;
- recouvrir l'embout du ruban adhésif si nécessaire pour éviter qu'il ne déchire le liner ;
- insérer l'embout entre le mur et le liner (à environ 20 cm [7"]) en vous assurant de pouvoir le retirer sans problème ;
- fixer l'embout au mur avec un ruban adhésif épais.

Para extraer el aire entre el forro y la pared, utilice una aspiradora común. Este proceder permite eliminar cualquier pliegue en el forro. No obstante, hay que adoptar las siguientes precauciones:

- no utilice una aspiradora demasiado potente;
- si fuera necesario, envuelva con cinta adhesiva la boca de la manguera antes de aspirar, para prevenir que dañe el forro.
- introduzca la manguera entre la pared y el forro (a aproximadamente 20 cm) asegurándose de que podrá retirarla sin problemas;
- fije la manguera a la pared con cinta adhesiva gruesa.

Met behulp van een gewone stofzuiger kunt u de lucht tussen de voering en de wand wegzuigen. Dit vergemakelijkt het gladstrijken van vouwen in de voering. Let hierbij echter op het volgende:

- Gebruik alleen een gewone stofzuiger; industriële stofzuigers kunnen te krachtig zijn.
- Omwikkel de mond van de stofzuiger met plakband voordat u hem in de wand steekt om beschadigingen te voorkomen.
- Steek de slang niet dieper dan 20 cm in de wand zodat u er zeker van bent dat u hem er weer gemakkelijk uit kunt trekken.
- Bind de slang met plakband aan de wand vast.

An ordinary vacuum cleaner can be used to remove the air between the liner and the wall. This technique helps you to remove folds in the liner. However, the following precautions should be taken :

- Do not use an industrial vacuum cleaner, which could be too powerful.
- Tape the end of the vacuum hose before inserting it into the wall so as not to damage the liner.
- Insert the vacuum hose approximately 20 cm (7") into the wall, and ensure that you will be able to remove it later on.
- Attach the hose to the wall with tape.

Usando un aspiratore sarà possibile eliminare l'aria tra il muro e la tela. Questo permetterà di togliere le pieghe. Occorre ciononostante prendere le precauzioni seguenti:

- non va usato un aspiratore troppo potente;
- ricoprire eventualmente la ghiera con un nastro adesivo per evitare di strappare la tela;
- infilare la ghiera tra il muro e la tela (a circa 20 cm) controllando di poterla ritirare senza problemi;
- fissare la ghiera al muro con un nastro adesivo spesso.

Do usunięcia powietrza zgromadzonego pomiędzy wykładziną a ścianą basenu można będzie użyć zwykłego odkurzacza. Pomoże to wyprostować fałdy wykładziny. Należy jednak podjąć następujące środki ostrożności:

- Nie należy używać przemysłowego odkurzacza, który może być za silny.
- Oblepić koniec węża odkurzacza taśmą przed przyłożeniem go do ściany, w celu uniknięcia uszkodzenia wykładziny.
- Włożyć wąż odkurzacza na odległość około 20 cm od ściany i upewnić się, że będzie go można później wyjąć.
- Przycocować wąż do ściany za pomocą taśmy samoprzylepnej.

Die Luft zwischen Hülle und Wand kann mit einem Haushaltsstaubsauger abgesaugt werden; dies vereinfacht die Faltenentfernung in der Hülle. Folgendes ist jedoch dabei zu beachten :

- Nur einen Haushaltsstaubsauger benutzen, da andere Arten zu stark sein können.
- Bevor der Schlauch in die Wand eingeführt wird, dessen Ende mit Klebeband umhüllen, die Hülle nicht zu beschädigen.
- Den Schlauch ungefähr 20 cm tief in die Wand stecken, und sicherstellen, diesen nachher wieder leicht herausziehen zu können.
- Den Schlauch mit Klebeband an der Wand befestigen.

Para retirar o ar que eventualmente ficou entre a parede da piscina e a tela (forro) utilize um aspirador. Esta técnica também ajuda a eliminar as pregas (rugas) na tela (forro). Contudo, é necessário que tome as seguintes precauções :

- evite utilizar um aspirador industrial que pode ser demasiado potente;
- cubra a ponta da mangueira do aspirador com fita adesiva para evitar que ela rasgue a tela (forro);
- Desça a mangueira do aspirador entre a parede e a tela (forro) (a cerca de 20 cm) e verifique que não vai ter problemas para a retirar;
- Prenda a mangueira do aspirador à parede com uma fita adesiva grossa.



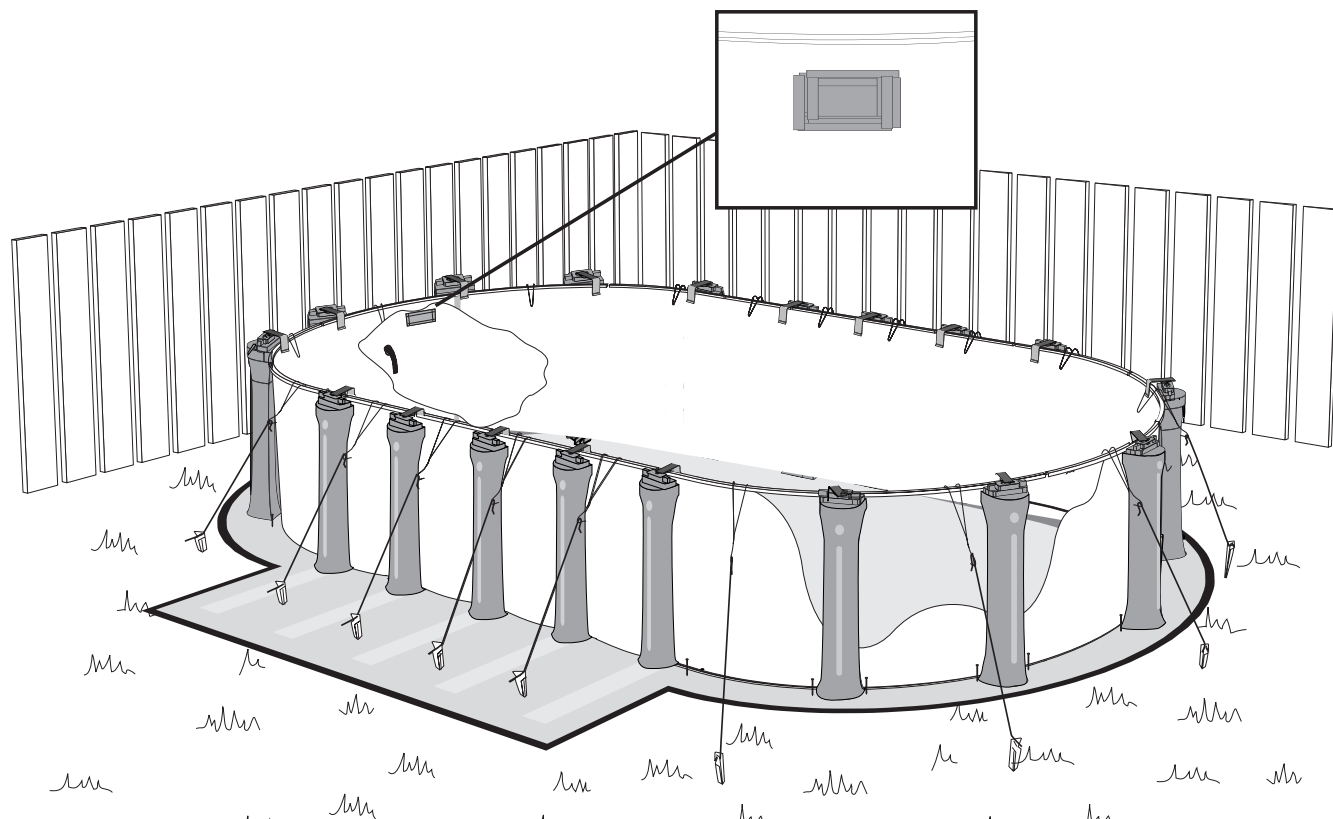

Bouchez l'ouverture de l'écumoire avec du carton et du ruban adhésif pour éviter les fuites d'air.

Cover the skimmer hole with cardboard and tape it in place to prevent air leakage.

Die Schmutzfängerausparung mit Pappe bedecken und diese mit Klebeband befestigen, um ein Entweichen der Luft zu vermeiden.

Tape la apertura del depurador con un recorte de cartón y cinta adhesiva para evitar las pérdidas de aire.

Coprire l'apertura dello schiumatoio con un cartone e del nastro adesivo per evitare le perdite d'aria.

Tape a abertura do captador dos detritos (depurador) com cartão e com fita adesiva para evitar fugas de ar.

Bedek het gat voor de skimmer met karton en plakband om ontsnappen van lucht te voorkomen.

Przykryć otwór odstojnika tekturą i przylepić ją taśmą, żeby zapobiec uchodzeniu powietrza.



Matériaux :

- Carton

Materials:

- Cardboard

Material:

- Pappe

Material:

- Cartón

Materiali:

- Cartone

Material :

- Cartão

Materiaal:

- Karton

Materiaal:

- Pudełko kartonowe

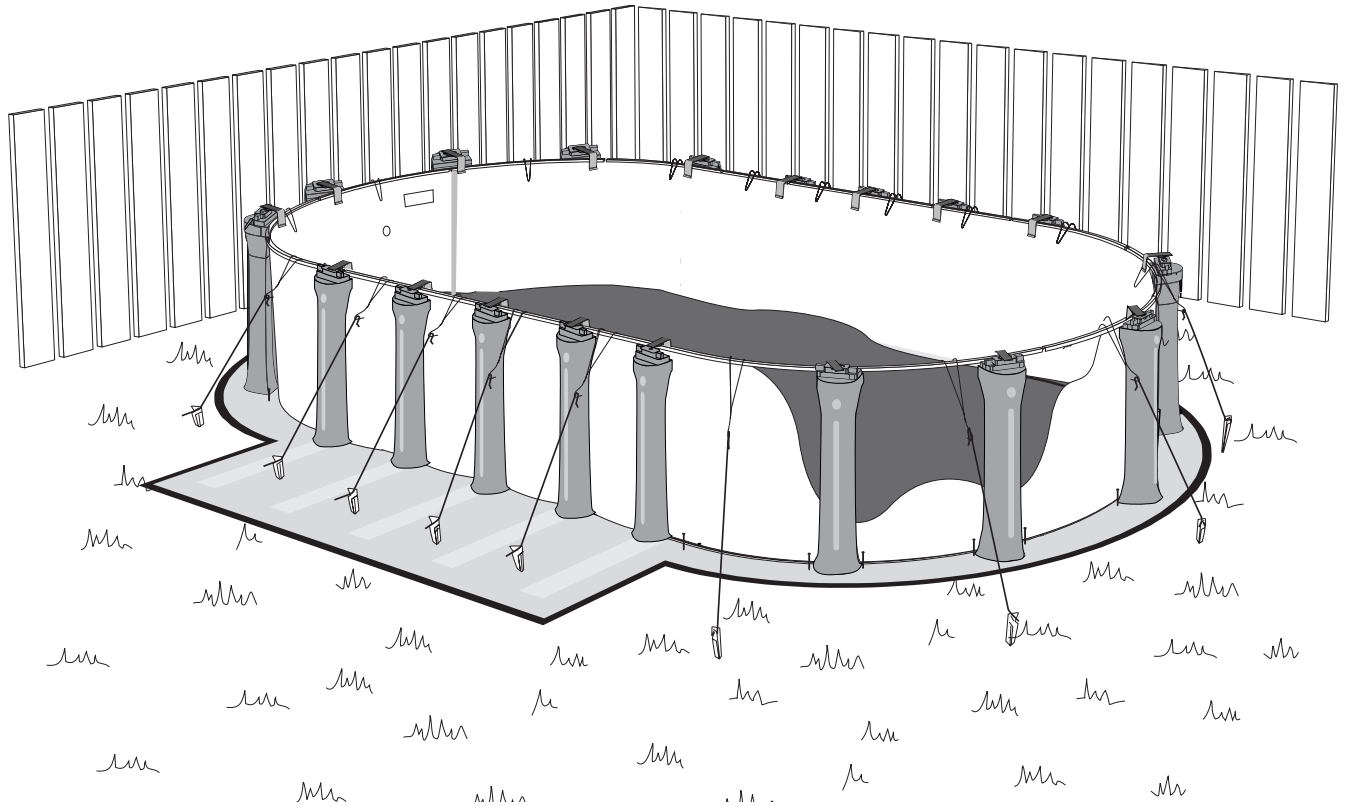

Si vous voulez installer un tapis de sol, c'est le moment de le faire. Mais au préalable, vous devez effectuer les étapes 44 et 45 pour préparer le sol. Assurez-vous que le tapis de sol est bien posé et qu'aucun pli ne s'est formé. Il peut être utile de mouiller le tapis pour bien l'étirer et l'ajuster. Consultez au besoin la notice d'installation fournie avec le tapis de sol.

If you want to install a pool carpet under the liner, now is the time to do so. Steps 44 and 45 must first be completed to prepare the ground. Make sure the pool carpet is properly placed, without any folds or wrinkles. It may be easier to spread out the carpet and adjust it if you dampen it first. If necessary, refer to the installation instructions provided with the pool carpet.

Falls Sie eine Schwimmbeckenunterlage unterlegen wollen, ist jetzt der richtige Zeitpunkt. Vorher müssen jedoch die Schritte 44 und 45 ausgeführt werden, um den Boden dafür vorzubereiten. Achten Sie darauf, daß glatt aufliegt, und daß keine Falten entstehen. Dazu die Unterlage anfeuchten und sie anschließend glattstreichen und anpassen. Hierbei die Gebrauchsanweisung der Schwimmbeckenunterlage beachten.

Si desea instalar una alfombra debajo del forro éste es el momento indicado. Pero antes deberá seguir los pasos 44 y 45 de preparación del terreno. Cerciórese de que la alfombra esté bien colocada y que no se haya formado ningún pliegue. Es conveniente mojarla para estirla y ajustarla mejor. Consulte las directivas que acompañan la alfombra.

Se si vuole installare un tappeto per fondo di piscina, è giunto il momento di farlo. Vanno comunque seguite prima le tappe 44 e 45 per preparare il suolo. Assicurarsi che il tappeto sia ben installato e che non si siano formate delle pieghe. Potrebbe risultare utile bagnare il tappeto in modo da stenderlo e sistemarlo bene. Consultare eventualmente il manuale d'installazione fornito con il tappeto per fondo di piscina.

Se pretende instalar um tapete próprio para chão de piscina, é agora o momento de o fazer. Mas antes disso, vai ter que efectuar as etapas 44 e 45 para preparar o chão. Verifique se o tapete próprio para piscina ficou bem instalado e se não ficou com nenhuma pregas. Molhe o tapete para melhor o poder esticar e ajustar. Se necessário for, leia as instruções que acompanharam o tapete.

Als u onder de voering een zwembadtapijt wilt aanbrengen, is het nu het moment. Voer echter eerst stappen 44 en 45 uit om de bodem te prepareren. Zorg ervoor dat het tapijt glad komt te liggen, zonder plooiën. Het kan handig zijn het materiaal te bevochtigen, zodat u het vervolgens kunt gladstrijken en passend maken. Volg hiervoor de gebruiksaanwijzing van het tapijt.

Jeżeli planuje się założenie wykładziny na dno basenu, należy to teraz zrobić. Najpierw trzeba jednak przygotować podłoże według opisu podanego w etapach 44 i 45. Należy upewnić się, że wykładzina jest równo ułożona i że nie ma na jej powierzchni fałd ani zmarszczek. Rozłożenie i wygładzenie wykładziny może być łatwiejsze po jej zwilżeniu. Dodatkowe informacje podane są w instrukcji wykładziny dna basenu.

Matériaux :

- Tapis de sol

Material:

- Schwimmbeckenunterlage

Materiali:

- Tappeto per fondo di piscina

Materiaal:

- Zwembadtapijt

Materials:

- Pool carpet

Materiales:

- Alfombra para piscina

Material :

- Tapete próprio para chão de piscina

Materiały:

- Wykładzina dna basenu

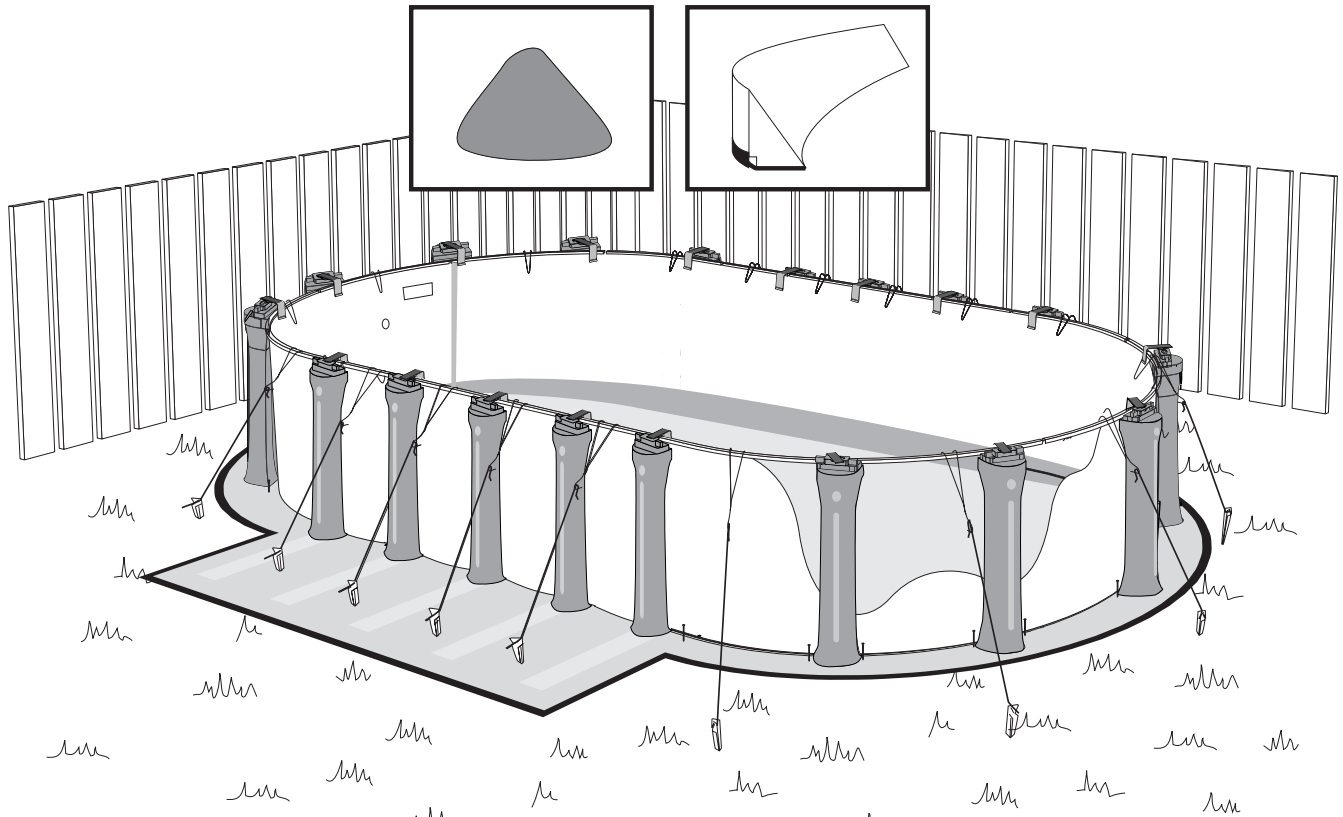

Vous pouvez maintenant préparer la doucine. La doucine est une petite butte qui se trouve tout le long du mur intérieur de la piscine. Elle empêche le liner de glisser sous le mur. Pour préparer la doucine, vous pouvez utiliser du sable ou, idéalement, des morceaux de polypropylène conçus à cette fin.

You are now ready to prepare the cove. The cove is a small slope around the inner wall circumference of the pool which will prevent the liner from slipping under the wall. You can use sand, or preferably, polypropylene pieces designed for this purpose.

Jetzt kann mit der Vorbereitung der Ausrundung begonnen werden. Hierbei handelt es sich um einen kleinen Damm, der rund um die Innenwand des Beckens anzulegen ist, um zu verhüten, daß die Innenhülle unter die Wand rutscht. Zum Bau der Ausrundung Sand oder besser noch vorgefertigte Kunststoffteile Polypropylen verwenden.

Ahora todo está listo para preparar la bovedilla, o sea una pequeña cuesta alrededor de la circunferencia interna de la piscina, que tiene como objetivo el impedir que el forro se deslice bajo la pared. Para preparar la bovedilla puede utilizar arena o, idealmente, secciones de polipropileno fabricadas especialmente para este fin.

Si può passare ora alla preparazione del guscio. Il guscio consiste in un piccolo rialzo situato lungo il muro interno della piscina. Serve ad impedire che la tela scivoli sotto il muro. Per preparare il guscio si può utilizzare della sabbia o meglio ancora delle sezioni di polipropilene appositamente prefabbricate.

Pode agora começar a preparar a cunha triangular. A cunha triangular é uma espécie de pequeno montículo que vai ser instalado a toda à volta da parte interior da parede da piscina. Esta cunha é para impedir que a tela (forro) se vá enfiando debaixo da parede. Para preparar esta cunha pode utilizar areia ou, melhor ainda, cunhas triangulares de polipropileno, já concebidas para este fim.

Nu kunt u met het aanbrengen van de bodemrand beginnen. Dat is een welving die rond de binnenwand van het zwembad loopt om te voorkomen dat de voering onder de wand glijdt. U kunt voor de bodemrand zand gebruiken; voorgevormde stukken polypropyleen verdienen echter de voorkeur.

Należy obecnie przystąpić do zabezpieczenia wewnętrznego obwodu basenu przed wyślizgnięciem się wykładziny pod ścianę. Można w tym celu zrobić podwyższenie z piasku, najlepiej zaś jest użyć specjalnie do tego celu przeznaczonych stopni z polipropylenu.

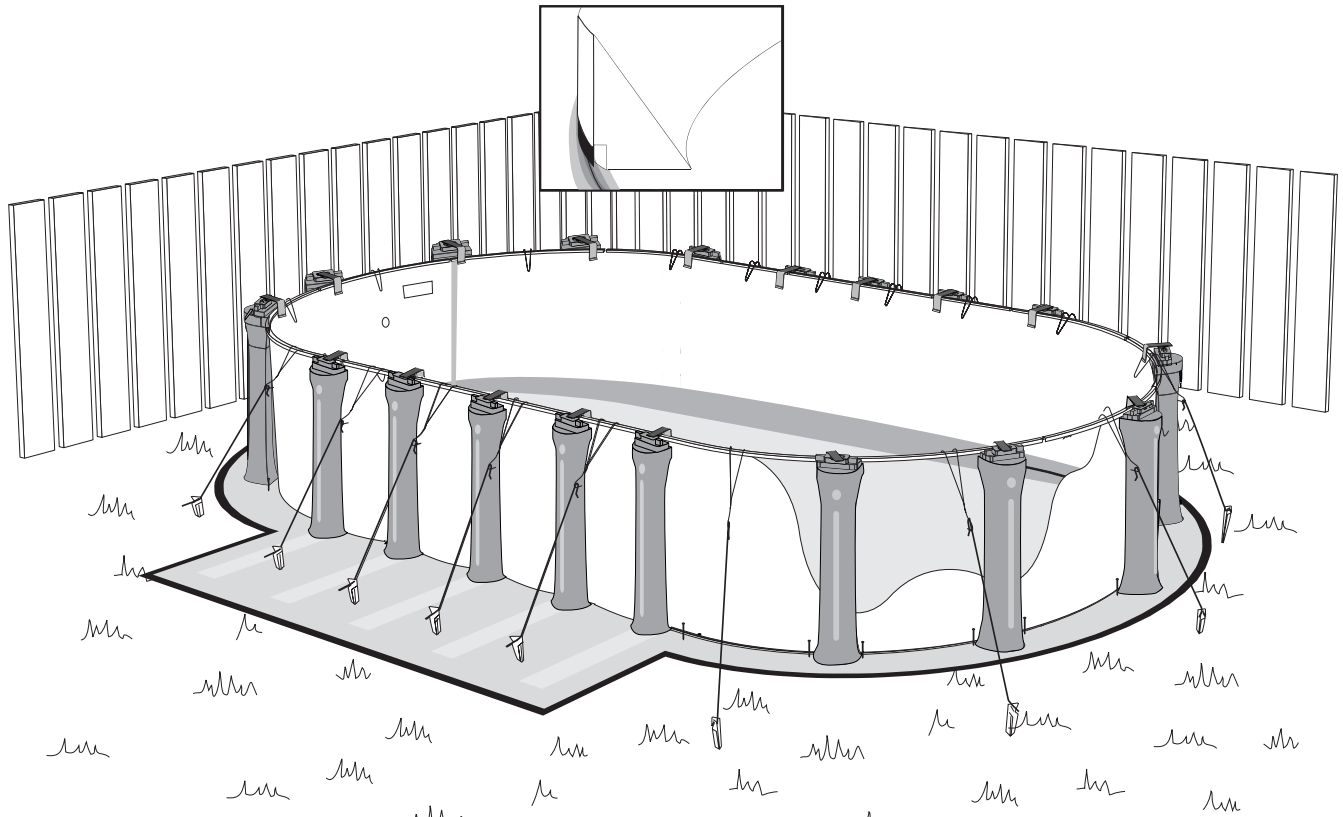

Si vous utilisez des morceaux de doucines de polypropylène, coincez-les dans le rail inférieur autour de la piscine. Passez ensuite à l'étape 44. Vous pouvez consulter la notice d'installation fournie avec les doucines de polypropylène.

If you are using polypropylene cove pieces, insert them in the lower wall channels of the pool and proceed to Step 44. Please refer to the installation instructions provided with the polypropylene coves.

Bei Benutzung der Kunststoffausrundungen diese in die unteren Schienen rund um das Becken herum einklemmen. Anschließend zum Schritt 44 übergehen. Beachten Sie auch die Gebrauchsanweisung der Kunststoffausrundungen.

Si utiliza secciones de bovedilla de polipropileno, colóquelas en las canaletas inferiores de la piscina. Luego pase a la etapa 44. Consulte las directivas que acompañan las bovedillas plásticas.

Se vengono utilizzate delle sezioni di gusci in polipropilene, esse vanno incastrate nella rotaia inferiore intorno alla piscina. Passare poi alla tappa 44. Consultare il manuale d'installazione fornito con i gusci di polipropilene.

Caso utilize cunhas triangulares de polipropileno, encaixe-as nas calhas interiores à volta da piscina. Passe seguidamente à etapa 44. Consulte as instruções que vêm no interior da embalagem das cunhas triangulares de polipropileno.

Gebruikt u stukken polypropyleen voor de bodemrand, klem die dan in de onderste rails van het zwembad en ga verder met stap 44. Raadpleeg hierbij tevens de gebruiksaanwijzing bij de stukken polypropyleen.

Jeżeli używa się prefabrykowanych elementów z polipropylenu, należy wstawić je do dolnej szyny wzdłuż obwodu basenu, po czym można przejść do etapu 44. Przy montażu należy stosować się do wskazówek instrukcji dostarczanej wraz ze stopniami z polipropylenu.

Matériaux :

- Sections préfabriquées

Material:

- Vorgefertigte Kunststoffteile

Materiali:

- Sezioni prefabbricate

Materiaal:

- Kant-en-klare bodemrand

Materials:

- Prefabricated pieces

Materiales:

- Secciones prefabricadas

Materiais :

- Secções prefabricadas

Materiały:

- Elementy prefabrykowane

	3,66 x 7,11 m 12' x 23'4"	4,57 x 8 m 15' x 26'	4,57 x 9,14 m 15' x 30'	5,49 x 10,16 m 18' x 33'4"
Section de doucines préfabriquées Prefabricated cove sections Polypropylen-Fertigteile Secciones de bovedilla prefabricada	16	18	20	22
Sezioni di gusci prefabbricati Cunhas triangulares prefabricadas Voorgevormde stukken polypropyleen voor de bodemrand Stopnie prefabrykowane				

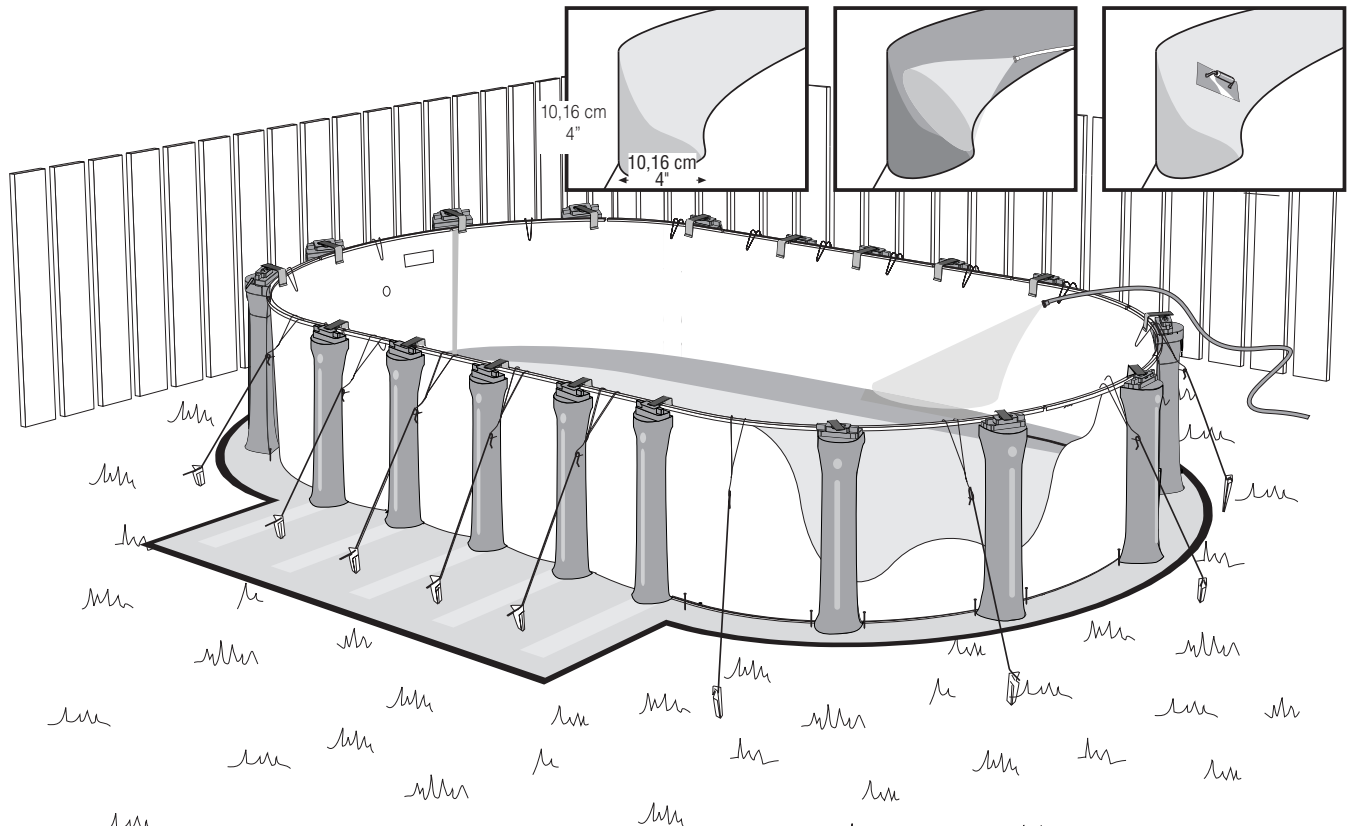

Si vous utilisez du sable, compactez-le autour du mur de manière à ce qu'il forme une doucine d'environ 10,16 cm (4") de hauteur et de 10,16 cm (4") de large au niveau du sol. Mouillez le sable pour le compacter et utilisez une truelle pour l'aplanir.

If you are using sand, pack it around the wall to form a cove of about 10.16 cm (4") high and 10.16 cm (4") wide at ground level. Wet the sand to pack it and use a trowel to spread it evenly.

Beim Gebrauch von Sand, diesen rund um das Becken packen, um damit einen 10,16 cm hohen und 10,16 cm breiten Damm (ab Bodenhöhe) zu errichten. Den Sand zum Verdichten anfeuchten, anschließend mit einer Kelle glattstreichen.

Si decide utilizar arena, acumúlela contra la pared en forma de bovedilla de 10,16 cm de alto y 10,16 cm de ancho en el nivel del suelo. Moje la arena para apisonarla bien y distribúyala parejamente con una llana de albañil.

Se viene utilizzata la sabbia, compattarla intorno al muro in modo da formare un guscio di 10,16 cm di altezza e 10,16 cm di larghezza al livello del suolo. Bagnare la sabbia per compattarla ed usare una cazzuola per spianarla.

Caso utilize a areia, compacte-a à volta da parede de forma a que ela tome a forma de uma cunha de cerca de 10,16 cm de altura e de 10,16 cm de largura ao nível do chão. Molhe a areia para a poder compactar e utilize uma plaina manual para a alisar.

Gebruikt u zand, druk dat dan aan langs de wand totdat het een welving van 10,16 cm hoog en 10,16 cm breed (op het niveau van de grond) oplevert. Bevochtig het zand om het te verdichten en strijk het glad met een troffel.

Jeżeli używa się piasku, należy uformować go dookoła krawędzi ściany i dna basenu na wysokość 10,16 cm. Należy zmoczyć piasek, by można go było łatwiej ubić, a następnie wygładzić przy pomocy kielni.



Matériaux :

- Sable fin (sans débris)

Materials:

- Fine sand (free of debris)

Material:

- Gesäuberter Feinsand

Materiale:

- arena fina
(sin cuerpos extraños)

Materiali:

- Sabbia fina
(senza residui)

Materiais :

- areia fina (sem detritos)

Materiaal:

- Fijn zand zonder stenen

Materiały:

- Czysty, drobny piasek

	3,66 x 7,11 m 12' x 23'4"	4,57 x 8 m 15' x 26'	4,57 x 9,14 m 15' x 30'	5,49 x 10,16 m 18' x 33'4"
Sable pour doucine	0,55 t*	0,65 t*	0,70 t*	0,80 t*
Sand for cove	0,60 t	0,70 t	0,75 t	0,90 t
Sand für die Ausrundung				
Arena necesaria para bovedilla				
Sabbia per gusci				
Areia para a cunha triangular				
Zand voor de bodemrand				
Ilość piasku zależnie od wielkości basenu				

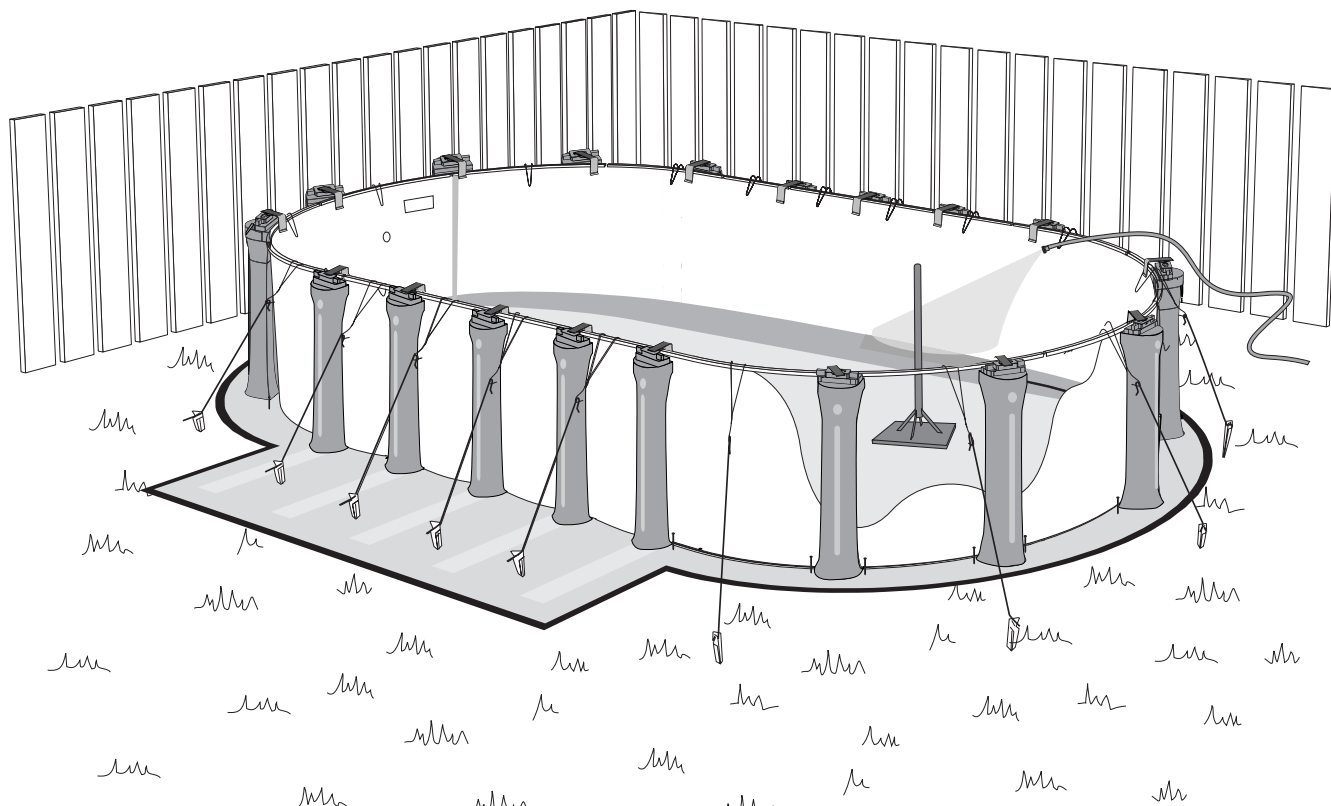

Mouillez le sable au fond de la piscine afin de l'aplanir. Compactez le sol à l'aide d'un pilon.

Wet the sand on the floor of the pool to smooth it. Pack it using a manual compactor.

Den Sand innerhalb des Beckens anfeuchten und glätten. Den Boden mit einem Stampfer verdichten.

Moje la arena en el interior de la piscina y compáctela con una apisonadora manual.

Bagnare la sabbia del fondo della piscina per appianarla. Compattare il suolo con una mazzaranga.

Molhe a areia que está no fundo da piscina para a poder alisar. Compacte o solo com a ajuda de um pilão.

Bevochtig het zand op de bodem van het zwembad en strijk het glad. Gebruik een stamper om het te verdichten.

Zwilżyć piasek na dnie basenu i ubić go ręcznym ubijakiem.



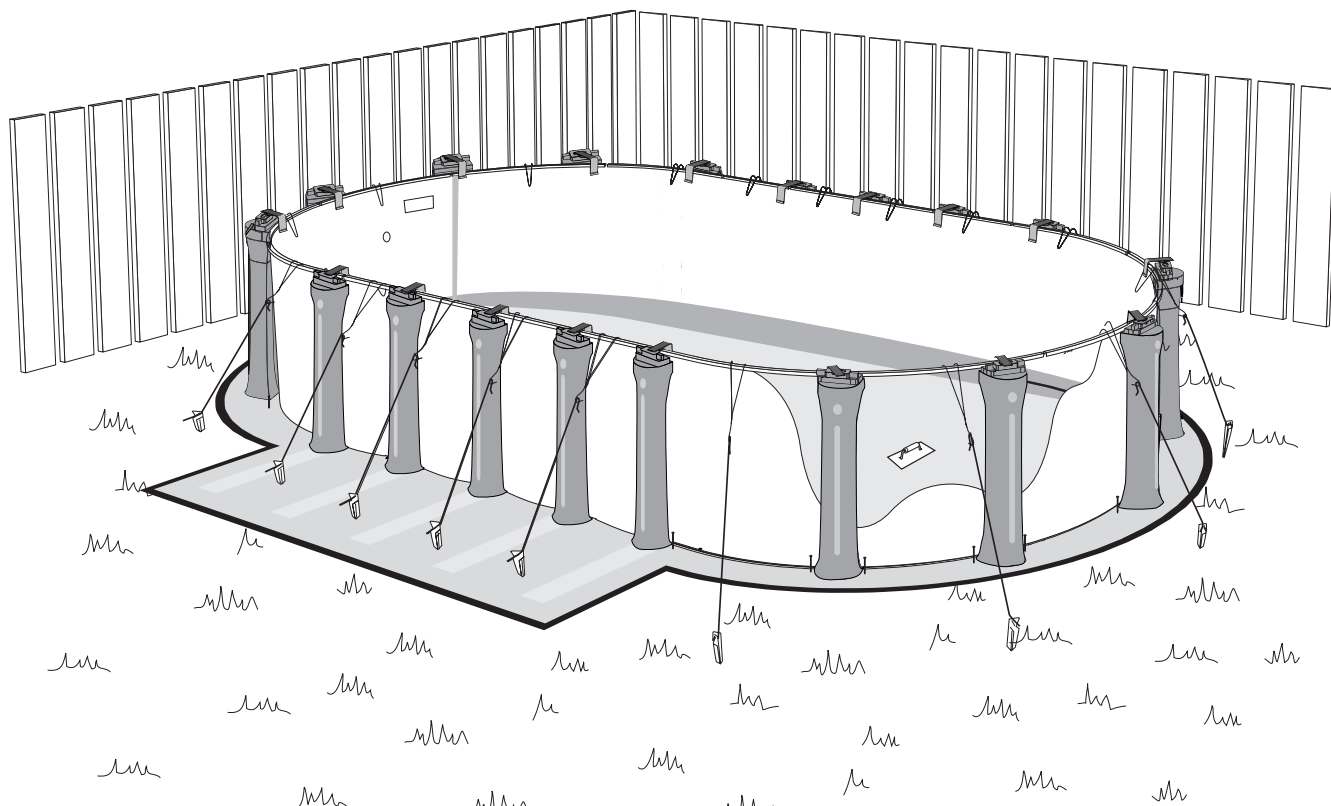

Utilisez une truelle pour aplanir le sable et étendez-le uniformément.

Use a trowel to smooth the sand and spread it evenly.

Mit einer Maurerkelle den Sand gleichmäßig verteilen und glattstreichen.

Alise y empareje la arena con una llana de albañil.

Utilizzare una cazzuola per appianare la sabbia e spanderla uniformemente.

Utilize uma plaina manual para aplainar a areia e espalhá-la de forma uniforme.

Strijk het zand met een troffel glad en verdeel het gelijkmatig.

Wyrównać i wygładzić piasek przy pomocy kielni.



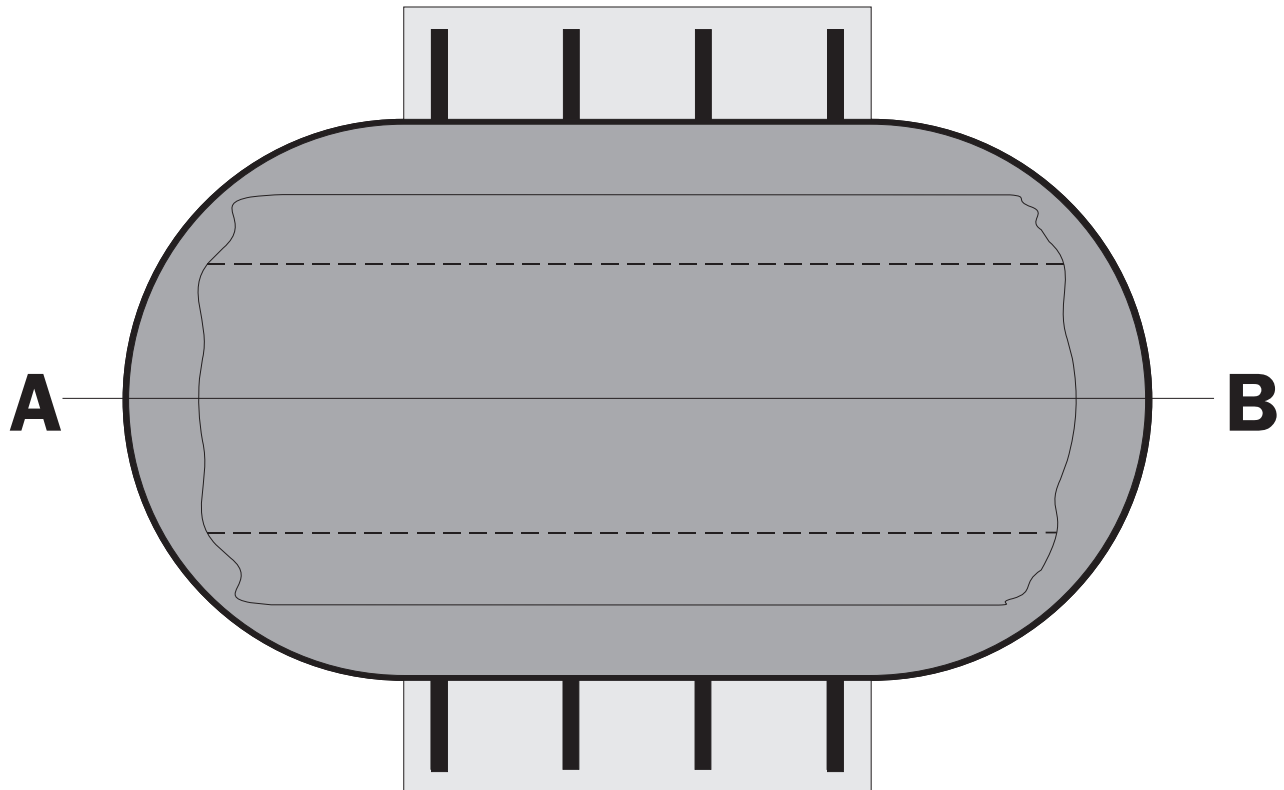

Maintenant vous pouvez commencer l'installation de votre liner. Il est essentiel que la ou les lignes de soudure du fond du liner soient bien parallèle(s) aux parois latérales de votre piscine et à la ligne imaginaire reliant les points d'extrémité A et B sur le schéma ci-dessus. Il est recommandé de commencer l'installation dans une section ronde.

You can now start installing the liner onto the pool wall. Use the liner's bottom seam(s) as a guide and make sure the seam(s) are parallel to the straight sections and to the imaginary line which links points A and B in the illustration above. It is recommended that you begin installing the liner in a round section.

Nun kann damit begonnen werden, die Hülle an der Beckenwand anzubringen. Die Bodennaht/-nähte als Richtschnur benutzen und sicherstellen, dass die Naht/Nähte parallel zu den geraden Teilstücken und zu der gedachten Verbindungslinie zwischen den Punkten A und B in der obigen Zeichnung sind.

Ahora puede comenzar a instalar el forro. Es esencial que las líneas de soldadura del fondo del forro queden bien paralelas a las paredes laterales de la piscina y a la línea imaginaria que une los puntos de los extremos A y B en el esquema que se ilustra.

Si può passare ora all'installazione della tela. È molto importante che la linea o le linee di giunzione del fondo della tela siano parallele alla pareti laterali della piscina ed alla linea immaginaria che collega i punti A e B situati alle due estremità come illustrato nello schema soprastante.

Pode agora começar a instalar a tela (forro). Tome como ponto de referência a linhas de soldadura (união) da tela (forro) e verifique se essas linhas estão bem paralelas às paredes laterais da sua piscina e à linha imaginária que liga os pontos da extremidade A e B desenhados no esquema acima.

de bodem van de voering parallel lopen aan de rechte kanten van uw zwembad en aan de denkbeeldige lijn die de uitersten A en B verbindt, zoals aangegeven op de afbeelding hierboven.

Teraz można przystąpić do instalacji wykładziny na ścianę basenu. Traktując pionową spoinę wykładziny jako punkt odniesienia, należy upewnić się, że spoiny są równoległe do prostych części i do hipotetycznej linii łączącej punkty A i B, jak pokazano na rysunku.

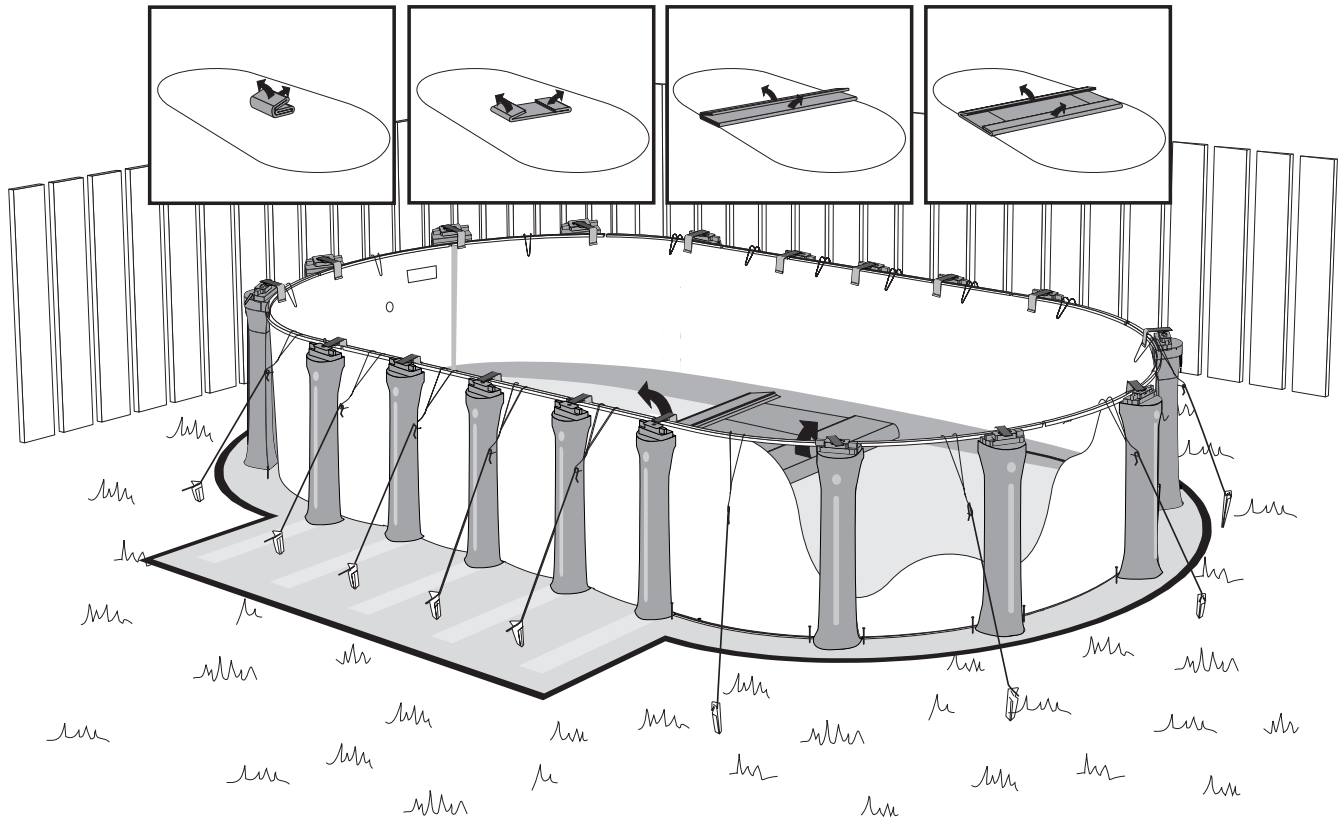

Il est maintenant temps de poser le liner. Enlevez vos chaussures pour éviter de laisser des traces sur le liner et de le percer. En entrant dans la piscine, évitez de mettre trop de poids sur le mur car cela pourrait l'endommager. Retirez le liner de sa boîte en prenant bien soin de ne pas le percer. Dépliez-le depuis le centre de la piscine vers l'extérieur.

Important : Les dimensions du liner sont normalement plus petites que celles de la piscine. Le liner possède cependant la propriété de s'étirer lorsqu'il est chaud ; c'est pourquoi il est important de le poser par une journée chaude et ensoleillée.

Èste es el momento de instalar el forro. Qúitese el calzado para evitar dejar marcas y perforar el forro. Al entrar a la piscina, evite ejercer mucho peso sobre la pared, ya que podría dañarla. Abra cuidadosamente la caja del forro y despléguelo desde el centro de la piscina hacia el exterior para no dañarlo.

Importante: normalmente el forro es de dimensiones más pequeñas que las de la piscina, pero tiene la propiedad de estirarse con el calor. Por ello importa elegir un día soleado y caluroso para instalarlo.

Nu kan de zwembadvoering aangebracht worden. Trek daarbij uw schoenen uit om te voorkomen dat u sporen op de voering achterlaat, of die beschadigt. Zet niet te veel gewicht op de wand; dat zou tot beschadigingen kunnen leiden. Haal de voering uit de verpakking. Wees voorzichtig dat u hem niet scheurt. Vouw de voering vanuit het midden van het bassin naar buiten uit.

Belangrijk: De voering heeft gewoonlijk geringere afmetingen dan het bassin. Het materiaal rekt echter onder invloed van warmte uit. Daarom is het van belang een warme, zonnige dag uit te kiezen voor het aanbrengen van de voering.

It is now time to install the liner. Remove your shoes to prevent marks or tearing of the liner. Also, avoid leaning heavily against the wall when getting into the pool as this could damage it. Remove the liner from its box, taking care not to puncture it. Unfold the liner from the centre of the pool toward the sides.

Important: The liner is generally smaller than the support structure of the pool. Because it stretches more easily when warm, it is important that the liner be installed on a warm sunny day.

È giunto ora il momento di installare la tela. Togliere le scarpe per non lasciare delle traccie sulla tela ed evitare di bucarla. Entrando nella piscina, è preferibile non mettere un peso troppo grande sul muro perché potrebbe rovinarlo. Tirare fuori la tela dalla scatola facendo molta attenzione a non bucarla. Spiegarla partendo dal centro della piscina verso l'esterno.

Importante: Le dimensioni della tela sono generalmente più piccole rispetto a quelle della piscina. Ma la tela ha la proprietà di stirarsi quand'è calda; per questo è importante scegliere una giornata calda e soleggiata per installarla.

Teraz można przystąpić do założenia wykładziny. Należy zdjąć obuwie, żeby nie uszkodzić wykładziny. Należy też unikać opierania się całym ciężarem o ścianę przy wchodzeniu do basenu, gdyż mogłoby to ją uszkodzić. Wyjąć ostrożnie wykładzinę z pudełka, tak żeby jej nie uszkodzić. Rozwijać wykładzinę od środka basenu w kierunku brzegów.

Ważne: Wykładzina jest na ogół mniejsza od struktury podtrzymującej basen, ale ona właściwość rozciągania się w ciepłe. Dlatego też radzimy zakładać ją w ciepły i słoneczny dzień.

Nun kann mit der Installation der Innenhülle begonnen werden. Dazu die Schuhe ausziehen, um keine Spuren darauf zu hinterlassen und eine Beschädigung zu vermeiden. Beim Einstieg in das Becken die Beckenwand nicht zu stark belasten, um die Wand nicht zu beschädigen. Vorsichtig die Hülle aus der Verpackung nehmen, ohne sie dabei einzureißen. Hülle von der Mitte des Beckens nach außen hin aufklappen.

Wichtig: Die Maße der Hülle sind im allgemeinen geringer als die des Schwimmbeckens. Die Innenhülle ist jedoch unter Wärmeeinfluß dehnbar. Deshalb ist es wichtig, einen warmen, sonnigen Tag für den Einsatz der Hülle zu wählen.

Pode agora começar a instalar a tela (forro). Ande descalço (sem sapatos) para evitar estragar ou furar a tela (forro). Ao entrar dentro da piscina evite colocar demasiado peso em cima da parede porque pode estragá-la. Retire, com cuidado, a tela (forro) de dentro da caixa para não a furar. Para a desdobrar, parta do centro da piscina em direcção ao exterior.

Importante : A tela (forro) tem geralmente dimensões inferiores comparativamente ao tamanho da estrutura da piscina, todavia possui a capacidade de se expandir (esticar) em contacto com o calor; eis porque aconselhamos a sua instalação num dia de calor e de Sol.

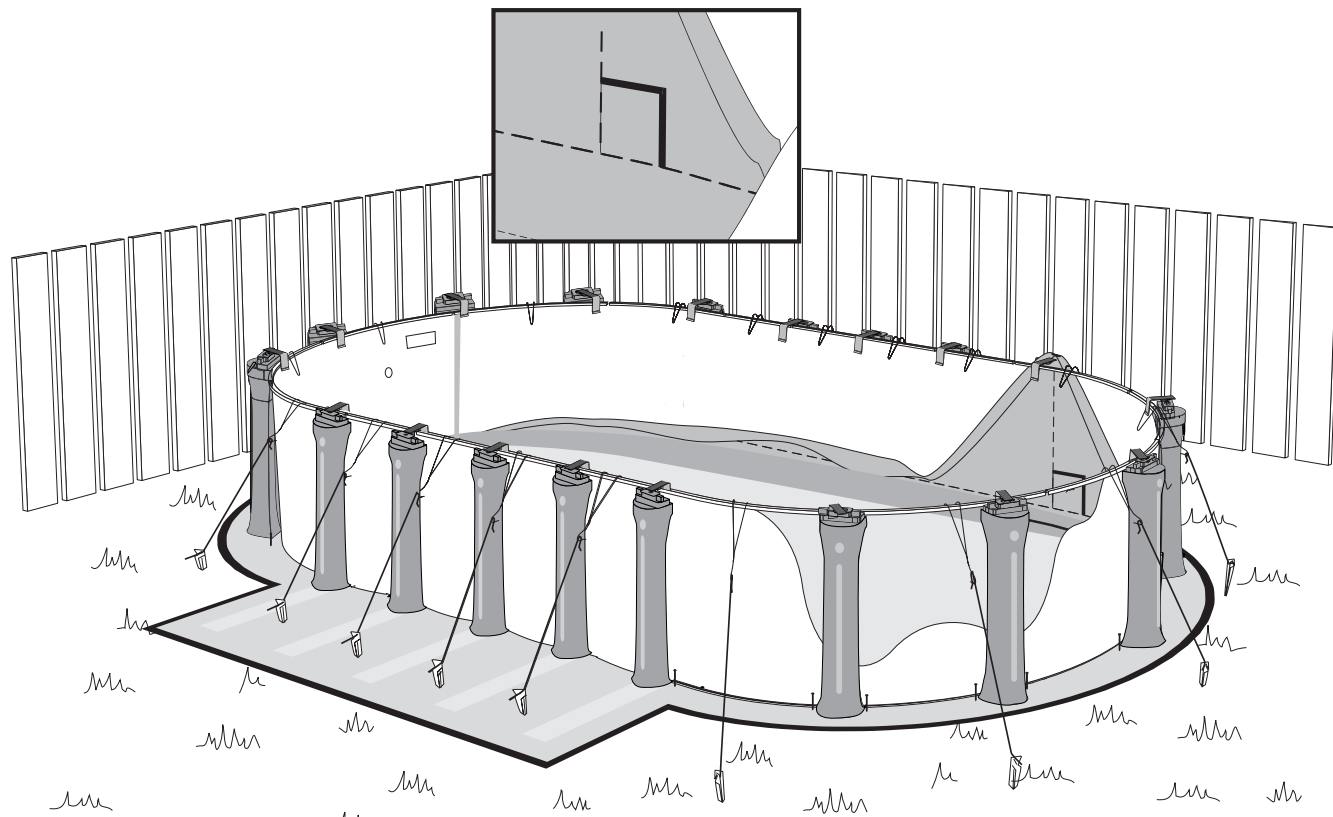

Vous pouvez commencer l'installation de votre liner. Utilisez la soudure verticale du liner comme point de référence et assurez-vous que celle-ci est bien verticale et perpendiculaire avec le mur et le fond.

Important : Avec la piscine Impact, il ne faut jamais utiliser le système d'accrochage du liner «à rabat» ni «accroché Écono», ni le système par profilé de blocage.

Ahora puede comenzar a instalar el forro. Utilice la costura vertical del forro como punto de referencia y verifique que esté perfectamente vertical y perpendicular con la pared y el fondo.

Importante: con la piscina Impact, nunca utilice el sistema de forro solapado ni "Econo", ni el sistema con freno.

Vervolgens kunt u de voering aan de wand gaan bevestigen. Gebruik hierbij de verticale naad van de voering als richtsnoer: zorg dat de naad verticaal en loodrecht op de wand en de bodem staat.

Belangrijk: Voor het Impact-zwembad moet u nooit het "overlap"- of "Econo"-ophangstelsel of het blokkeersysteem gebruiken.

You can now start installing the liner onto the pool wall. Use the liner's vertical seam as a guide and make sure the seam is vertical and perpendicular to the wall and bottom.

Important: With Impact pools, never use an "overlap" or "Econo" hung liner system, nor the bead lock system.

Si può iniziare quindi l'installazione della tela. Utilizzare la linea di giunzione verticale della tela come punto di riferimento ed assicurarsi che sia correttamente in posizione verticale, perpendicolare al muro ed al fondo.

Importante: Con la piscina Impact, non bisogna mai utilizzare né il sistema di fissaggio della tela « con ripiego », né quello « Écono », né il sistema con profilati di bloccaggio.

Teraz można przystąpić do instalacji wykładziny na ścianę basenu. Traktując pionową spoinę wykładziny jako punkt odniesienia, należy upewnić się, że jest ona umieszczona pionowo i prostopadłe do krawędzi ściany i dna basenu.

Ważne: W basenach typu Impact nie należy nigdy używać systemu zawieszenia wykładziny "Econo", systemu "z nakładką", ani systemu odwijanego.

Nun kann mit der Befestigung der Hülle an der Beckenwand begonnen werden. Die senkrechte Hüllennaht als Richtschnur benutzen, und zusehen, daß die Naht senkrecht und rechtwinklig zu Wand und Boden ist.

Wichtig: Für das Impact-Schwimmbaden bitte weder das Aufhängesystem "Überlapphülle" noch die "Econo-Einhänghülle" benutzen. Auch das System mit den Plastikprofilen nicht verwenden.

Comece agora a instalar a tela (forro). Utilize como ponto de referência a linha de soldadura (união) da tela (forro) e verifique se essa linha está bem vertical e perpendicular à parede e ao fundo.

Importante : Com a piscina Impact, nunca se pode utilizar, o sistema de gancho de fixação da tela (forro) « com dobra ou beirada » nem o de « gancho de fixação Econo », nem o sistema de perfis de fixação.

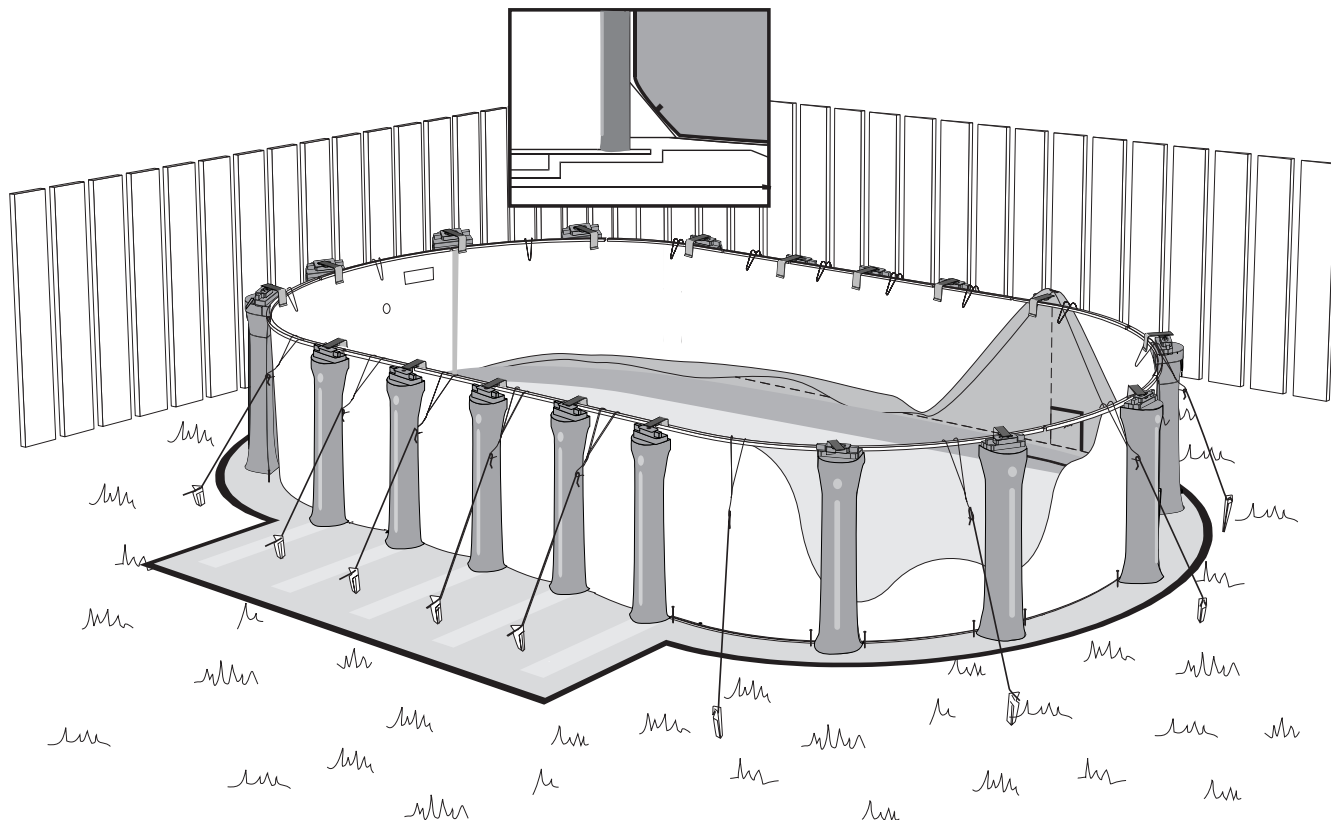

Assurez-vous que la soudure du liner (entre mur et fond) repose bien sur la doucine.

Make sure the seam between the wall and bottom sits on the cove.

Sicherstellen, daß die Naht zwischen Wand und Boden auf der Ausrundung ruht.

Cerciórese de que la costura del forro (entre la pared y el fondo) descansa bien sobre la bovedilla

Assicurarsi che la giunzione della tela (tra il muro ed il fondo) riposi bene sul guscio.

Verifique se a zona de soldadura (união) (entre a parede e o fundo) estão bem alinhados sobre a cunha triangular.

Verzeker u ervan dat de naad van de voering (tussen wand en bodem) goed op de bodemrand rust.

Należy upewnić się, że spoina wykładziny pomiędzy ścianą a dnem basenu spoczywa na podwyższeniu z piasku lub z prefabrykowanych bloków z polipropylenu.

1

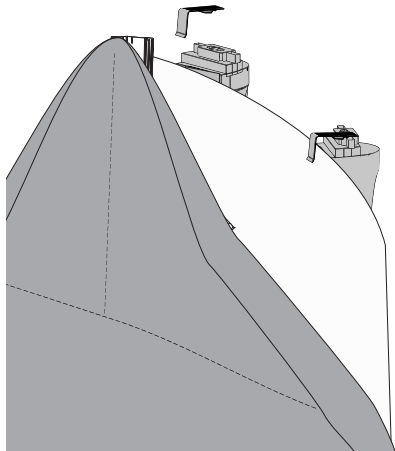

Il existe un modèle de liner pour ce modèle de piscine.

Liner suspendu :

Enlevez les crochets de retenue temporaire, puis accrochez le liner sur le mur et remplacez les crochets.

Si vous avez acheté une piscine 12' x 23' (7,11 m x 3,66 m), veuillez prendre note que vous devez installer des extrusions de plastique dans les sections droites de la piscine. Installer les six (6) pièces d'extrusion par dessus la toile (déjà installée dans le mur) dans les sections de la piscine avant de remettre les crochets de retenue temporaire.

Se suministra una clase de forro.

Forro colgante:

Quite los ganchos de sostén temporario, cuelgue el forro en la pared y vuelva a colocar los ganchos.

Si ha comprado una piscina de 12' x 23' (7,11 m x 3,66 m), tenga en cuenta que debe instalar extrusiones de plástico en las secciones derechas de la piscina. Instale las seis (6) piezas de extrusión por encima de la tela (ya instalada en la pared) en las secciones derechas de la piscina antes de colocar los ganchos de retención temporal.

Er bestaat één soort voering.

Ophangvoering:

Verwijder de tijdelijke borghaken. Hang vervolgens de voering aan de wand en hang de haken terug op hun plaats.

Indien u een zwembad van 3,66 bij 7,11 meter heeft aangeschaft, dient u voorgevormde stukken plastic aan te brengen in de rechte gedeeltes van het bassin. Breng de zes (6) stukken plastic, over het (reeds aan de wand bevestigde) doek heen, in de betreffende gedeeltes van het zwembad aan voordat u de tijdelijke inklemhaken weer vastmaakt.

2

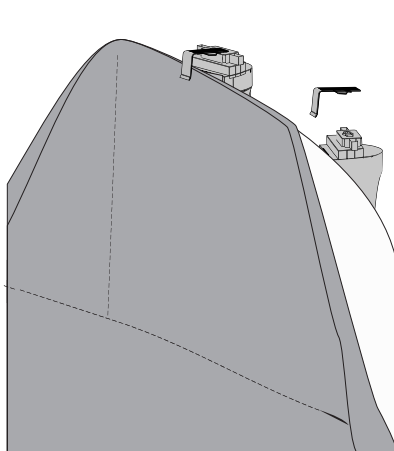

There is only one type of liner for this pool.

Hung liner:

Remove the temporary wall retainers, then hang the liner onto the wall and place the retainers back into place.

If you have purchased a 12' x 23' (7,11 m x 3,66 m), please note that you must install plastic extrusions in the straight sections of the pool. Install the six (6) plastic extrusions on top of the liner (already installed in the wall) in the straight sections of the pool before reinstalling the temporary wall retainers.

Esiste un modello di tela:

Tela appesa:

Togliere i ganci di fissaggio provvisorio ed attaccare la tela al muro rimettendo i ganci.

Se avete acquistato una piscina 12' x 23' (7,11 m. x 3,66 m.), prendete nota del fatto che occorre installare gli elementi estrusi in plastica nelle sezioni diritte della piscina. Installare i sei (6) elementi estrusi sopra il liner vinilico (già installato nella parete) nelle sezioni diritte della piscina prima di rimettere i ganci di fissaggio provvisori.

Istnieje jeden rodzaj wykładziny:

Wykładzina zawieszona:

Przy instalowaniu wykładziny należy zdjąć tymczasowe zaczepy, zawiesić wykładzinę na ścianie, po czym założyć zaczepy z powrotem.

Jeżeli zakupili Państwo basen o wymiarach 7,11 x 3,66 metra, proszę zwrócić uwagę na fakt, że w prostych sekcjach basenu należy zamontować wytłaczane elementy plastikowe. Należy założyć sześć (6) wytłaczanych elementów plastikowych ponad wykładziną (uprzednio zamontowaną w ścianie) w sekcjach prostych basenu przed ponownym założeniem haczyków zabezpieczających.

3

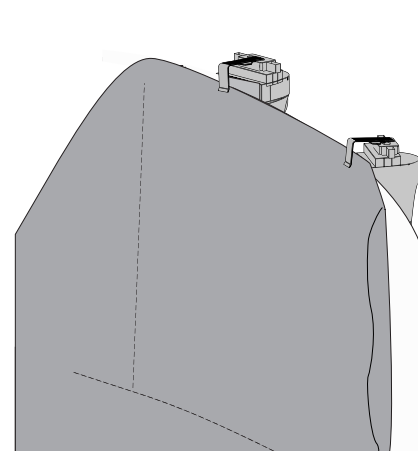
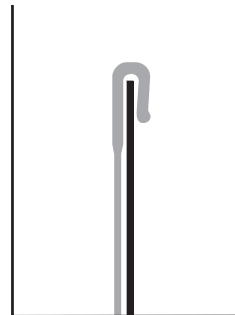

Es gibt das folgende Hüllenmodell für dieses Becken.

Einhänghülle:

Die Haken und die vorläufigen Halterungen entfernen, dann die Hülle an der Wand aufhängen. Anschließend die Haken wieder befestigen.

Die Käufer eines 7,11 m x 3,66 m großen Schwimmbeckens müssen darauf achten, die Ausziehteile aus Plastik an den geraden Teilstücken des Beckens zu installieren. Die sechs Ausziehteile über die schon an der Wand befestigte Hülle an den geraden Teilstücken des Beckens installieren. Danach die vorläufigen Halterungen wieder befestigen.

Existe um modelo de tela (forro).

Tela (forro) suspenso :

Retire os ganhos de fixação temporária, depois prenda a tela (forro) na parede e volte a colocar os ganchos.

Para o caso de ter comprado uma piscina de 12'x 23'(7,11m x 3,66m) tenha cuidado porque terá de instalar as extrusões de plástico nas secções direitas da piscina. Instalar as seis (6) peças de extrusão por cima da tela (forro) (que já está colocada por cima da parede) nas secções direitas da piscina, antes de colocar os grampos de fixação temporária.

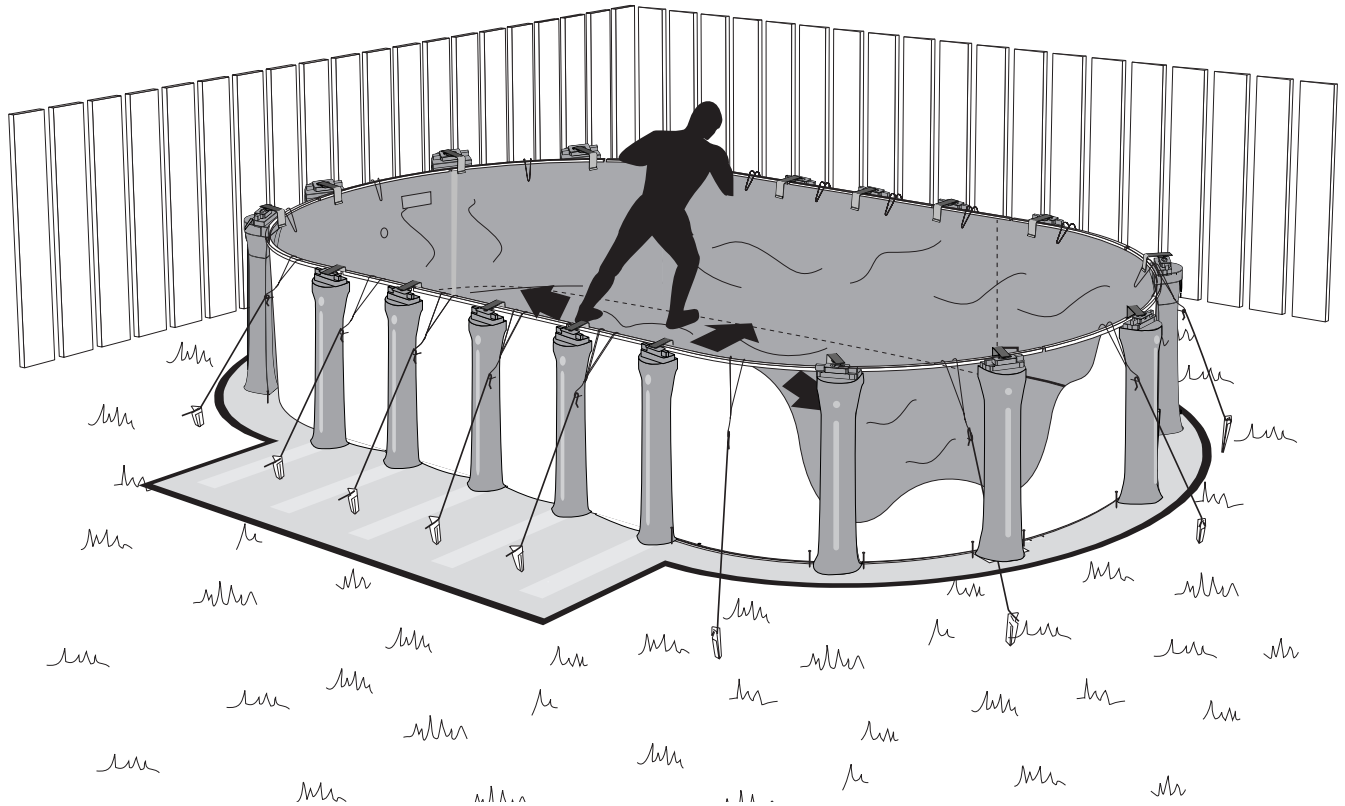

Actionnez l'aspirateur. Pendant que le liner est aspiré vers le mur, faites disparaître les plis du fond de la piscine en les repoussant vers la doucine. Une fois les plis disparus, débranchez l'aspirateur. Évitez de porter des chaussures lors de cette étape pour ne pas endommager la toile.

Turn on the vacuum cleaner. As the vacuum pulls the liner tight against the wall, push the liner outward with your feet to iron out any folds. Once finished, turn off the vacuum cleaner. Do not wear shoes while completing this step in order to avoid damaging the fabric.

Den Staubsauger anstellen. Während die Hülle durch das Absaugen zur Wand hin gezogen wird, die Falten am Beckenboden entfernen, indem sie zur Ausrundung hin gedrückt werden. Sind alle Falten entfernt, den Staubsauger abstellen. Für diesen Schritt die Schuhe ausziehen, um die Hülle nicht zu beschädigen.

Encienda la aspiradora. Mientras aspire el forro contra la pared, haga desaparecer los pliegues del fondo de la piscina empujando el forro con los pies hacia la bovedilla. Una vez que hayan desaparecido los pliegues, apague la aspiradora. Quitese el calzado antes de comenzar esta etapa para evitar daños al forro.

Azionare l'aspiratore. Mentre la tela viene aspirata verso il muro, far sparire le pieghe del fondo della piscina spingendole indietro verso il guscio. Dopo aver eliminato le pieghe, staccare la spina dell'aspiratore. Si raccomanda essere scalzi durante questa tappa per non rovinare la tela.

Ligue o aspirador. Enquanto a tela está a ser aspirada para a parede, vá fazendo desaparecer as pregas (rugas) em direcção da cunha triangular. Assim que as pregas tiverem desaparecido, pode desligar o aspirador. Evite, nesta etapa, andar com sapatos em cima da tela (forro) para não a estragar.

Zet de stofzuiger aan. Terwijl de stofzuiger de voering gladtrekt en tegen de wand drukt, moet u de voering met uw voeten uitwaarts duwen om eventuele vouwen op de bodem van het bassin glad te strijken. Bent u hiermee klaar, zet de stofzuiger dan uit. Draag bij deze stap geen schoenen om eventuele beschadigingen te voorkomen.

Włączyć odkurzacz. Podczas wysysania powietrza pomiędzy ściany i wykładziny za pomocą odkurzacza należy stopami rozciągać wykładzinę na zewnątrz w celu wygładzenia fałd. Po zakończeniu tej czynności należy wyłączyć odkurzacz. Nie należy wykonywać tej czynności w obuwiu, gdyż mogłoby to uszkodzić wykładzinę.

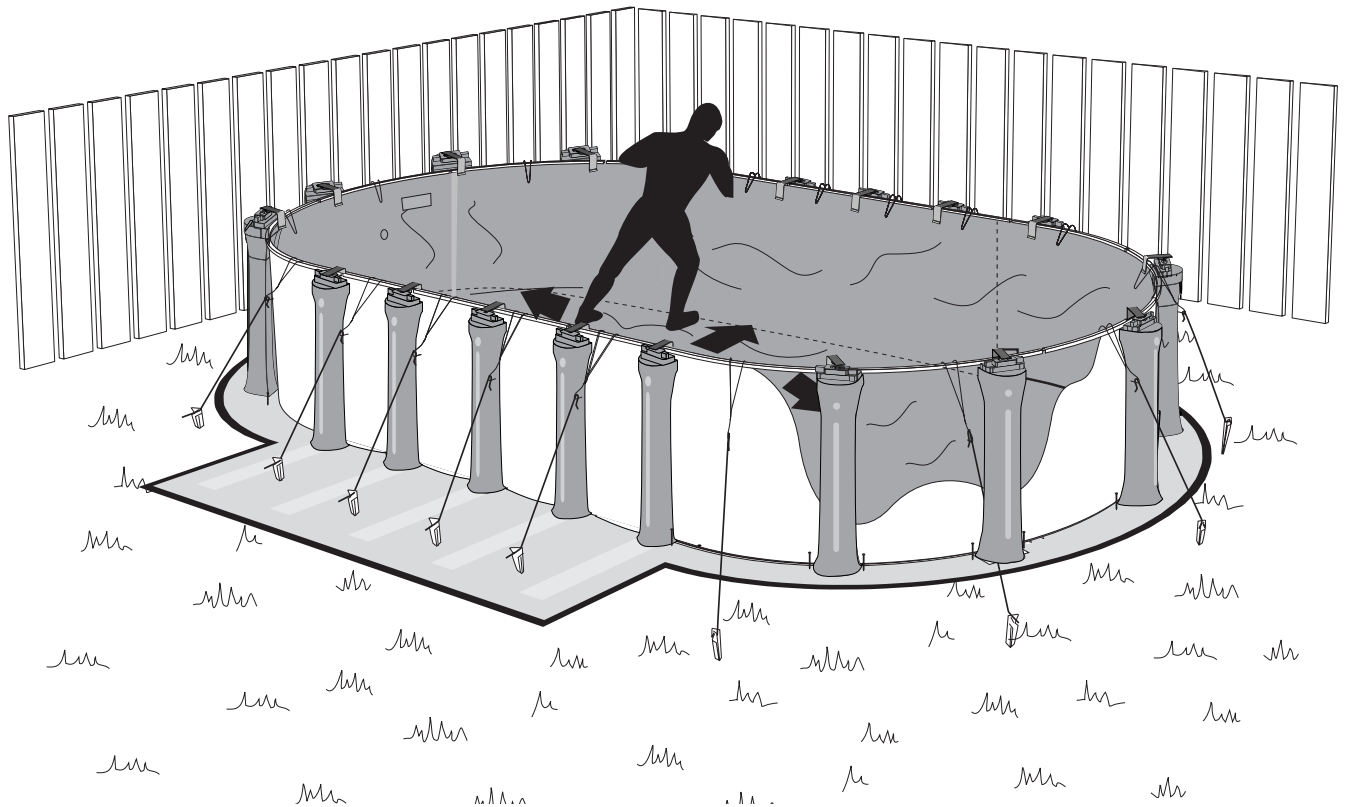

Vous devez installer des extrusions de plastique dans les sections droites de la piscine - référez au tableau ci-bas pour déterminer les quantités d'extrusions requises selon la dimension de votre modèle.

Ces extrusions doivent être installées sur la toile et le mur dans les sections droites de la piscine avant l'installation des margelles.

You must install plastic extrusions in the straight sections of the pool - refer the chart below to determine the required quantity of extrusion upon the dimension of your pool.

These plastic extrusions must be installed on top of the liner and wall in the straight sections of the pool, before the top ledge installation.

Quantité d'extrusion requise par dimension

Quantity of plastic extrusion required per dimension

3,66 x 7,11 m 12' x 23'4"	4,57 x 8 m 15' x 26'	4,57 x 9,14 m 15' x 30'	5,49 x 10,16 m 18' x 33'4"
6	6	8	8

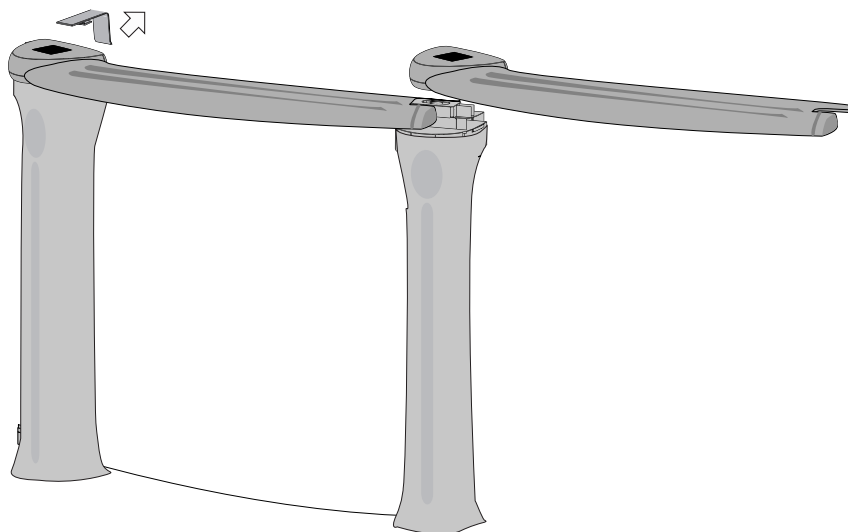

Vous devez maintenant installer les margelles. Enlevez un à un les crochets de retenue du mur et des poteaux. Insérez le mur dans le rail intérieur de la margelle.

Important : Toujours vous assurer que les poteaux soient bien au niveau et ne soient pas trop inclinés vers le centre. Les margelles des sections droites diffèrent de celles des sections rondes. Consultez la liste des pièces.

Es el momento de instalar los asientos. Quite uno por uno los ganchos de sostén de la pared y de los paraleles. Introduzca la pared en la canaleta interior del asiento.

Importante: verifique siempre que los paraleles estén bien nivelados y que no estén demasiado inclinados hacia el centro. Los asientos de las secciones derechas son diferentes a los de las secciones circulares. Consulte la lista de piezas.

Nu kunt u de boordstenen (bovenrand) aan gaan brengen. Verwijder één voor één de borghaken van de wand en de stutten. Schuif de wand in de binnenste gleuf van de boordstenen.

Belangrijk: Verzeker u er telkens van dat de staanders goed waterpas zijn en niet te veel naar het midden neigen. De boordstenen voor de rechte delen verschillen van die voor de ronde delen. Raadpleeg hiervoor de lijst met onderdelen.

It is now the time to install the top ledges. One by one, remove the retainer hooks from the wall and the uprights. Insert the wall in the inside groove of the top ledges.

Important: Always make sure the uprights are straight and not leaning too much into the centre. Top ledges for straight sections are different from those for round sections. Refer to the parts list.

Occorre adesso installare le vere. Rimuovere uno dopo l'altro tutti i ganci di fissaggio del muro e dei pali. Inserire il muro nella rotaia interna della vera.

Importante: Accertarsi sempre che i pali si trovino perfettamente a livello e non siano troppo inclinati verso il centro. Le vere delle sezioni diritte sono diverse rispetto a quelle delle sezioni tonde. Consultare la lista dei pezzi.

Teraz należy założyć cembrowinę. Należy zdjąć kolejno po jednym haczyku ze ściany i słupków i włożyć ścianę do wewnętrznego rowka cembrowiny.

Ważne: Należy zawsze zwracać uwagę, by słupki były ustawione pionowo i nie pochylały się zbyttnio w kierunku środka basenu. Cembrowiny części prostych basenu różnią się od cembrowin części okrągłych (patrz wykaz części).

Jetzt sind die Randauflagen anzubringen. Nacheinander jeweils die Halterungen von Wand und Pfeilern entfernen. Die Wand in die innere Nut der Randauflage schieben.

Wichtig: Immer darauf achten, daß die Pfeiler aufrecht und nicht zu sehr zur Mitte hin geneigt sind. Die Randauflagen der geraden Teilstücke unterscheiden sich von denen der runden Teilstücke. Hierzu die Bauteileaufstellung einsehen.

Agora vai ter que instalar os parapeitos. Retire um por um os ganchos de fixação da parede e das colunas. Enfie a parede na parte interior da calha do parapeito.

Importante : Verifique sempre se as colunas estão bem niveladas e se não estão demasiado inclinadas para o centro. Os parapeitos das secções direitas são diferentes dos parapeitos das secções redondas. Consulte a lista das peças.

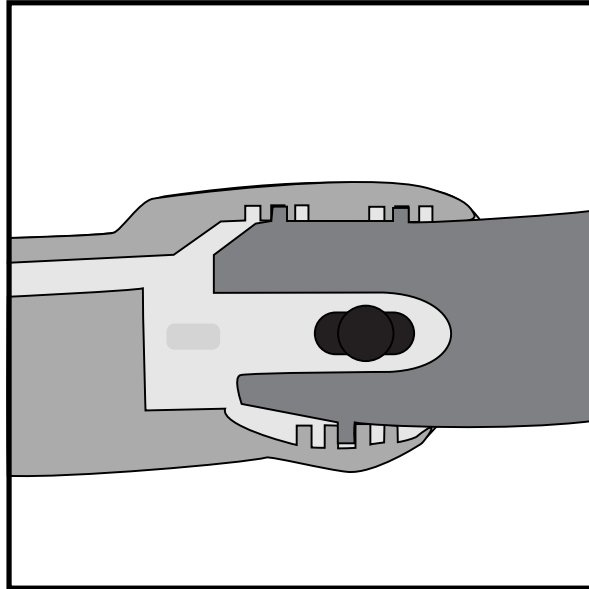

Vous devez placer les margelles de telle sorte que la nervure soit dans la fente du centre. Prenez soin de toujours aligner la nervure intérieure sur la nervure extérieure du joint de siège. Une fois toutes les margelles posées, assurez-vous que le mur soit solide et bien fixé dans le rail intérieur des margelles. S'il bouge dans le rail, ou s'il n'est pas bien appuyé contre la partie intérieure du rail, décalez vers la gauche quelques margelles (lorsque vous êtes à l'extérieur de la piscine) jusqu'à ce que le mur soit solidement fixé et ne bouge plus.

You must install the top ledges in such a way that the rib fits in the central slot. Always take care to align the inside rib of the top ledges with the exterior rib. Once all the top ledges are installed, make sure the wall is solid and firmly set into the wall channel inside the top ledges. If it moves within the channel, or if it does not rest firmly against the inside of the channel, move a few top ledges slightly to the left (when outside the pool) until the wall is solidly in place and does not move.

Die Randauflagen so einsetzen, daß die Rippe sich im zentralen Schlitz befindet. Achten Sie darauf, daß die Innenrippe jeweils auf die Außenrippe der Naht abgestimmt ist. Sind die Randauflagen angebracht, versichern Sie sich, daß die Wand solide und gut in der Schiene befestigt ist. Läßt sie sich in der Schiene bewegen, oder ist sie nicht gut gegen das innere Teil der Schiene abgestützt, einige der Randauflagen nach links verschieben (von außerhalb des Beckens aus gesehen), bis die Wand solide befestigt ist und sich nicht mehr bewegen läßt.

Coloque los asientos de manera que las estrías entren en la canaleta del centro. Cerciórese de alinear siempre la estría interior sobre la estría exterior de la junta del asiento. Luego de haber colocado todos los asientos, verifique que la pared sea sólida y que esté bien fijada en la canaleta interior de los asientos. Si la pared se mueve en la canaleta o si no está bien apoyada contra la parte interior de la canaleta, desplace algunos asientos hacia la izquierda (estando afuera de la piscina) hasta que la pared esté fijada sólidamente y no se mueva más.

Le vere vanno posizionate in modo che la nervatura si trovi in corrispondenza della fessura centrale). Accertarsi sempre che la nervatura interna sia allineata con quella esterna del giunto dello scanno. Dopo aver installato tutte le vere, controllare che il muro sia ben solido e correttamente bloccato nella rotaia interna delle vere. Se c'è un pò di gioco tra il muro e la rotaia oppure se il muro non poggia bene contro la parte interna della rotaia, spostare qualche vera verso la sinistra (se vi trovate all'esterno della piscina) finché il muro non sia saldamente fissato ed immobile.

Vai ter que colocar os parapeitos de forma a que a nervura fique no interior da fenda do centro. Verifique com cuidado para que a nervura interior fique sempre alinhada com a nervura exterior da junta de ligação. Logo que todos os parapeitos estiverem colocados, verifique bem se a parede está sólida e bem fixa às calhas interiores dos parapeitos. Se a parede oscila na calha ou se ela não está bem apoiada contra a parte interior da calha, desloque para a esquerda alguns parapeitos (faça este trabalho do exterior da piscina) até a parede estar bem fixa, bem segura e sem oscilação.

De boordstenen moeten zodanig aangebracht worden dat de rib in de middelste gleuf valt. Zorg dat de binnenrib van het voegstuk altijd aansluit op de buitenrib. Zijn de boordstenen eenmaal aangebracht, verzekert u er zich dan van dat de wand stevig en goed in de gleuf in de boordstenen bevestigd is. Als de wand in de gleuf kan bewegen of niet goed tegen de binnenkant van de gleuf aan rust, verschuif dan enkele boordstenen enigszins naar links (doe dit terwijl u buiten het zwembad staat) totdat de wand stevig vastzit en er geen beweging meer inzigt.

Cembrowinę należy zakładać w taki sposób, żeby karb pasował do środkowego wgłębienia. Należy starannie złożyć wewnętrzny karb nasadki cembrowiny z zewnętrznymi karbem. Po założeniu całej cembrowiny należy upewnić się, że ściana jest dobrze i trwale przymocowana do szyn wewnątrz cembrowiny. Jeżeli cembrowina porusza się wraz z szyną lub jeżeli nie spoczywa w sposób trwały na wewnętrznej części szyny, należy przesunąć kilka elementów cembrowiny nieco w lewo (patrząc z zewnątrz basenu), tak aby ściana została zamocowana w sposób trwały i nie poruszała się.

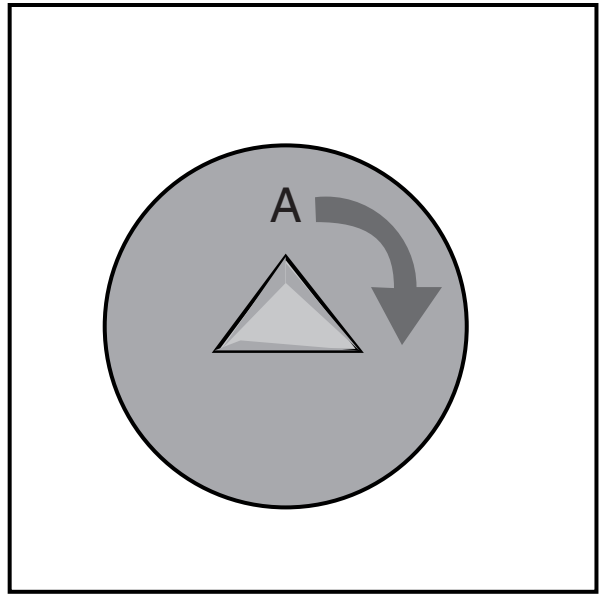
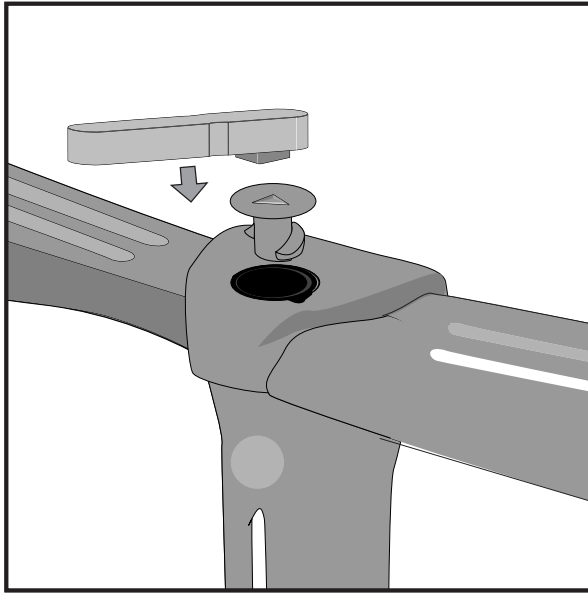

Insérez les Quick-Locks à l'intérieur des margelles, section du joint. Placez le «A» du Quick-Lock vis-à-vis du «A» apparaissant à l'intérieur du joint. Tournez de $\frac{1}{4}$ de tour dans le sens indiqué par la flèche (le sens des aiguilles d'une montre) afin de verrouiller le tout.

Insert the Quick-Locks inside the seat caps. Align the "A" dot on the Quick-Lock with the "A" on the seat cap. Make a $\frac{1}{4}$ turn in the direction of the arrow (clockwise) to lock everything in place.

Die Quick-Locks in die Randauflagen des Nahtteils einfügen. Das "A" des Quick-Locks muß dem "A" der Naht gegenüberstehen. Dann eine Vierteldrehung in Pfeilrichtung (Uhrzeigersinn) ausführen, um alles zu verschließen.

Introduzca los Quick-Locks adentro de los asientos, en la sección de la junta. Coloque la "A" del Quick-Lock para que corresponda con la "A" inscrita dentro de la junta. Gire $\frac{1}{4}$ de vuelta en el sentido indicado por la flecha (sentido de las agujas del reloj) para que se traben.

Inserire i Quick-Lock all'interno delle vere, al punto di giunzione. Posizionare la « A » del Quick-Lock in corrispondenza della « A » che appare all'interno del giunto. Girare seguendo il senso indicato dalla freccia (senso orario) per $\frac{1}{4}$ di giro in modo da bloccare il tutto.

Introduza as chaves Quick-Locks no interior dos parapeitos, secção da junta. Coloque o « A » do Quick-Lock ao mesmo nível do « A » que aparece na parte de dentro da junta. Rode $\frac{1}{4}$ de volta no sentido da seta (no sentido dos ponteiros do relógio) para tudo trancar no seu lugar.

Bevestig de Quick-Locks binnen in de boordstenen, in het voegstuk. De "A" van de Quick-Lock moet samenvallen met de "A" op de voeg. Draai dan een kwartslag in de richting van de pijl (met de klok mee) om alles te verzegelen.

Wsadzić zaczepy szybko mocujące (Quick-Lock) do pokrywy cembrowiny. Ustawić kropkę oznaczoną literą "A" na zaczepie Quick-Lock równo z "A" znajdującym się na pokrywie cembrowiny. W celu zamocowania zaczepów na stałe należy wykonać $\frac{1}{4}$ obrotu w kierunku wskazanym strzałką (zgodnie z ruchem wskazówek zegara)

	3,66 x 7,11 m 12' x 23'4"	4,57 x 8 m 15' x 26'	4,57 x 9,14 m 15' x 30'	5,49 x 10,16 m 18' x 33'4"
Quick-Lock Zaczep szybko mocujący (Quick-Lock)	14	16	18	20

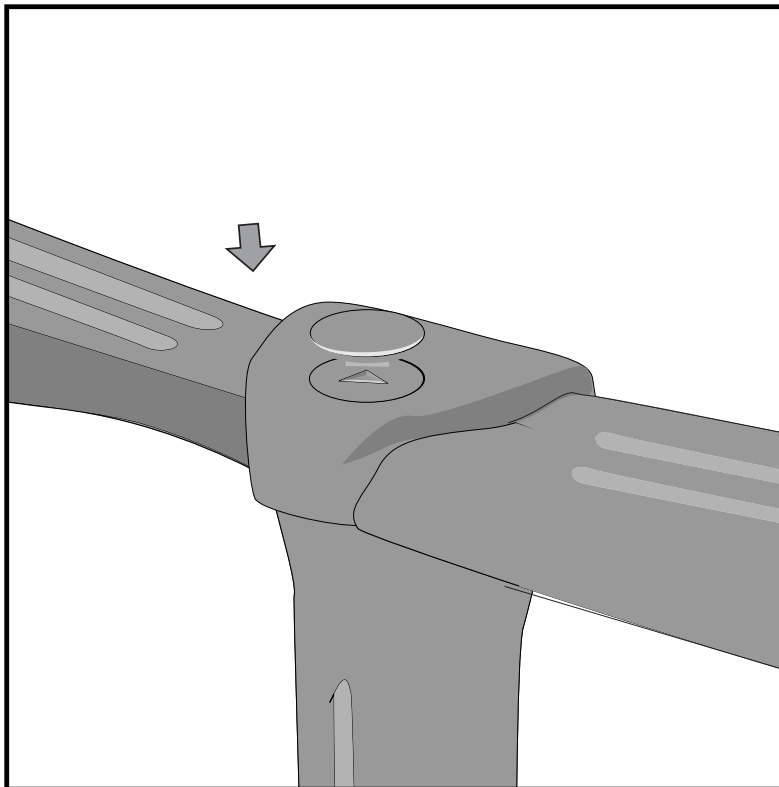

Recouvrez les Quick-Locks des capuchons prévus à cet effet.

Cover the Quick-Locks with the caps provided for this purpose.

Die Quick-Locks mit den dazu vorgesehenen Kappen abdecken.

Cubra los Quick-Lock con los capuchones previstos para este fin.

Ricoprire i Quick-Lock con i tappi di finitura previsti per tale scopo.

Tape as chaves Quick-Locks com as tampas previstas para o efeito.

Bedek de Quick-Locks met de daartoe bestemde afsluitkappen.

Zamaskuj zaczepy szybko mocujące (Quick-Lock) dostarczonymi w tym celu nasadkami.

		3,66 x 7,11 m 12' x 23'4"	4,57 x 8 m 15' x 26'	4,57 x 9,14 m 15' x 30'	5,49 x 10,16 m 18' x 33'4"
Capuchons	Tappi	14	16	18	20
Caps	Tampa				
Kappen	Afsluitkappen				
Capuchones	Nasadki				

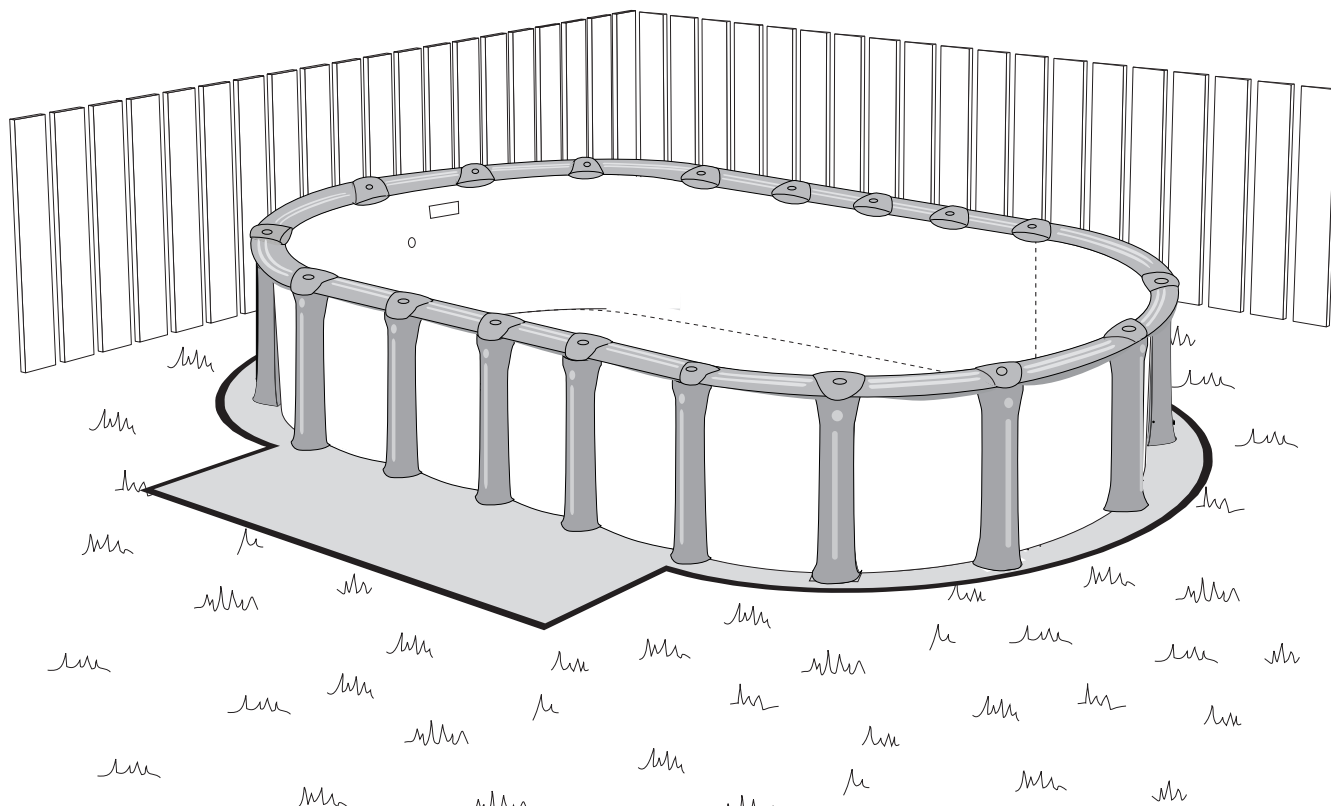

Éteignez l'aspirateur et sortez-le avec précaution de la piscine. Commencez à remplir votre piscine d'eau. Assurez-vous d'éliminer tous les plis du liner dans le fond de la piscine avant que le niveau d'eau soit trop élevé. Pendant qu'elle se remplit, retirez les clous qui tiennent les rails en place.

L'installation de votre piscine est maintenant terminée. Il ne vous reste que l'installation du système de filtration, de l'écumoire (skimmer) et de la buse de refoulement. Référez-vous aux notices d'installation fournies avec ces produits.

IMPÉRATIF: Avant toutes perforations du liner, remplir la piscine de 60 cm (24") d'eau de sorte que le liner soit bien tendu. Lorsque vous remplissez la piscine, faites-le en utilisant d'abord un boyau d'arrosage, jusqu'à ce qu'il y ait 30 cm (12") d'eau dans la piscine. La toile s'étirera ainsi graduellement. Vous pourrez ensuite utiliser un débit plus grand pour terminer le remplissage.

Apagar la aspiradora y sacarla con cuidado de la piscina. Comenzar a llenar la piscina de agua. Elimine todos los pliegues del revestimiento en el fondo de la piscina antes de que el nivel de agua sea demasiado alto. Mientras se llena, retirar los clavos que mantienen en su lugar las canaletas.

Ahora la piscina está completamente terminada. Pero hay que instalar el filtro y la bomba, el depurador y la entrada del agua. Al respecto, sírvase consultar las guías correspondientes a dichos artefactos.

INDISPENSABLE: antes de hacer cualquier corte en el forro, llenar la piscina con agua hasta una altura de 60 cm para que el forro se encuentre bien estirado. Cuando llene la piscina, hágalo con una manguera hasta que haya cerca de 30 cm de agua. La lona se estirará gradualmente. Podrá utilizar luego un flujo más grande para acabar de llenarla.

Zet de stofzuiger uit en haal hem voorzichtig uit het zwembad. Begin uw zwembad met water te vullen. Zorg ervoor dat alle plooien in de folie op de bodem van het zwembad zijn gladgestreken voordat het water te hoog komt te staan. Haal tijdens het vullen de spijkers weg die de rails op hun plaats houden.

De constructie van uw zwembad is hiermee afgerond. U kunt nu de filter en de pomp, de skimmer en de terugvoerpijp installeren. Wij verwijzen u hiervoor naar de handleidingen die bij bovengenoemde elementen worden geleverd.

UITERST BELANGRIJK: Voordat u de nodige openingen in de voering maakt, moet u het zwembad met 60 cm water vullen, zodat de voering goed strak komt te staan. Gebruik bij het vullen van uw zwembad eerst een tuinslang totdat er ongeveer 30 cm water in het zwembad staat. De voering kan dan geleidelijk aan gladtrekken. Vervolgens kunt u een sterkere straal gebruiken om het vullen af te maken.

Turn off the vacuum and carefully remove it from the pool. Begin filling your pool with water. Make sure you remove any creases from the liner in the bottom of the pool before the water level gets too high. While it is filling, remove the nails that were holding the wall channels in place.

Your pool is now installed. You must now install the filter and pump, the skimmer and water return inlet. Please refer to the installation guides supplied with these products.

IMPORTANT: Before making any openings in the liner, fill the pool with 60 cm (24") of water to stretch the liner fully. When filling your pool, begin with a garden hose until there is about 30 cm (12") of water in the pool. This will allow the liner to stretch gradually. You can then use a heavier flow to finish filling it up.

Spegner l'aspiratore e tirarlo fuori dalla piscina con cautela. Iniziare a riempire d'acqua la piscina. Assicurarsi di eliminare tutte le pieghe della il liner vinilico nel fondo della piscina prima che il livello dell'acqua sia troppo elevato. Mentre si sta riempiendo, ritirare i chiodi che trattengono le rotaie.

L'installazione della piscina è ora completata. Resta solo da installare il sistema di filtrazione, lo schiumatoio, il condotto dello schiumatoio e il ritorno dell'acqua. Consultare i manuali d'installazione forniti con questi articoli.

INDISPENSABILE: Prima di effettuare qualsiasi perforazione nella tela, riempire la piscina con 60 cm d'acqua in modo da stendere bene la tela. Iniziare a riempire la piscina usando prima un tubo d'innaffiamento, finché il livello dell'acqua non arriva a 30 cm. Questo permetterà alla tela di stendersi gradualmente. A partire da quel momento si potrà aumentare il flusso dell'acqua per finire di riempire la piscina.

Wyłącz odkurzacz i ostrożnie wyciągnij go z basenu, a następnie zacznij napełniać basen wodą. Należy usunąć wszelkie fałdy wykładziny na dnie basenu zanim poziom wody będzie za wysoki. Podczas napełniania należy przytrzymywać kołki mocujące szyny.

Instalacja basenu jest zakończona. Pozostaje teraz zamontować filtr, pompę, odstożnik i dyszę przelewu wody. Opis instalacji załączony jest do produktu.

NIEODZOWNE: Zanim dojdzie do poczynienia jakichkolwiek otworów w wykładzinie, trzeba napełnić basen wodą na wysokość 60 cm, tak aby wykładzina była dobrze napięta. Wypełniając basen, należy początkowo użyć weza do podlewania i z jego pomocą napełnić basen do poziomu około 30 cm. Umożliwi to stopniowe rozciągnięcie wykładziny basenu. Napełnianie basenu można dokończyć używając silniejszego strumienia wody.

Den Staubsauger abstellen und vorsichtig aus dem Becken nehmen. Dann anfangen, das Becken mit Wasser zu füllen. Zorg ervoor dat alle plooien in de folie op de bodem van het zwembad zijn gladgestreken voordat het water te hoog komt te staan. Während es sich füllt, die Nägel, die die Schienen in Position gehalten haben, herausziehen.

Ihr Schwimmbecken ist nun gebrauchsfertig. Es fehlen nur noch Filter, Pumpe, Schmutzfänger und Wassereinlaß. Bitte die entsprechenden Anleitungen dazu einsehen.

SEHR WICHTIG: Vor Durchführung jeglicher Öffnung im Futter, das Becken 60 cm hoch mit Wasser anfüllen damit das Futter gehörig ausgebreitet ist. Den Pfeiler schräg nach innen neigen (2 cm), um so ein Gegengewicht zum Gewicht des Wasser zu bilden.

Desligue o aspirador e retire-o com muito cuidado. Comece a enchê-la de água. Verifique bem se, no fundo da piscina, todas as pregas da tela (forro) foram eliminadas, isto antes do nível da água atingir o nível máximo. Enquanto a piscina estiver a encher, vá retirando os pregos que estão a segurar as calhas (trilhos) nos seus lugares.

A sua piscina está agora completamente instalada. Falta-lhe somente instalar o sistema de filtragem, o captador de detritos (depurador) e o tubo de retorno de água. Consulte o manual de instalação destes produtos.

MUITO IMPORTANTE: Antes de efectuar qualquer perfuração na tela (forro) encha a piscina de água (água com pouca pressão) até 60 cm de altura de água, para que a tela (forro) vá esticando gradualmente. Para encher a piscina utilize primeiramente uma mangueira de água até atingir 30 cm de altura de água. Desta maneira a tela (forro) vai-se esticando gradualmente. Depois desta operação já pode encher o resto da piscina com um maior débito de água.

**Sécurité Aquatique
et
Entretien de votre piscine**

**Water Safety
and
Pool Maintenance**

Vérifier

sa Piscine
pour une baignade
amusante et sécuritaire



Croix-Rouge canadienne
www.croixrouge.ca

Numéros

d'urgence

9-1-1



AMBULANCE # _____



POMPIERS# _____



POLICE# _____



CENTRE ANTIPOISON# _____



MON ADRESSE: _____



MON NUMÉRO DE TÉLÉPHONE # _____

Votre Guide pour une piscine amusante et sécuritaire

Cet été, votre piscine vous gardera au frais! La Croix-Rouge et ses partenaires ont créé ce guide pratique pour vous aider à profiter de tous les plaisirs que votre piscine vous réserve.

À titre d'un des plus importants fabricants de piscines hors-sol résidentielles au Canada, Produits de piscine Trendium Inc. est fier de s'associer à la Croix-Rouge dans cet effort soutenu de sensibilisation dans le domaine de la sécurité aquatique.



Avant d'inviter la famille et les amis à se baigner, vous devez vérifier si votre piscine est sécuritaire.

Les noyades, les blessures à la colonne vertébrale et autres accidents PEUVENT ÊTRE ÉVITÉS. Ce guide présente des directives faciles à suivre pour prévenir les accidents. Conservez-le et consultez-le régulièrement.

Et n'oubliez pas, vous êtes responsable de la sécurité et du bien-être de votre famille et de vos amis.

Vérifier

la Circulation et la filtration

Comment dois-je effectuer le nettoyage printanier et préparer ma piscine hors-sol pour l'hiver?

- Nous vous recommandons de consulter votre guide d'hivernisation/ printanisation pour piscine hors-sol préparé par votre fabricant et fourni dans l'emballage de votre piscine.

Que fait le filtreur?

- En passant au travers du sable du filtreur, l'eau devient translucide et est débarrassée des particules en suspension, des algues, des matières organiques et de certaines des bactéries qu'elle peut contenir.
- En filtrant l'eau, vous augmentez l'efficacité des désinfectants, comme le chlore.

Le système de circulation doit-il toujours être en marche?

- Pour des raisons de sécurité, il est nécessaire d'arrêter le groupe de filtration pendant la baignade.

Quand dois-je faire un lavage à contre-courant (backwash) et un rinçage?

- Plus il y a de saletés emprisonnées dans le sable, plus la pression de pompage doit être élevée pour permettre à l'eau de passer dans le filtreur. En faisant passer l'eau à contre-courant, vous débarrassez le filtreur des saletés qu'il contient.
- Faites un lavage à contre-courant lorsque la différence de pression entre le conduit d'entrée et le conduit de sortie de la pompe atteint de 10 à 15 psi. **Cependant, lisez toujours les instructions du fabricant pour connaître la fréquence de lavage.**

Les **10 étapes** d'un lavage à **Contre-Courant**

1. Éteignez le chauffe-eau et le chloromètre. Laissez le chauffe-eau refroidir avant de procéder au lavage.
2. Éteignez la pompe.
3. Mettez les robinets en position de lavage à contre-courant.
4. Placez les robinets à voies multiples en position de lavage à contre-courant.
5. Allumez la pompe (pour deux minutes environ) jusqu'à ce que l'eau de la bouteille témoin soit claire.
6. Éteignez la pompe.
7. Placez le robinet à voies multiples en position de filtrage.
8. Placez les robinets en position de filtrage.
9. Remplacez le vieux filtre par un nouveau.
10. Allumez la pompe et évacuez l'eau filtrée pendant 10 secondes; c'est ce qu'on appelle le rinçage.

Remarque : suivez toujours les instructions du fabricant du filtreur.

Vérifier l'équilibre chimique de l'eau

Une eau bien équilibrée ne contient aucun germe. Elle est plus agréable pour les baigneurs, elle facilite l'entretien de votre piscine et elle vous évite des coûts inutiles..

Plus la fréquence d'utilisation de la piscine est élevée, plus souvent vous devrez en analyser l'eau afin que celle-ci soit le plus sécuritaire possible pour les baigneurs.

En principe, les contrôles et la désinfection de l'eau devraient être effectués quotidiennement.

L'équilibre chimique de l'eau de la piscine repose sur plusieurs facteurs :

	Paramètres recommandés
Niveau de chlore	0.5-1.5 ppm Chlore libre
pH - Niveau d'acidité ou de basicité	7.2-7.8
Température	70 – 90 °F (21 – 32 °C)

** Consultez le service de santé publique de votre région pour connaître les autres paramètres d'une eau de qualité.*

Vérifier les produits chimiques

Directives générales pour l'entreposage des produits chimiques

- Lisez et suivez **toujours** les directives du fabricant.
- Gardez les produits chimiques dans un endroit frais, sec, bien aéré et **fermé à clé**.
- Ne placez pas les produits chimiques près de matériaux qui brûlent facilement, comme le papier, le carton, les solvants, la peinture, etc.
- **Ne mélangez jamais** entre eux les produits chimiques pour la piscine.
- Rangez les produits assez haut sur une tablette afin de les garder hors de la portée des enfants.
- Fermez bien tous les contenants et utilisez toujours le même gobelet pour chaque produit.
- Placez les produits chimiques secs au-dessus des produits liquides.
- Si vous échappez des produits chimiques, nettoyez immédiatement la surface sur laquelle ils se sont répandus.
- Portez **toujours** l'équipement de protection approprié lorsque vous manipulez ces produits.
- **Toujours** verser les produits chimiques dans l'eau et non l'inverse.



Vérification générale d'entretien

- Tout l'équipement électrique doit être conforme aux codes électriques en vigueur et être vérifié quotidiennement.
- Les raccords d'entrée et de sortie, les grilles, l'écumoire et le drain principal sont en bon état.
- La toile solaire ou la couverture est toujours retirée et placée en lieu sûr lorsqu'il y a des baigneurs dans la piscine afin d'éviter qu'un baigneur reste coincé dessous ou, encore s'y enfoncer et ne pas pouvoir en sortir.

Vérifier la clôture

Les bonnes clôtures font les bonnes piscines

- La clôture doit bloquer l'accès direct à la piscine depuis la maison et la cour.
- Elle doit respecter les normes de sécurité et de hauteur de la municipalité.
- Sa barrière doit se refermer d'elle-même et être munie d'un loquet auto-verrouillant du côté intérieur.
- Dans le cas des clôtures en bois, l'espacement entre les planches ne doit pas excéder 10 cm (4 po).
- Il ne doit y avoir à proximité aucune structure qui permette de la traverser facilement (arbres, bâtiments, etc.).
- Le loquet doit être hors de la portée des enfants et être verrouillé lorsque personne ne l'a actionné.

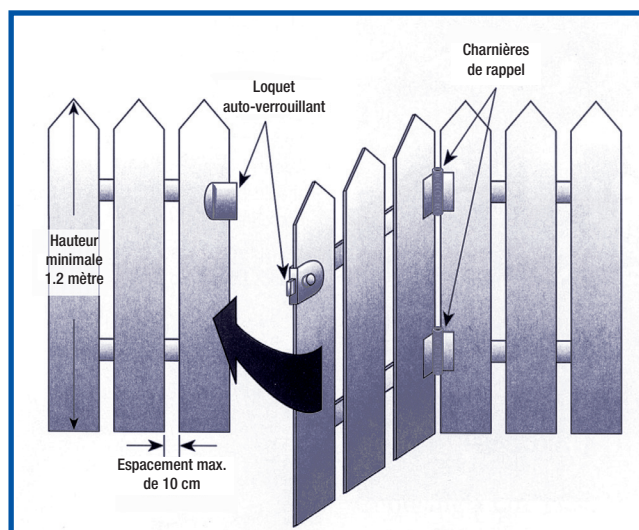

Vérier

voire

équipement de sauvetage

Soyez toujours prêt!

Avez-vous...

- Tout l'équipement de sauvetage exigé par les règlements municipaux?
- Une corde à laquelle est attachée une bouée de sauvetage?
- Une perche non métallique?
- Une trousse de premiers soins?
- Un téléphone sur lequel apparaissent les numéros d'urgence et votre adresse?
- Un surveillant ayant reçu un cours de premiers soins, de réanimation cardio-respiratoire et de sécurité aquatique?
- Des vêtements de flottaison bien ajustés pour les tout-petits et les mauvais nageurs?



Apprendre

les règles

Plonger dans une piscine hors-sol

Les piscines hors-sol ne sont sécuritaires que pour les entrées dans l'eau les pieds en premier..

De tous les sports, le plongeon est la cause principale d'accidents entraînant la paralysie. En effet, les entrées dans l'eau tête première, tels le plongeon et la glissade en eau peu profonde, sont dangereuses pour la colonne vertébrale. Afin de minimiser les risques d'accidents, voici quelques conseils pour votre sécurité, celle de votre famille et de vos amis :

À FAIRE

- Garder le niveau d'eau constant
- Surveiller la limpidité de l'eau

NE PAS FAIRE

- Courir et plonger
- Grimper sur les épaules d'une autre personne
- Exécuter un plongeon arrière
- Plonger d'un patio, toit ou tout autre construction

Autres règles importantes :

- N'allez à l'eau qu'en présence d'un surveillant.
- Jouez prudemment!
- Marchez, ne courez pas!
- Soyez attentif à ce qui se trouve et se passe autour de vous! Entrez à l'eau les pieds en premier seulement. 95 % des blessures causées lors d'un plongeon surviennent dans moins de 1,5 mètre d'eau.
- L'alcool et la piscine ne font pas bon ménage. L'alcool est en cause dans environ 50 % des noyades.
- Gardez la terrasse de la piscine propre et exempte de débris.
- N'apportez que de la vaisselle incassable sur la terrasse de la piscine.

Mesures d'urgence

règles à suivre

VÉRIFICATIONS : *la scène de l'incident* – vérifiez s'il y a du danger pour vous ou pour la personne.
la personne – vérifiez si elle est consciente; touchez-lui doucement et criez « est-ce que ça va? »

Si la personne est consciente

- **Vérifiez** des pieds à la tête s'il y a des saignements abondants.
- **Appelez** une ambulance au besoin.
- **Vérifiez** s'il y a d'autres problèmes.
- **Réconfortez et rassurez** la personne.

Si elle est inconsciente

- **Appelez** à l'aide
ET
demandez à quelqu'un d'appeler une ambulance
OU
appelez vous-même l'ambulance
- **Libérez les voies respiratoires**
(basculez la tête vers l'arrière et soulevez le menton).
- **Vérifiez la respiration** – regardez, écoutez et sentez la personne pendant au plus 10 secondes pour vérifier si elle respire normalement.
- **Vérifiez la circulation sanguine** – vérifiez si la personne bouge, si elle respire normalement, si elle tousse, si sa peau est de couleur normale et si vous sentez son pouls sur la carotide. Si vous êtes formé adéquatement, donnez les premiers soins requis.

INSCRIVEZ-VOUS À UN COURS DE PREMIERS SOINS DE LA CROIX-ROUGE! www.croixrouge.ca

Instructions

de sauvetage

Sauvetage dans la piscine

Autosauvetage :

Vous devrez peut-être regagner vous-même un lieu sûr de votre piscine ou demeurer à la surface de l'eau jusqu'à ce qu'on vienne vous aider. Apprenez les techniques de survie qui vous seront utiles si vous tombez accidentellement à l'eau ou si vous êtes en difficulté dans votre piscine.

En eau profonde

- Essayez de vous mettre en sécurité. Demeurez à la surface de l'eau en nageant sur le dos ou debout.
- Appelez à l'aide!

En eau peu profonde

- Restez debout lorsque c'est possible. Autrement, flottez sur le dos.
- Appelez à l'aide!

Secourir les autres :

- Vérifiez s'il y a un danger pour vous ou la personne que vous aidez.
- Écartez les objets ou les matières dangereuses (ex. : éclats de verre, fil électrique, gaz toxique, etc.) de l'endroit où vous vous trouvez ou déplacez la personne en un lieu plus sûr.

Conseils de sauvetage à suivre

1. Parlez à la personne de l'extérieur de la piscine.
2. Lancez à l'eau un objet flottant en vous approchant le plus possible de la personne tout en demeurant à l'extérieur de la piscine.
3. Tendez une perche ou une bouée et tirez la personne vers vous.
4. Sautez à l'eau si elle est peu profonde et tendez une bouée à la personne.
5. Si vous ne pouvez lancer la bouée, nagez jusqu'à la personne.
6. Lorsque la personne s'est agrippée à la bouée, traînez-la jusqu'au bord de la piscine.
7. Si la personne ne peut agripper ou tenir la bouée ou si elle est inconsciente, transportez-la.

NE FAITES UN SAUVETAGE DANS L'EAU QUE SI VOUS AVEZ REÇU UNE FORMATION À CETTE FIN.

INSCRIVEZ-VOUS À UN PROGRAMME DE NATATION OU DE SÉCURITÉ AQUATIQUE DE LA CROIX-ROUGE.

www.croixrouge.ca

Be Cool

check

Your Pool



Canadian Red Cross
www.redcross.ca

emergency

Numbers

9-1-1



AMBULANCE # _____



FIRE# _____



POLICE# _____



POISON CONTROL# _____



MY CIVIC ADDRESS: _____



MY PHONE # _____

Your Guide to Safe Pool Fun

One of the best ways to stay cool this summer is in your pool. To help you enjoy the water, the Canadian Red Cross and its partners have produced this handy brochure about your backyard pool.

As one of the largest Canadian manufacturers of residential pools, Trendium Pool Products Inc. is proud to join the Canadian Red Cross in promoting through this manual the importance of water safety.



Before you invite your family and friends to take a dip, you'll want to make sure that you've done a pool safety check.

Drowning, spinal injuries and other incidents in the pool ARE preventable. This brochure will provide you with simple steps for prevention, so please keep it as a reference guide.

Remember, providing a safe and fun pool environment for your friends and family is up to you.

check Your Circulation & Filtration

How should I winterize and prepare my aboveground pool for springtime cleaning?

- Please consult the section Winterizing your above ground pool in this document.

What does the filter do?

- The pool filter removes colour, suspended particles, algae, organic material and some bacteria from water by passing it through sand.
- Water filtration boosts the effectiveness of sanitizers like chlorine.

Should I run my circulation system all the time?

- Yes. Run your circulation system 24 hours per day for greatest efficiency. Filtering out dirt as it enters the pool is easier and cheaper than removing accumulated dirt.

When should I backwash and downwash?

- As the filter traps dirt in its sand bed, increased pumping pressure is required to allow the water to flow through the filter. Backwashing removes trapped dirt by reversing water flow through the filter.
- Backwash when the pressure difference between the influent and effluent lines of the pump reaches (10-15 psi). **However, always follow manufacturer's instructions as to frequency.**

the **10 steps** of Backwashing

1. Shut off heater and the chlorinator. Allow heater to cool prior to backwashing.
2. Shut off the pump.
3. Arrange the valves in backwash position.
4. Change the multiport valve to backwash setting.
5. Turn on the pump (about 2 minutes) until water in the site glass is clear.
6. Shut off the pump.
7. Change the multiport valve to filter position.
8. Arrange the valves in filter position.
9. Change the dirty lint strainer with a clean lint strainer.
10. Start the pump and send the first 10 seconds of filtered water of backwashing to waste. This is called down-washing.

Note: Always follow the filter manufacturer's operating instructions.

check Your Water Balance

Balanced water is germ free. It promotes bather comfort and makes pool maintenance easy and economical.

The more people use your pool, the more frequently the water should be tested to remain safe.

Your pool's water balance depends on:

	Recommended Range
Chlorine Level	0.5-1.5 ppm Free Chlorine
pH-acid/base level	7.2-7.8
Temperature	70 – 90 °F (21 – 32 °C)

** Please consult your local public health unit regarding other water quality parameters.*

check Your Chemical Storage Guidelines

General Chemical Storage Guidelines

- **Always** read and follow manufacturer's directions.
- Keep chemicals cool, dry, vented and **locked** in place.
- Do not store pool chemicals near easily burnable materials like paper, cardboard, solvents, paints, etc.
- **Never** mix pool chemicals.
- Store chemicals off the floor and at a reasonable lifting height out of reach of children.
- Do not leave chemical containers open or use the same scoop for different products.
- Store dry chemicals above liquid chemicals.
- Clean up spills immediately.
- **Always** use appropriate protective equipment when handling chemicals.
- **Always** add chemicals to water, never water to chemicals.



General Maintenance Check

- All electrical equipment conforms to electrical codes and is checked daily.
- Pool inlet/outlet fittings, grates, skimmer and main drain are in good repair.
- Pool cover is stored safely away from pool when the pool is in use to avoid the possibility of someone becoming trapped under it.

check Your Fence

Good Fences Make Good Pools

- Your fence prevents direct access to the pool from the house & other areas of the yard
- It meets municipal by-laws and height regulations
- It's self-closing, self latching with an inside latch
- Its gaps are no larger than 10 cm (4 inch)
- It is free of items that would allow ease of entry (ie trees, buildings etc..)
- The gate latch is above the reach of children and is locked when not in use

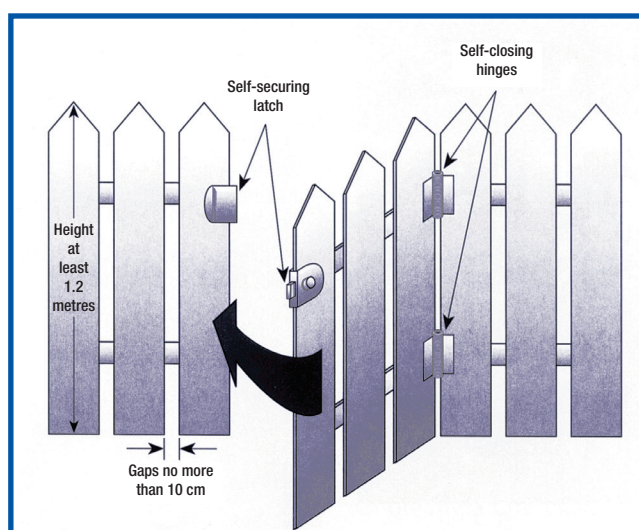

check Your Safety Equipment

Be aware- always prepare!

Do you have...

- All the safety equipment required by municipal by-laws?
- A throwing line with buoyant aid?
- A non-metal reaching pole?
- A First Aid Kit?
- A telephone with emergency numbers and civic address posted?
- A "Pool Supervisor" trained in First Aid & CPR and Water Safety?
- Properly fitted flotation devices (PFD) for toddlers, weak or poor swimmers around the pool?



check the Rules

Diving in aboveground pools

Aboveground pools are safe for feet first entry only.

Of all sports, diving is the principle cause of accidents resulting in paralysis. Diving or sliding into a shallow water pool headfirst can lead to very serious spinal cord injuries.

Here is a list of do's and don'ts for all pool users:

DO

- Keep the pool filled to its proper level
- Keep pool water clear

DON'T

- Run and dive
- Climb onto another person's shoulder
- Do a back dive
- Dive from a nearby deck, roof or any other construction

Other important rules:

- Swim only with "Pool Supervisor" present
- Play with Care!
- Walk. Don't run!
- Keep your head up! Feet first entries only. 95% of diving injuries occur in water less than 1.5 metres deep.
- Alcohol and pools don't mix
 - alcohol is involved in about 50% of drowning incidents.
- Keep the pool deck clean and clear of debris.
- Only non-breakable cups and dishes are allowed on the deck.

emergency

Action Principles

Check: *The scene* – check for danger to yourself or to the casualty
The casualty – check the casualty for responsiveness.
Tap gently & shout “Are you Okay?”

If responsive:

- **Check** for severe bleeding from head to toe
- **Call** an ambulance if necessary
- **Care** for additional problems
- **Comfort & Reassure** the casualty

If unresponsive:

- **Call** Yell for help
AND
Send someone for an ambulance
OR
Call the ambulance yourself
- **Care** *Open the Airway*
(Tilt head back and lift chin)
Check Breathing (Look, listen and feel for effective breathing for no more than 10 seconds)
Check for a Signs of Circulation
Look for movement of the casualty, effective breathing, coughing, appropriate colour of the skin and presence of a carotid pulse. Take no more than 10 seconds. If you are trained, provide appropriate care.

TAKE A RED CROSS FIRST AID COURSE! www.redcross.ca

rescue

Instructions

RESCUE!

Self-rescue:

It can mean reaching safety by yourself or staying afloat long enough for someone to help you. In both cases be prepared by knowing how to survive a sudden, unexpected entry or problem in the water.

In deep water:

- Try to move yourself to safety if you can
- Stay on the surface by swimming, floating on your back or treading water.
- Call for help!

In shallow water:

- Stand up when possible
- Float on your back
- Call for help!

Rescue of Others:

Check for hazards that can endanger you or cause further harm to your casualty.

- Remove hazards (i.e. broken glass, live electrical wires, poisonous gas) from the area when you can or remove the casualty from the hazard.

Follow this approach for pool rescues:

1. Talk from a dry, safe location
2. Throw a buoyant object from a short distance
3. Reach with a pole or rescue aid and pull the casualty to safety
4. Wade if the water is shallow and extend a rescue aid to the casualty
5. Swim if you cannot reach the casualty with a throwing assist
6. Tow the casualty back to safety while holding a buoyant rescue aid
7. Carry if the casualty cannot hold onto a rescue aid or the casualty is unconscious

ONLY ATTEMPT AN IN WATER RESCUE IF YOU ARE TRAINED.

ENROLL IN A RED CROSS SWIMMING AND WATER SAFETY PROGRAM

www.redcross.ca

COMMENT PRÉPARER VOTRE PISCINE POUR L'HIVER

À l'arrivée des nuits d'automne, plus fraîches, la saison de la baignade prend fin. Produits de piscine Trendium Inc. a préparé ce document pour faciliter la préparation de votre piscine pour l'hiver. En suivant nos recommandations, vous effectuerez ce travail correctement en quelques heures seulement. Le fait de préparer votre piscine pour l'hiver la protégera d'éventuels dommages et vous aidera à l'ouvrir le printemps venu. Pour faciliter la préparation de votre piscine pour l'hiver, vous devez continuer d'en traiter l'eau jusqu'à l'arrivée de la saison froide, même si vous cessez de vous baigner. À mesure que l'eau refroidit, le traitement de routine devient plus facile. Afin de conserver une eau propre et limpide et d'éviter l'apparition de taches tenaces sur le liner, il est conseillé de fermer votre piscine le plus tard possible, c'est-à-dire vers la fin du mois de septembre, au moment où la température de l'eau se situe à environ 10 °C (50 °F). Pour éviter le gel des boyaux qui sont toujours connectés, il est bon d'attendre de fermer la piscine avant d'arrêter le système de filtration. Suivez les instructions présentées ci-dessous ou consultez votre détaillant pour vous assurer de bien protéger votre piscine.

INSTRUCTIONS

A) Passez soigneusement l'aspirateur pour enlever toutes les feuilles et tous les résidus.

B) Abaissez le niveau d'eau à 60 cm (24"). Gardez ce niveau d'eau pendant toute la période hivernale. Enlevez toute neige qui se déposera sur cette couche d'eau.

C) Lorsque la saison s'achève, vers la mi-août, vérifiez si le niveau d'eau de votre piscine est stable afin de déceler d'éventuelles fuites et, s'il y a lieu, colmatez-les. Pour vérifier le niveau d'eau, il suffit de tracer sur le liner une ligne au niveau de l'eau et d'attendre 10 jours. Si le niveau d'eau a baissé après 10 jours, c'est qu'il y a une fuite. Prenez note qu'une fuite non colmatée avant la période de gel peut gravement endommager votre piscine et même provoquer son effondrement.

IMPORTANT : une fuite non colmatée peut compromettre ou annuler la garantie de votre piscine.

D) Tendez le liner pour essayer d'en défaire tous les plis — les plis peuvent endommager votre piscine lorsque l'eau gèle.

E) Retirez et entreposez le filtre, l'échelle et les autres pièces amovibles se trouvant autour de la piscine. Retirez du filtre tout corps étranger et évacuez l'eau du filtre et de la pompe. Suivez les instructions du fabricant. Entreposez la pompe dans un lieu à température contrôlée (les écarts de température peuvent endommager la pompe).

IMPORTANT : ne laissez jamais d'eau dans aucune des composantes du système de filtration, car le gel pourrait les endommager.

F) Pour que l'eau conserve une certaine qualité, utilisez une trousse d'hiver contenant de l'algicide et du chlore — la trousse doit être une trousse spéciale pour l'hiver.

G) Si vous utilisez une toile d'automne, assurez-vous de placer un ballon sous celle-ci afin de répartir le poids de l'eau de pluie sur l'ensemble de la toile. Si trop d'eau s'accumulait sur la toile, une forte pression pourrait être exercée sur votre piscine, l'endommager et en annuler la garantie. Assurez-vous de retirer la toile d'automne avant les grands froids.

H) Si votre piscine est dotée d'un drain de fond, vous devez utiliser un antigel pour piscine afin d'éviter que celui-ci ne gèle au cours de l'hiver. Retirez le boyau sous l'écumoire et fixez-y une rallonge, puis faites passer la rallonge par-dessus le mur de la piscine en prenant soin de bien l'attacher. Versez l'antigel dans la rallonge et passez un boudin de styromousse dans le tuyau (faites un noeud au bout de l'extrémité du boudin que vous insérerez dans le tuyau). Laissez le clapet ouvert afin que l'eau puisse s'égoutter de l'écumoire.

IMPORTANT : peu importe le type de clapet ou de tuyau de raccordement utilisé, vous devez suivre la technique présentée ci-dessus pour fermer votre piscine, sans quoi votre garantie pourrait être annulée. Assurez-vous d'utiliser un antigel **pour piscine**.

Au début de l'hiver et au printemps, inspectez la base de votre piscine pour vérifier qu'il n'y a pas de fuite autour de celle-ci.

IMPORTANT : il ne faut jamais laisser s'accumuler plus de 30 cm (1') de neige par-dessus le mur de votre piscine, car celui-ci est conçu pour supporter une pression latérale (exercée par l'eau), et non une pression verticale. Si, au moment du dégel, de l'eau s'écoule de l'écumoire ou de l'ouverture du retour d'eau, placez un tube dans l'ouverture afin que l'eau s'échappe aussi loin que possible du bassin de la piscine. NOTE : ne frappez pas sur une piscine gelée, cela l'endommagerait. Ne travaillez pas sur la piscine avant le printemps. Si vous avez utilisé une toile d'hiver, enlevez la neige qui s'accumule lors d'importantes chutes de neige.

EN SUIVANT CES CONSEILS ET EN COMMUNIQUANT AVEC VOTRE DÉTAILLANT POUR OBTENIR TOUT RENSEIGNEMENT COMPLÉMENTAIRE, VOUS AUREZ EN MAIN TOUTE L'INFORMATION NÉCESSAIRE POUR RÉUTILISER VOTRE PISCINE AU PRINTEMPS.

NETTOYAGE PRINTANIER DE VOTRE PISCINE HORS SOL

À la fin de l'hiver, laissez fondre toute la glace dans la piscine. Lorsque la température atteindra environ 10 °C (50 °F), vous devrez redémarrer le système de filtration, car la formation d'algues et de bactéries s'accélère à mesure que la température augmente. Voici les étapes à suivre pour préparer votre piscine pour l'été.

A) Si votre piscine est protégée par une couverture, retirez celle-ci et le coussin. Si de l'eau de pluie s'est accumulée sur la couverture, enlevez cette eau à l'aide d'un boyau d'arrosage pour éviter qu'elle ne tombe dans la piscine. Nettoyez la couverture et le coussin et laissez-les sécher. Rangez-les dans un endroit propre et sec.

B) Reliez le retour d'eau et l'écumoire au filtreur. Rétablissez le niveau d'eau de sorte qu'il atteigne la moitié de l'écumoire. Remettez votre filtreur en marche. Nettoyez le fond de la piscine à l'aide de l'aspirateur, en prenant soin de placer le sélecteur du filtreur à la position « waste/drain ». Vous éliminerez ainsi les particules sans affecter le sable du filtreur et réduirez considérablement le besoin de lavage par retour de courant (« backwash »).

IMPORTANT : Ne renouvelez pas l'eau par drainage à moins que ce ne soit absolument nécessaire (l'eau est réutilisable). Si vous videz la piscine, ne la laissez pas trop longtemps sans eau et évitez qu'elle soit trop directement exposée au soleil, car c'est le moment où le liner est le plus susceptible de rétrécir.

C) Maintenant que vous avez épuré l'eau, il faut la tester. Il est extrêmement important que le pH de l'eau se situe entre 7,6 et 7,8. La concentration alcaline devrait être entre 80 et 130 mg/l. Si vous n'arrivez pas à atteindre ces concentrations, communiquez avec votre détaillant : il se fera un plaisir d'effectuer les tests pour vous.

D) Quand le pH et la concentration alcaline sont à leur niveau idéal, effectuez un traitement de choc ou la chloration de l'eau. Laissez-la filtrer pendant 24 heures et revérifiez le niveau de pH et de chlore libre. N.B. Ajoutez les produits chimiques après le coucher du soleil, car les rayons du soleil détruisent le chlore.

E) Laissez filtrer l'eau pendant plusieurs jours jusqu'à ce qu'elle soit limpide et que le niveau de pH et de chlore libre soit stable. Ajoutez un stabilisateur en suivant attentivement les recommandations du fabricant. Cela empêchera le chlore de s'évaporer trop rapidement en raison des rayons du soleil. Ajoutez la quantité d'algicide nécessaire pour prévenir la formation d'algues.

F) Vous pouvez maintenant commencer l'entretien ordinaire de votre piscine. N'oubliez pas de vous procurer chaque printemps un nouvel ensemble de solutions pour votre trousse d'analyse. Les vieilles solutions peuvent fausser les résultats des analyses.

G) Vérifiez que l'écumoire est bien fixée (vis et adaptateur) et serrez les adaptateurs du retour d'eau pour empêcher les fuites et la formation prématurée de rouille sur le mur de la piscine ou le bas du rail.

WINTERIZING YOUR ABOVE-GROUND POOL

Along with the cool nights of autumn comes the end of the swimming season. Trendium Pool Products Inc., has prepared this pamphlet to help make your job easier. If you follow these recommendations, you will be able to winterize your pool properly in a few hours. Properly winterizing your pool will protect it from damage and make it easier for you to reopen it when spring arrives. The key to fast and easy winterization lies in regular treatment of the water until the start of the cold season, even if you haven't been using the pool. Routine maintenance becomes easier and less frequent as the water gets cooler. In order to keep the water clean and clear and to prevent the liner from staining, we recommend closing your pool as late as possible, i.e. toward the end of September when the water temperature is about 10°C (50°F). Waiting until you have finished closing the pool before shutting off the filtration system will prevent hoses still connected from freezing. Follow the instructions below or contact your retailer for further information to ensure that you are protecting your pool properly.

INSTRUCTIONS

- A)** Vacuum carefully to remove all leaves and debris.
- B)** Lower the water level so as to leave 24" (60 cm) of water in the bottom of the pool. Maintain this level of water at all times during the winter season. Remove any snow which may accumulate on the surface.
- C)** Towards the end of the summer season or around mid-August, check for leaks by verifying if the pool's water level is stable. Draw a line on the liner marking the water level and wait 10 days. If after 10 days the level has dropped, then there is a leak. It is important to seal off any leaks you find. Leaks left unsealed when freezing begins can seriously damage your pool and even cause it to collapse.
- IMPORTANT:** An unsealed leak may compromise or cancel the guarantee on your pool.
- D)** Stretch the liner to eliminate folds; they could damage the liner when the water freezes.
- E)** Remove and store the filter, ladder and all other removable parts from around the pool. The filter should be clear of any foreign objects and water should be removed from the filter and pump. See the manufacturer's instructions. Store the pump in a temperature controlled environment (so that it is not damaged by changes in temperature).
- IMPORTANT:** Never leave water in any of the filtration system components due to the risk of damage during freezing.
- F)** To maintain water quality, use a winter kit which contains an algicide and chlorine especially designed for this purpose. When it's time for spring cleaning, this will save you hours of work and reduce the cost of chemicals needed to restore your water quality.
- G)** If using an autumn cover, make sure to place a ball underneath so that rainwater falls into the pool. An accumulation of too much water on the cover could place pressure on the pool, causing damage and invalidating the guarantee. It is strongly recommended that you remove the autumn cover once the leaves have fallen off the trees, before the autumn cold sets in.
- H)** If your pool has a bottom drain, you will have to use pool antifreeze to prevent it from freezing during the winter. Unscrew the hose from the base of the skimmer and attach an extension. Pass the extension over the wall of the pool, making sure it remains well attached. Pour antifreeze into the extension and thread a winterizing plug through the hose (tie a knot at the end of the tube that is to be inserted into the hose). Leave the valve open so that water can drain from the skimmer.

IMPORTANT: Whatever the type of valve or extension hose used, you must follow the technique described above to close your pool, otherwise your guarantee may be cancelled. Make sure to use antifreeze designed **for pools**.

At the start of winter and spring, inspect the base of your pool for leaks.

IMPORTANT: Never let more than 30 cm (1') of snow accumulate on the pool wall; the wall is designed to support the lateral pressure of the pool water, not vertical pressure. With spring thaw, if water leaks from the skimmer or return outlet opening, place a tube at the opening so that the water will run off as far away from the basin of the pool as possible. PLEASE NOTE: Do not strike or hit a frozen pool. This would damage it. Do not disturb the pool till spring. If you have left the winter cover on the pool, make sure to remove accumulated snow after heavy snowfalls.

IF YOU FOLLOW THESE TIPS AND ASK YOUR DEALER FOR ANY OTHER ADVICE YOU MAY NEED, YOU WILL HAVE ALL THE INFORMATION NECESSARY TO GET YOUR POOL OPERATING AGAIN.

SPRINGTIME CLEANING OF YOUR ABOVE-GROUND POOL

At the end of winter, allow the ice in the pool to thaw completely. When the temperature reaches approximately 10 °C (50 °F), you have to restart your filtration system, since algae and bacterial form more quickly as it gets warmer. Here is how to prepare your pool in a few simple easy steps.

A) If your pool is equipped with a pool cover, remove the cover and cushion. Carefully remove with a hose any rainwater that has accumulated on the cover so it does not fall into your pool. Clean your cover and cushion and let them dry. Store them in a dry clean place.

B) Attach the return inlet and skimmer to the filter. Bring the water level up to the middle of the skimmer. Get your filter working. Clean the bottom of the pool with the vacuum, taking care to place the filter in the "waste/drain" position. In this way you will eliminate particles of dirt without disturbing the sand in the filter, and will considerably reduce the need for "backwash rinsing" of the filter.

IMPORTANT: Do not drain your pool to clean the water unless absolutely necessary (the water is recyclable). If you do empty your pool, don't leave it empty for too long or expose it to direct sunlight, as the liner may shrink.

C) Now that you have purified the water, you have to test it. It is very important that the pH level of your pool be between 7.6 and 7.8 and the pool's alkaline content be between 80 ppm and 130 ppm. If you are unable to attain these levels, please contact your retailer who will gladly do these tests for you.

D) When the pH and alkaline levels are ideal, apply a shock-treatment or chlorinate your water. Let it filter for 24 hours and again verify both the pH and free chlorine levels. N.B. Add chemical products to your pool after sunset, as sunlight rapidly destroys chlorine.

E) Let it filter for several days until the water is clear and the pH and free chlorine levels have stabilized. Add a conditioner/stabilizer by carefully following the manufacturer's instructions. This will stop the chlorine from evaporating quickly in sunlight. Add the quantity of algicide required to prevent algae.

F) You may now begin regular maintenance of your pool. Don't forget to obtain a new set of solutions for your water analysis kit every spring. The old solutions may give false results.

G) Make sure that the skimmer (screws and adapter) is properly in place and tighten the water return fittings to prevent leakage and premature rusting of the pool wall or the lower part of the wall channel.

•Imprimé au Canada•Printed in Canada • Gedrukt in Kanada • Inpreso in Canada • Stampato in Canada
• Impresso no Canada • Gedrukt in Canada • Wydrukowano w Kanadzie

© Copyright 2010
V31041-0910-rev. 02/10